

# ***Tanaka***<sup>®</sup> Grass Trimmer

## **TBC-4000/5000**

**TONDEUSE DE GAZON  
BORDATORE  
RASENMÄHER  
CORTA-CESPEDES  
GRÄSKLIPPARE**

**Owner's manual  
Manual d'instructions  
Manuale uso e manutenzione  
Bedienungsanleitung  
Manual del propietario  
Instruktionsbok**

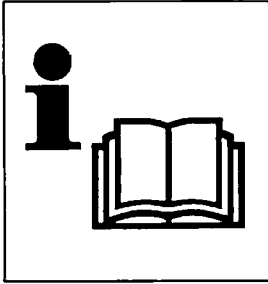

- (En)** It is important that you read, fully understand and observe the following safety precautions and warnings. Careless or improper use of any grass trimmer may cause serious or fatal injury.
- (Fr)** Il est essentiel que vous lisiez attentivement les consignes de sécurité suivantes et les messages d'avertissement (Attention !), que vous saisissiez parfaitement leur signification et que vous les respectiez scrupuleusement. Une utilisation imprudente ou inadéquate de la débroussaileuse peut provoquer des blessures graves ou fatales.
- (It)** È importante leggere, comprendere a fondo e osservare le seguenti precauzioni di sicurezza e avvertenze. Disattenzione o un uso improprio del bordatore possono causare lesioni gravi o fatali.
- (Ge)** Es ist wichtig, daß Sie sich mit den nachstehend aufgeführten Vorsichtsmaßnahmen und-hinweisen gründlich vertraut machen und sie unbedingt genau beachten. Unvorsichtige oder unsachgemäße Handhabung von Rasenmähern kann zu schweren oder sogar lebensgefährlichen Verletzungen führen.
- (Sp)** Es importante que usted lea, entienda totalmente y respete las siguientes precauciones y advertencias de seguridad. El uso descuidado o incorrecto de cualquier corta-céspedes podrá causar lesiones serias o fatales.
- (Sw)** Det är viktigt att du läser noggrant i bruksanvisningen för att fullt förstå och följa försiktighetsmåten för säkerhet och varningarna. Om gräsklipparen används slarvigt eller på något olämpligt sätt kan det medföra en allvarlig skada.



Read, understand and follow all warnings and instructions in this manual and on the unit.

Lisez, comprenez et suivez toutes les instructions et tous les avertissements donnés dans ce manuel et sur le produit.

Leggere con attenzione e seguire tutte le avvertenze e le istruzioni all'interno del manuale.

Die in der Bedienungsanleitung und an der Maschine angegebenen Warnungstexte und Anweisungen sind zu lesen und zu befolgen.

Lea, comprenda y siga todas las advertencias y demás instrucciones de este manual y las que hay en la máquina.

Läs, förstå och följ alla varningar och instruktioner i denna bruksanvisning och på maskinen.

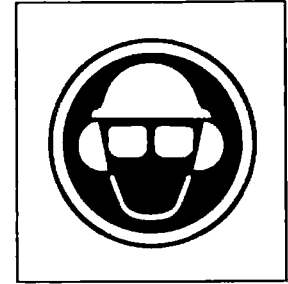

Always wear eye and ear protectors when using this unit.

Utilisez toujours des lunettes de protection et une protection pour les oreilles lorsque vous utilisez ce produit.

Indossare sempre protezioni per gli occhi e per le orecchie quando usate la macchina.

Tragen Sie bei der Anwendung der Maschine stets Gesichts- und Gehörschutz.

Utilice siempre protecciones para los ojos y oídos siempre que trabaje con la máquina.

Bär alltid ögon- och hörselskydd vid användning av maskinen.

### Before using your new grass trimmer

- Read the operator's manual carefully.
- Check that the cutting equipment is correctly assembled and adjusted.
- Start the cutter and check the carburetor adjustment. See "Maintenance".

<b>En</b> Index	
What is what? _____	1
Warnings and safety instructions _____	3
Assembly procedure _____	13
Operating procedure _____	22
Maintenance _____	32
Optional _____	45
Specifications _____	46

### Avant d'utiliser votre nouvelle tondeuse de gazon

- Lire attentivement le manuel d'utilisation.
- Vérifier que l'équipement de coupe est correctement monté et réglé.
- Mettre la tondeuse en marche et vérifier le réglage du carburateur. Voir "Entretien".

<b>Fr</b> Index	
Description _____	2
Précautions et consignes de sécurité _____	4
Procédés d'assemblage _____	13
Procédés de fonctionnement _____	22
Entretien _____	32
Option _____	x
Spécifications _____	47

### Prima di usare il nuovo bordatore

- Leggere attentamente il manuale di istruzioni.
- Controllare il montaggio e la registrazione del gruppo di taglio.
- Mettere in moto e controllare la registrazione del carburatore. Vedere "Manutenzione".

<b>R</b> Indice	
Descrizione _____	2
Avvertenze ed istruzioni di sicurezza _____	6
Procedimento di montaggio _____	14
Funzionamento _____	23
Manutenzione _____	33
Facoltativo _____	x
Specificazione _____	46

### Bevor ein neuer Rasenmäher angewandt wird

- Bedienungsanleitung genau durchlesen.
- Montage und Einstellung der Schneidausrüstung kontrollieren.
- Rasenmäher starten und die Vergasereinstellung prüfen. Siehe „Wartung“.

<b>Ge</b> Inhalt	
Teilebezeichnungen _____	2
Warn- und Sicherheitshinweise _____	7
Zusammenbau _____	14
Betrieb _____	23
Wartung _____	33
Sonderzubehör _____	x
Technische Daten _____	49

### Antes de usar la nueva corta-céspedes

- Leer atentamente las instrucciones de uso.
- Comprobar el armado y ajuste de los accesorios de corte.
- Poner en marcha la corta-céspedes y comprobar el ajuste del carburador. Ver la sección "Mantenimiento".

<b>Sp</b> Indice	
¿Qué es qué? _____	2
Advertencias e instrucciones de seguridad _____	9
Procedimiento de montaje _____	14
Modo de uso _____	23
Mantenimiento _____	33
Facultativo _____	x
Especificaciones _____	50

### Åtgärder före användning av ny gräsklippare

- Läs igenom bruksanvisningen noggrant.
- Kontrollera skärutrustningens montering och justering.
- Starta gräsklippare och kontrollera förgasareinställningen. Se "Underhåll".

<b>Sw</b> Innehåll	
Vad är vad? _____	2
Varningar och säkerhetsanvisningar _____	11
Montering _____	15
Användning _____	24
Underhåll _____	34
Tillval _____	x
Tekniska data _____	51

## 1. What is what?

Ⓔ Since this manual covers several models, there may be some difference between pictures and your unit. Use the instructions that apply to your unit.

1. Fuel cap
2. Throttle trigger
3. Starter handle
4. Safety cover
5. Cutting unit
6. Drive shaft pipe
7. Loop handle
8. Stop switch
9. Harness
10. Lock button
11. Choke lever
12. Engine

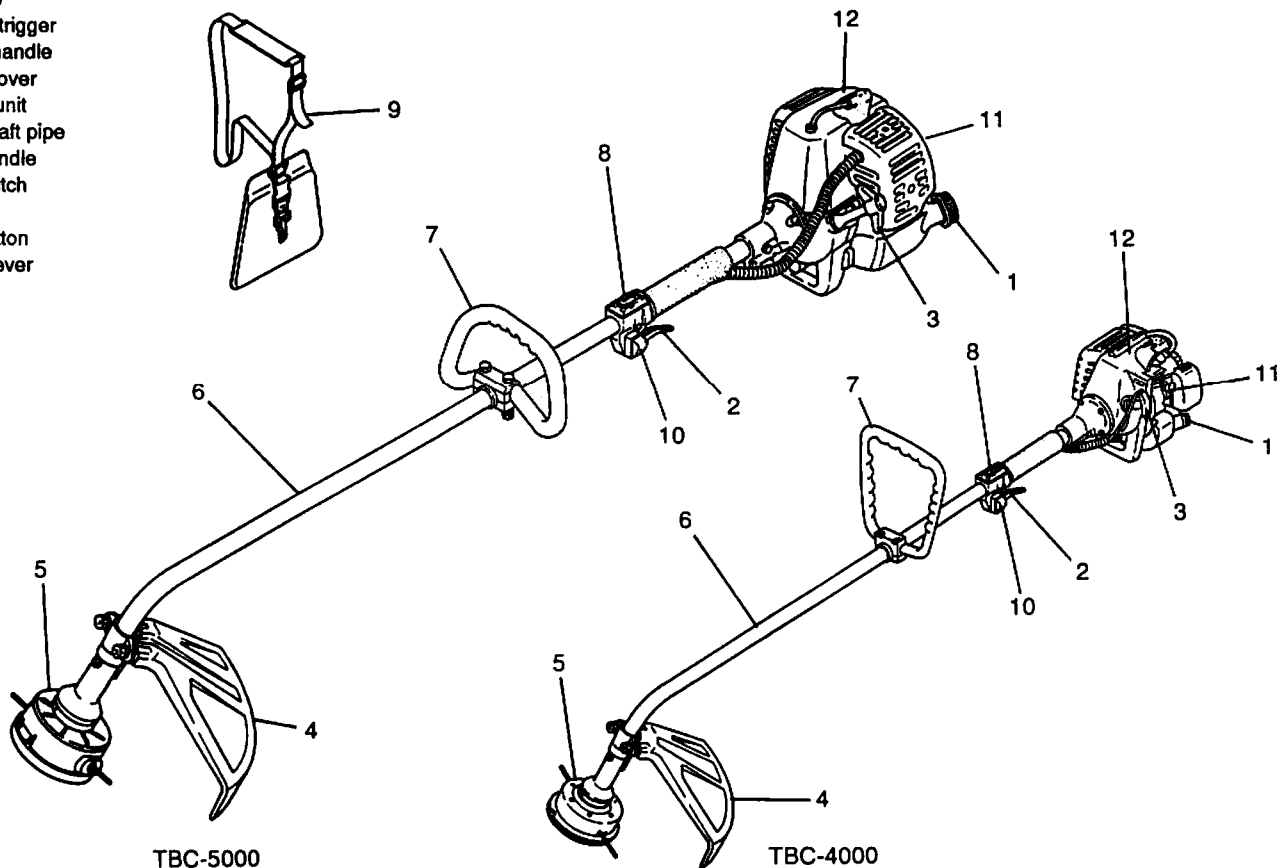

TBC-5000

TBC-4000

## 1. Description

**Fr** Comme ce manuel se réfère à plusieurs modèles, il se peut qu'il y ait de différences entre les images et votre appareil. Suivez les instructions concernant votre modèle.

1. Remplissage de carburant
2. Levier de l'accélérateur
3. Démarreur
4. Couvercle de sécurité
5. Lame
6. Arbre de transmission
7. Manche de boucle
8. Interrupteur barré
9. Bandoulière
10. Blocage du réglage
11. Levier de starter
12. Moteur

## 1. Descrizione

**It** Dato che questo manuale si riferisce a svariati modelli, potrà verificarsi che vi siano delle differenze tra la vostra macchina e quella illustrata in figura. Usare le istruzioni che si riferiscono al vostro apparecchio.

1. Tappo del serbatoio carburante
2. Leva dell'acceleratore
3. Maniglia di avviamento
4. Coprilama
5. Gruppo di taglio
6. Tubo dell'albero motore
7. Maniglia a cappio
8. Interruttore di arresto
9. Cinghia e bretelle
10. Tasto di bloccaggio comandi
11. Comando dell'aria
12. Motore

## 1. Teilebezeichnungen

**Ge** Wie diese Vorschrift auf mehrere Ausführungen hinweist, es ist möglich, dass die Bilder und Ihr Apparat verschieden seien. Die Anleitungen befolgen, die auf Ihr Gerät zutreffen.

1. Benzinauffüllung
2. Gashebel
3. Startgriff
4. Spritzschutz
5. Schneidausrüstung
6. Antriebswelle
7. Schleifengriff
8. Stoppschalter
9. Tragegurt
10. Schalthebel
11. Chokehebel
12. Motor

## 1. ¿Qué es qué?

**Sp** Ya que este manual se refiere a varios modelos es posible que haya diferencias entre las imágenes y su aparato. Emplee las instrucciones que se apliquen a su unidad.

1. Tapón del de combustible
2. Acelerador
3. Manilla de arranque
4. Protector de la cuchilla
5. Cuchilla
6. Tubo del árbol de transmisión
7. Agarradera de argolla
8. Interruptor de parada
9. Arnés
10. Botón de bloqueo
11. Estrangulador
12. Motor

## 1. Vad är vad?

**Sw** Det kan hända att det finns skillnader mellan den modell du har och den modell som visas på illustrationerna, eftersom denna bruksanvisning täcker flera modeller. Atlyd de instruktioner som är tillämpbara för Din maskin.

1. Bränslepåfyllning
2. Gasreglage
3. Starthandtag
4. Sprutskydd
5. Skårutrustning
6. Riggör
7. Handtcgsslinga
8. Stoppkontakt
9. Bärsela
10. Låsknapp
11. Chokereglage
12. Motor

## 2. Warnings and safety instructions.

### **En** Operator safety

- Always wear a safety face shield or goggles.
- Always wear heavy, long pants, boots and gloves. Do not wear loose clothing, jewelry, short pants, sandals or go barefoot. Secure hair so it is above shoulder length.
- Do not operate that tool when you are tired, ill or under the influence of alcohol, drugs or medication.
- Wear hearing protection.
- Never start or run the engine inside a closed room or building. Breathing exhaust fumes can kill.
- Keep handles free of oil and fuel.
- Keep hands away from cutting equipment.
- Do not grab or hold the unit by the cutting equipment.

### Tool safety

- Inspect the entire tool before each use. Replace damaged parts. Check for fuel leaks and make sure all fasteners are in place and securely fastened.
- Replace parts that are cracked, chipped or damaged in any way before using the tool.
- Be sure the shield is properly attached.
- Keep others away when making carburetor adjustments.
- Use only accessories as recommended for this tools by the manufacturer.

### **⚠ WARNING!**

Never modify the tool in any way. Do not use your cutting tool for any job except that for which it is intended.

### Fuel safety

- Mix and pour fuel outdoors and where there are no sparks or flames.
- Use a container approved for fuel.
- Do not smoke or allow smoking near fuel or the tool or while using the tool.
- Wipe up all fuel spills before starting engine.
- Move at least 3 m away from fueling site before starting engine.
- Stop engine before removing fuel cap.
- Empty the fuel tank before storing the tool. It is recommended that the fuel be emptied after each use. If fuel is left in the tank, store so fuel will not leak.
- Store tool and fuel in area where fuel vapors cannot reach sparks or open flames from water heaters, electric motors or switches, furnaces, etc.

### **⚠ WARNING!**

Antivibration systems do not guarantee that you will not sustain whitefinger disease or carpal tunnel syndrome. Therefore, continual and regular users should monitor closely the condition of their hands and fingers. If any of the above symptoms appear, seek medical advice immediately.

### Cutting safety

- Do not cut any material other than grass and brush.
- Inspect the area to be cut before each use. Remove objects which can be thrown or become entangled.
- Keep others including children, animals, bystanders and helpers outside the 15 m

hazard zone. Stop the engine immediately if you are approached.

- Always keep the engine on the right side of your body.
- Hold the tool firmly with both hands.
- Keep firm footing and balance. Do not over-reach.
- Keep all parts of your body away from the muffler and cutting attachment when the engine is running.
- Keep cutting attachment below waist level.

### Maintenance safety

- Maintain the tool according to recommended procedures.
- Disconnect the spark plug before performing maintenance except for carburetor adjustments.
- Keep others away when making carburetor adjustments.
- Use only genuine replacement parts as recommended by the manufacturer.

### Transport and storage

- Hand carry the tool with the engine stopped, and the muffler away from your body.
- Allow the engine to cool, empty the fuel tank, and secure the tool before storing or transporting in a vehicle.
- Empty the fuel tank before storing the tool. It is recommended that the fuel be emptied after each use. If fuel is left in the tank, store so fuel will not leak.
- Store tool out of the reach of children.
- Clean the unit carefully and store it in a dry place.

## 2. Précautions et consignes de sécurité.

- Make sure engine switch is off when transporting or storing.

If situations occur which are not covered in this manual, use care and good judgement.

Contact your dealer if you need assistance.

Pay special attention to statements preceded by the following words:

### WARNING!

Indicates a strong possibility of severe personal injury or loss of life, if instructions are not followed.

### CAUTION!

Indicates a possibility of personal injury or equipment damage, if instructions are not followed.

### NOTE!

Helpful information for correct function and use.

### Sécurité de l'utilisateur

- Portez toujours une visière et des lunettes de protectin.
- Portez toujours un pantalon, des chaussures et des gants de sécurité. Évitez les vêtements amples, les shorts, les sandales et les pieds nus. Veillez à ce que vos cheveux ne descendent pas au-dessous des épaules.
- N'utilisez pas cet outil lorsque vous êtes fatigué, malade ou que vous avez absorbé de l'alcool, de la drogue ou des médicaments.
- Portez des protège-oreilles.
- Ne mettez jamais le moteur en marche dans un local clos. Les gaz d'échappement sont asphyxiants.
- Nettoyez les poignées de toute trace d'huile ou d'essence.
- Ne pas approcher les mains de la lame de coupe.
- Ne pas attraper ni tenir l'ensemble par la lame de coupe.

### Sécurité au niveau de l'outil

- Contrôlez entièrement votre outil avant chaque utilisation. Remplacez les pièces endommagées. Vérifiez l'absence de fuites de carburant et assurez-vous que tous les dispositifs de fixation sont en place et ne risquent pas de lâcher.
- Remplacez les éléments qui présentent des fissures, des ébréchures ou toute autre avarie.
- Vérifiez la fixation du carter antiprojections.
- Ne laissez approcher personne tandis que

vous réglez le carburateur.

- Utilisez uniquement les accessoires recommandés par le constructeur pour cet outil.

### ATTENTION!

Ne modifiez en aucun cas l'outil. N'utilisez jamais l'outil de coupe pour tout autre travail que celui auquel il est destiné.

### Sécurité au niveau du carburant

- Faites le mélange et le plein à l'air libre, à distance de toute étincelle ou flamme.
- Utilisez un récipient agréé pour l'essence.
- Ne fumez pas et ne laissez personne fumer à proximité du carburant ou de l'outil, ni lorsque vous utilisez l'outil.
- Essuyez soigneusement toutes traces de carburant avant de mettre le moteur en marche.
- Ecartez-vous d'au moins 3 mètres de l'endroit où vous avez fait le plein pour mettre en marche.
- Arrêtez le moteur avant de dévisser le bouchon de remplissage.
- Vidangez le réservoir de carburant avant de remiser l'outil. Il est en fait recommandé de le faire après chaque utilisation. Si le réservoir n'est pas vide, rangez alors votre outil dans une position telle que le carburant ne risque pas de couler.
- Rangez l'outil et le carburant dans un endroit où les vapeurs d'essence ne risquent pas d'entrer en contact avec des étincelles ou une flamme en provenance d'un chauffe-eau, d'un moteur électrique,

d'un commutateur, d'une chaudière, etc.

### **ATTENTION!**

Les systèmes anti-vibrations ne garantissent que vous ne souffrirez pas de la maladie des doigts blancs ou du syndrome du canal carpien. Par conséquent, les utilisateurs continus et réguliers devront surveiller soigneusement l'état de leurs mains et de leurs doigts. Si l'un des symptômes susmentionnés devaient apparaître, ils doivent se faire examiner par un médecin immédiatement.

### **Sécurité au niveau de la coupe**

- Ne coupez au moyen de l'outil que de l'herbe et des broussailles et rien d'autre.
- Inspectez la zone à désherber avant de commencer. Enlevez tout ce qui risque d'être projeté par le fil ou de s'emmêler dans la tête de coupe.
- Veillez à ce que personne, enfants, animaux, spectateurs ou aides ne se tienne à l'intérieur de la zone de sécurité de 15 mètres. Arrêtez immédiatement le moteur si quelqu'un s'approche de vous.
- Tenez toujours le moteur à votre droite.
- Maintenez fermement l'outil des deux mains.
- Tenez-vous bien en équilibre sur les deux jambes. Ne travaillez jamais en porte-à-faux.
- Demeurez toujours à bonne distance du silencieux d'échappement et de la tête de coupe lorsque le moteur tourne.
- Maintenir la tête de coupe en-dessous de la taille.

### **Sécurité au niveau de l'entretien**

- Entretenez votre outil selon les recommandations du constructeur.
- Débranchez la bougie avant toute intervention d'entretien, à l'exception des réglages de carburateur.
- Ne laissez personne approcher lorsque vous procédez au réglage du carburateur.
- Utilisez uniquement les pièces de rechange d'origine recommandées par le constructeur.

### **Transport et rangement**

- Portez l'outil avec moteur arrêté et silencieux vers l'extérieur.
- Laissez le moteur refroidir, videz le réservoir de carburant et veillez à ce que l'outil ne risque pas de tomber lorsque vous le rangez ou le chargez à bord d'un véhicule.
- Vidangez le réservoir de carburant avant de remettre l'outil. Il est en fait recommandé de le faire après chaque utilisation. Si le réservoir n'est pas vide, rangez alors votre outil dans une position telle que le carburant ne risque pas de couler.
- Rangez l'outil hors de portée des enfants.
- Nettoyez soigneusement l'ensemble et l'emmagasiner dans un endroit sec.
- S'assurer de ce que le commutateur du moteur est fermé lors du transport ou de l'emmagasinage.

Si vous rencontrez une situation non prévue dans le manuel, utilisez votre jugement et votre bon sens, et si vous avez besoin de conseils, adressez-vous à votre concessionnaire.

Dans le texte ci-dessous, les passages

particulièrement importants sont mis en évidence de trois manières différentes selon leur gravité:

### **ATTENTION!**

Information de première importance pour éviter les dommages corporels graves ou mortels.

### **IMPORTANT!**

Information importante pour éviter les dommages corporels ou matériels.

### **REMARQUE!**

Information importante à la compréhension d'une intervention, évitant les erreurs.



## 2. Avvertenze ed istruzioni di sicurezza.

### II Sicurezza dell'operatore

- Indossare sempre una protezione per il viso oppure occhiali di protezione.
- Indossare sempre indumenti pesanti, pantaloni lunghi, stivali e guanti. Non indossare vestiti leggeri, gioielli, pantaloni corti, sandali e non camminare senza scarpe. I capelli devono essere tirati su, sopra le spalle.
- Non usare la macchina se si è stanchi, malati oppure dopo aver ingerito medicinali, droghe o alcolici.
- Proteggere le orecchie.
- Non mettere mai in moto o usare il motore in locali chiusi. I gas di scarico sono letali.
- Aver cura nel mantenere puliti il manubrio, senza la presenza di olio o carburante.
- Tenere le mani lontane dalla lama.
- Non afferrare o tenere l'unità per la lama.

### Sicurezza dell'attrezzo

- Controllare l'attrezzo prima dell'uso. Sostituire le parti danneggiate. Controllare la presenza di eventuali perdite di carburante e verificare la tenuta degli attacchi.
- Sostituire le parti rotte e danneggiate prima di usare l'attrezzo.
- Controllare l'attacco della protezione.
- Tenere gli estranei a distanza durante la registrazione del carburatore.
- Usare esclusivamente gli accessori consigliati per l'attrezzo dalla casa costruttrice.

### ATTENZIONE!

Non modificate mai l'attrezzo in nessun modo. Non usate l'attrezzo di taglio per lavori diversi da quelli ai quali è destinato.

### Sicurezza del carburante

- Mescolare e versare il carburante all'esterno, lontano da fiamme e scintille.
- Usare recipienti omologati per i carburanti.
- È vietato fumare nelle vicinanze del carburante e dell'attrezzo e durante l'uso di quest'ultimo.
- Ripulire eventuali perdite di carburante prima di avviare il motore.
- Prima di mettere in moto, spostarsi di almeno 3 metri dalla zona di rifornimento del carburante.
- Arrestare il motore prima di rimuovere il tappo del serbatoio.
- Svuotare il serbatoio del carburante prima di riporre l'attrezzo dopo l'uso. In caso ci sia del carburante residuo, controllare che non ci sia la possibilità di fuoriuscita del carburante.
- Riporre l'attrezzo e il carburante al sicuro, lontano da fiamme o scintille generate da interruttori, motori elettrici, scaldacqua o simili.

### ATTENZIONE!

I sistemi antivibrazioni non garantiscono che potrete evitare malattie come le dita bianche o la sindrome del canale carpale. Pertanto, coloro che usano l'unità continuamente e regolarmente devono tenere sotto stretto controllo le condizioni delle mani e delle dita. Se compaiono i sintomi di una delle malattie sopracitate, consultate un medico immediatamente.

### Sicurezza di taglio

- Non tagliate materiali diversi da erba e cespugli.
- Controllare la zona da tagliare prima dell'uso dell'attrezzo. Rimuovere eventuali oggetti che possono essere lanciati a distanza o rimanere impigliati durante l'operazione di taglio.
- Tenere le altre persone, i bambini, gli animali ed altri estranei, distanti almeno 15 metri dalla zona. Arrestare immediatamente il motore se qualcuno si avvicina alla macchina.
- Tenere sempre il motore alla destra del corpo.
- Impugnare l'attrezzo saldamente con entrambe le mani.
- Mantenere sempre una posizione di equilibrio. Non sbilanciarsi.
- Quando il motore è in moto, non avvicinare la marmitta e il dispositivo di taglio al corpo.
- Tenete il dispositivo di taglio al di sotto del livello della vita.

### Sicurezza della manutenzione

- Per la manutenzione dell'attrezzo seguire i procedimenti indicati.
- Staccare la candela prima delle operazioni di manutenzione, ad eccezione della registrazione del carburatore.
- Tenere gli estranei a distanza durante la registrazione del carburatore.
- Utilizzare esclusivamente pezzi di ricambio originali, raccomandati dalla casa costruttrice.

### Trasporto e deposito

- Transportare l'attrezzo con cautela, a motore spento e tenendo la marmitta lontana dal corpo.
- Far raffreddare il motore, svuotare il serbatoio del carburante e bloccare l'attrezzo prima del deposito o del trasporto.
- Svuotare il serbatoio del carburante prima di riporre l'attrezzo. Si raccomanda di svuotare il serbatoio ogni volta dopo l'uso dell'attrezzo. In caso di carburante residuo nel serbatoio, assicurarsi che non ci siano perdite.
- Riporre l'attrezzo al sicuro, lontano dalla portata dei bambini.
- Pulite accuratamente la macchina e riponetela in un luogo asciutto.
- Assicuratevi sempre che l'interruttore del motore sia disattivato quando trasportate o riponete la macchina.

In altri casi non previsti da questo manuale, agire con cautela. Rivolgersi al proprio rivenditore in caso di bisogno di assistenza.

Punti particolarmente significativi sono indicati in tre modi diversi a seconda del grado di importanza:

### **ATTENZIONE!**

Informazione di particolare importanza per evitare incidenti gravi o mortali.

### **IMPORTANTE!**

Indicazione da seguire per evitare danni alla persona o alla macchina.

### **NOTA!**

Informazione utile per un corretto uso e funzionamento.

### **Sicurezza della Bedienperson**

- Stets Gesichtsschutz bzw. Schutzbrille tragen.
- Stets schwere lange Hosen, Stiefel und Handschuhe tragen. Das Gerät darf nicht in lockerer Kleidung, mit Schmuck, in kurzen Hosen, Sandalen oder barfuß bedient werden. Das Haar ist so zu sichern, daß es nicht über die Schulter herunterhängt.
- Dieses Gerät darf nicht von Personen bedient werden, die übermüdet oder krank sind oder unter Alkohol- oder Medikamenteneinfluß stehen.
- Der Motor darf nie innerhalb geschlossener Räume oder Gebäude angelassen bzw. betrieben werden. Die Abgase können zum Tod führen.
- Die Griffe müssen frei von Öl und Kraftstoff bleiben.
- Hände weg von den Schneidmessern!
- Das Gerät nicht an den Messern ergreifen oder halten.
- Beim Blockieren der Schneideinrichtung, z.B. durch dicke Äste, muß der Freischneider außer Betrieb gesetzt werden, erst danach darf die Ursache der Blockierung beseitigt werden.

### **Gerätesicherheit**

- Vor jeder Verwendung ist das gesamte Gerät zu kontrollieren. Beschädigte Teile sind auszuwechseln. Das Gerät ist auf auslaufenden Kraftstoff zu überprüfen. Es ist darauf zu achten, daß alle Halterungen vorhanden und sicher befestigt sind.
- Gerissene, ausgebrochene oder auf andere

Weise beschädigte Teile sind vor Verwendung des Gerätes auszuwechseln.

- Es ist darauf zu achten, daß der Spritzschutz ordnungsgemäß angebracht ist.
- Während der Vergasereinstellung dürfen sich andere Personen nicht in der Nähe aufhalten.
- Nur das vom Hersteller für dieses Gerät empfohlene Zubehör darf verwendet werden.

### **WARNUNG!**

Keinesfalls das Werkzeug in irgendeiner Weise modifizieren.

Den Freischneider nur für die Zwecke verwenden, für die er bestimmt ist.

### **Kraftstoffsicherheit**

- Kraftstoff im Freien mischen und einfüllen. Funken und Feuer fernhalten.
- Für den Kraftstoff ist ein zugelassener Behälter zu verwenden.
- In der Nähe des Kraftstoffs, des Gerätes sowie beim Arbeiten mit dem Gerät, ist das Rauchen zu unterlassen.
- Vor dem Anlassen des Motors muß verschütteter Kraftstoff restlos entfernt werden.
- Vor dem Anlassen des Motors ist das Gerät mindestens 3 m von der Kraftstoffzufüllstelle zu entfernen.
- Vor dem Abnehmen des Tankdeckels muß der Motor ausgeschaltet werden.
- Bevor das Gerät gelagert wird, muß der Tank entleert werden. Es empfiehlt sich, den Kraftstoff nach jedem Gebrauch zu

entleeren. Falls der Tank noch einen Rest Kraftstoff enthält, ist das Gerät so zu lagern, daß kein Kraftstoff ausläuft.

- Gerät und Kraftstoff sind an Stellen zu lagern, wo Kraftstoffdämpfe nicht mit Funken oder offenen Flammen von Wassererhitzern, Elektromotoren oder elektrischen Schaltern, Öfen usw. in Berührung kommen können.

### **WARNUNG!**

Vibrationsdämpfungssysteme sind kein garantierter Schutz gegen Weißfinger-Krankheit oder Karpaltunnelsyndrom. Daher ist bei regelmäßigem Dauereinsatz des Geräts der Zustand von Fingern und Handwurzel gründlich zu überwachen. Falls Symptome der obengenannten Krankheiten auftreten, sofort einen Arzt aufsuchen.

### **Schneidsicherheit am Start und Verwendung**

- Das Werkzeug nur zum Mähen von Gras und zum Schneiden von Buschwerk und Unterholz einsetzen.
- Vor jedem Gebrauch die zu mähende Fläche untersuchen. Gegenstände, bei denen die Gefahr besteht, daß sie hochgeschleudert werden oder sich im Mähkopf verfangen, entfernen.
- Jugendliche unter 16 Jahren, Tiere, Umstehende, Helfer usw. dürfen sich nicht innerhalb der 15 m Gefahrenzone aufhalten. Motor sofort abstellen, wenn sich jemand nähert.
- Der Motor muß sich immer auf der rechten Körperseite befinden.

- Gerät fest mit beiden Händen halten.
- Stets für gute Standsicherheit sorgen. Nicht zu weit vorbeugen.
- Mähkopf und Schalldämpfer sowie Schneid-Vorsatzgerät vom Körper fernhalten, wenn der Motor läuft.
- Das Schneid-Vorsatzgerät stets unter der Gürtellinie halten.

### **Wartungssicherheit**

- Gerät gemäß Empfehlung warten.
- Vor Durchführung von Wartungsarbeiten, außer bei Vergasereinstellungen, Zündkerzenstecker abziehen.
- Bei Vergasereinstellungen andere Personen fernhalten.
- Nur echte, vom Hersteller empfohlene Ersatzteile verwenden.

### **Transport und Lagerung**

- Gerät bei ausgeschaltetem Motor von Hand tragen; Schalldämpfer vom Körper fernhalten.
- Motor auskühlen lassen, Kraftstofftank entleeren und Gerät absichern, bevor es in einem Fahrzeug gelagert oder transportiert wird.
- Vor der Lagerung des Geräts Kraftstofftank entleeren. Es empfiehlt sich, den Kraftstoff nach jedem Arbeitseinsatz zu entleeren. Wenn der Tank noch einen Rest Kraftstoff enthält, ist das Gerät so zu lagern, daß kein Kraftstoff ausläuft.
- Gerät an einer für Kinder unzugänglichen Stelle lagern.
- Das Gerät sorgfältig reinigen und in einem

## 2. Advertencias e instrucciones de seguridad.

trockenen Raum aufbewahren.

- Sich erstellen, daß der Schalter bei transport oder lagerung ausgeschaltet ist.

Bei Fällen, die in der vorliegenden Bedienungsanleitung nicht abgedeckt sind, zuerst die Lage beurteilen und dann mit Vorsicht zu Werke gehen. Ziehen Sie, falls Sie Hilfe benötigen, Ihren Händler zu Rate.

Besonders wichtige Abschnitte wurden auf drei verschiedene Arten hervorgehoben, diese sind abhängig vom Grad der Wichtigkeit:

### **WARNUNG!**

Information von allergrösster Wichtigkeit, um ernsthafte Personenschäden oder Todesfälle vermeiden zu können.

### **ACHTUNG!**

Information von grosser Bedeutung, um Personenschäden oder Schäden an der Maschine und Ausrüstung vermeiden zu können.

### **HINWEIS!**

Information, die eine Massnahme klarlegt und daher wichtig ist, um Fehler vermeiden zu können.

### **Sp Seguridad del usuario**

- Lleve siempre protecciones para la cara y ojos.
- Use siempre pantalones largos gruesos, botas y guantes. No utilice prendas sueltas, adornos, pantalón corto, sandalias ni ande descalzo. Sujete el cabello para que quede por encima de los hombros.
- No maneje la máquina cuando esté cansado, enfermo o bajo la influencia del alcohol, drogas o medicamentos.
- Nunca ponga en marcha la máquina dentro de un local cerrado. La respiración de los gases de escape puede causar la muerte.
- Mantenga las empuñaduras limpias de aceite y combustible.
- Mantenga las manos alejadas de la hoja de corte.
- No agarre la máquina por la hoja de corte.

### **Seguridad de la máquina**

- Inspeccione siempre la máquina antes de usarla. Sustituya las piezas dañadas. Compruebe que no haya fugas de combustible y asegúrese de que todas las piezas estén bien sujetas en su sitio.
- Sustituya las piezas agrietadas, rotas o deterioradas antes de poner en marcha la máquina.
- Asegúrese de que el protector esté bien sujeta.
- Al ajustar el carburador no permita que se acerquen otras personas.
- Utilice únicamente los accesorios que hayan sido recomendados por el fabricante.

### **ATENCIÓN!**

No deberá modificarse de ninguna manera la herramienta. No usar su herramienta de corte para cualquier tarea excepto para la cual se haya destinado.

### **Seguridad para con el combustible**

- Mezcle y cargue el combustible al aire libre, en lugares donde no se produzcan chispas ni fuegos.
- Utilice para el combustible un recipiente adecuado.
- No fume ni deje fumar a otras personas en las cercanías del combustible o de la máquina mientras está en marcha.
- Limpie los residuos de combustible antes de poner en marcha el motor.
- Antes de poner en marcha el motor, apártese como mínimo 3 metros del lugar en el que se ha repostado.
- Pare el motor antes de quitar el tapón del depósito de combustible.
- Antes de guardar la máquina, vacíe el depósito de combustible. Es conveniente vaciar el depósito cada vez que se ha usado la máquina. Si se deja combustible en el depósito, asegurarse de que no puedan producirse fugas.
- Almacene la máquina y el combustible en un lugar donde los vapores del combustible no puedan llegar a chispas o llamas de calentadores de agua, motores eléctricos, interruptores, hornos, etc.

### **⚠ ATENCIÓN!**

Los sistemas antivibratorios no garantizan de que no sufra la enfermedad de dedos blancos o síndrome de túnel carpal.

Por lo tanto, los usuarios continuos o regulares deberán controlar frecuentemente las condiciones de sus manos y dedos. Si aparecen alguno de los síntomas citados, deberá solicitarse inmediatamente la indicación médica.

### **Seguridad en el corte**

- No cortar cualquier material que no sea la hierba y las malezas.
- Inspeccione siempre el área que hay que cortar antes de iniciar el trabajo. Quite los objetos que puedan salir despedidos o enredarse en el cabezal de corte.
- Mantenga a otras personas, niños, animales, ayudantes y mirones fuera de la zona de peligro de 15 metros. Pare el motor inmediatamente si se acerca alguien.
- Mantenga siempre el motor al lado derecho del cuerpo.
- Sujete firmemente la máquina con ambas manos.
- Mantenga estable el cuerpo, con los pies bien apoyados sobre el suelo. No estire demasiado el cuerpo.
- Mantenga su cuerpo apartado del silenciador de escape y el aditamento de corte mientras está en marcha el motor.
- Mantener el aditamento de corte debajo del nivel de la cintura.

### **Seguridad en el mantenimiento**

- Mantenga la máquina según las recomen-

daciones.

- Antes de iniciar el mantenimiento desconecte la bujía, excepto si hay que ajustar el carburador.
- No permita que se acerquen otras personas mientras está ajustando el carburador.
- Utilice únicamente repuestos y accesorios originales recomendados por el fabricante.

### **Transporte y almacenamiento**

- Transporte la máquina con el motor y el silenciador apartado del cuerpo.
- Antes de almacenar o transportar la máquina en un vehículo espere a que se haya enfriado el motor, vacíe el depósito de combustible y asegúrela bien.
- Vacíe el depósito antes de almacenar la máquina.  
Es recomendable vaciar el depósito cada vez que se ha usado la máquina. Si se deja combustible en el depósito, asegúrese de que no puedan producirse fugas.
- Almacene la máquina fuera del alcance de niños.
- Limpléese cuidadosamente el conjunto y almacénese en un lugar seco.
- Asegúrese de que está desconectado el conmutador del motor al transportarlo o al almacenarlo.

Si ocurren situaciones que no se han previsto en este manual, proceda con el máxima cuidado y buen juicio. Contacte a su distribuidor cuando necesite asesoramiento. Dedique especial atención a los apartados precedidos por las palabras siguientes:

### **⚠ ATENCIÓN!**

Indica gran peligro de daños personales graves e incluso la muerte, si no se siguen las instrucciones.

### **IMPORTANTE!**

Indica posibilidad de daños personales o materiales, si no se siguen las instrucciones.

### **NOTA!**

Indica información útil para un correcto uso y funcionamiento de la máquina.

## 2. Varningar och säkerhetsföreskrifter.

### Sw Användarens säkerhet

- Använd alltid ansiktsskydd eller skyddsglasögon.
- Använd alltid kraftiga, långa byxor, stadiga skor och handskar. Bär aldrig löst sittande kläder, smycken, kortbyxor eller sandaler och gå aldrig barfota. Bind upp håret så att det inte räcker nedanför axelhöjd.
- Använd inte redskapet om du är trött, sjuk eller påverkad av alkohol, droger eller mediciner.
- Använd alltid hörselskydd.
- Starta eller kör aldrig motorn inne i ett stängt utrymme. Avgaserna kan vara livsfarliga att inandas.
- Håll handtagen fria från olja och bensin.
- Håll händerna borta från skärutrustningen.
- Håll inte trimmern i skärutrustningen.

### Redskapets säkerhet

- Kontrollera hela redskapet före varje användning. Byt ut skadade delar. Se efter om det förekommer något bränsleläckage och kontrollera att alla fästdetaljer finns på sina platser och är ordentligt fastsatta.
- Byt ut delar som är spräckta, ytskadade eller skadade på annat sätt innan du använder redskapet.
- Se till att säkerhetsskyddet är rätt monterat.
- Låt inte någon stå i närheten vid förgasarjusteringar.
- Använd endast tillbehör av de typer, som tillverkaren rekommenderar till detta redskap.

### ⚠ VARNING!

Ändra aldrig verktygets konstruktion på något sätt.

Använd denna röjsåg/trimmer för annat ändamål än den är avsedd för.

### Bränslesäkerhet

- Blanda och hantera bränslet utomhus och på en plats där det inte finns någon risk för gnistor eller öppen eld.
- Använd kärl, som är godkända för bränslehantering.
- Rök inte själv och tillåt inte någon annan att röka nära bränslet eller redskapet eller vid användning av redskapet.
- Torka upp utspillt bränsle före start av motorn.
- Flytta redskapet minst 3 m från tankningsplatsen före start av motorn.
- Stanna motorn innan du tar av bränslepåfyllningslocket.
- Töm bränsletanken innan du ställer undan redskapet för förvaring. Vi rekommenderar att bränslet töms efter varje användning. Om det finns bränsle kvar i tanken måste redskapet förvaras så att inte något bränsle kan rinna ut.
- Förvara redskapet och bränslet på ett ställe där bränsleångorna inte kan nå gnistor eller öppen eld från varmvattenberedare, elektriska motorer, strömställare, värmepannor etc.

### ⚠ VARNING!

Antivibrationssystemet garanterar inte att du inte utsätts för de s.k. vita fingrarna eller carpal

tunnel syndrom. Den som kontinuerligt eller regelbundet använder denna maskin måste således kontrollera tillståndet av händerna och fingrarna noggrant. Vänd dig genast till en läkare för närmare undersökning, om något ovanligt märks i dina händer eller fingrar.

### Arbets säkerhet

- Försök inte att klippa annat material än gräs och borstar.
- Granska arbetsytan före varje arbetsinsats. Avlägsna alla föremål som kan kastas iväg eller trassla in sig.
- Håll alla barn, djur, åskådare och medhjälpare på minst 15 m avstånd från redskapet. Stanna omedelbart motorn, om någon kommer i närheten.
- Håll alltid redskapet på högra sidan av kroppen.
- Håll redskapet stadigt med båda händerna.
- Se till att du står stadigt och med god balans. Sträck dig aldrig för att öka räckvidden.
- Håll alla kroppsdelar och tillsatsdelar för klippning borta från ljuddämparen så länge motorn går.
- Håll tillsatsdelarna för klippning under midjenivån.

### Skötsel säkerhet

- Sköt om redskapet enligt anvisningarna.
- Tag bort tändkabeln från tändstiftet innan du utför några underhållsarbeten med undantag för förgasarinställningar.
- Låt inte någon stå i närheten vid förgasarjusteringar.

- Använd endast tillbehör av de typer som tillverkaren rekommenderar till detta redskap.

#### Transport och förvaring

- Bär alltid redskapet med motorn stoppad och ljuddämparen vänd bort från kroppen.
- Låt motorn svalna, töm bränsletanken och spänn fast redskapet för förvaring eller transport i ett fordon.
- Töm bränsletanken innan du ställer undan redskapet för förvaring. Vi rekommenderar att bränslet töms efter varje användning. Om det finns bränsle kvar i tanken måste redskapet förvaras så att inte något bränsle kan rinna ut.
- Förvara redskapet oåtkomligt för barn.
- Rengör noga gräsröjaren och förvara den i ett torrt utrymme.
- Före transport och förvaring: Kontrollera att stoppomkopparen står i frånslaget läge.

Använd försiktighet och gott omdöme, om det uppstår några situationer som inte kan behandlas i denna bok. Tag kontakt med återförsäljaren om du behöver hjälp.

Särskilt viktiga avsnitt har i det följande markerats på tre olika sätt beroende på graden av betydelse:

#### VARNING!

Information som är av största betydelse för att undvika allvarlig personskada eller dödsfall.

#### OBSERVERA!

Information av stor betydelse för att undvika personskada eller skada på maskin och utrustning.

#### ANMÄRKNING!

Information som är viktig för att klargöra en åtgärd och därmed undvika misstag.

### 3. Assembly procedure.

#### (En) Drive shaft to engine (Fig.1-1)

Loosen tube locking bolt (1).

Insert the drive shaft into the clutch case of the engine properly until the marked position (2) on the drive shaft tube meets the clutch case.

#### NOTE!

When it is hard to insert drive shaft up to the marked position on the drive shaft tube, turn drive shaft by the cutter mounting end clockwise or counterclockwise. Tighten tube locking bolt lining up the hole in the shaft tube.

Then tighten clamp bolt securely (3).

#### Installation of handle (Fig.1-2)

Attach the handle to the drive shaft tube with the angle towards the engine.

Adjust the location to the most comfortable position before operation.

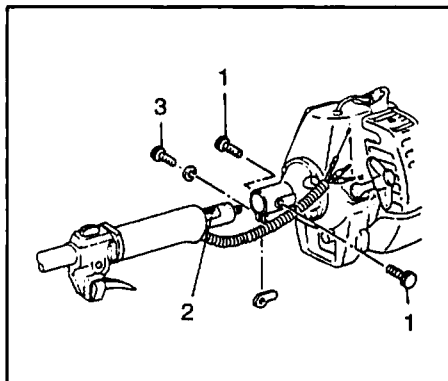

Fig. 1-1

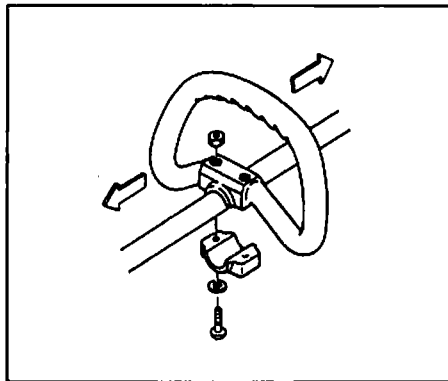

Fig. 1-2

### 3. Procédés d'assemblage.

#### (Fr) Arbre de transmission du moteur (Fig. 1-1)

Desserrer le boulon de verrouillage de tuyau (1).

Insérer l'arbre de transmission dans la boîte d'embrayage du moteur d'une façon appropriée jusqu'à ce que la position marquée (2) sur le tuyau de l'arbre de transmission soit en correspondance avec la boîte d'embrayage.

#### REMARQUE!

Lorsqu'il est difficile d'insérer l'arbre de transmission jusqu'à la position marquée sur le tuyau de l'arbre de transmission, faire tourner l'arbre de transmission au moyen du bout de monture de la molette dans le sens du mouvement des aiguilles d'une montre ou dans le sens inverse du mouvement des aiguilles d'une montre. Serrer le boulon de verrouillage du tuyau en alignant le trou sur le tuyau d'arbre.

Ensuite, serrer fermement le boulon de blocage (3).

#### Installation du manche (Fig. 1-2)

Fixer la poignée au tuyau de l'arbre d'entraînement avec l'angle vers le moteur.

Régler l'emplacement sur la position la plus commode avant la mise en marche.



### 3. Procedimento di montaggio.

### 3. Zusammensetzen.

### 3. Procedimiento de montaje.

#### It Montaggio dell'albero motore al motore (Fig. 1-1)

Allentare il bullone di bloccaggio del tubo (1).  
Inserire l'albero motore nel carter della frizione, fino a far coincidere il segno di riscontro tubo dell'albero motore (2) con il carter.

#### NOTA!

Se fosse difficile infilare l'albero motore fino al segno di riscontro sul tubo dell'albero motore, girare l'albero motore per l'estremità di montaggio lama in senso orario o in senso antiorario. Stringere il bullone di bloccaggio del tubo allineandolo con il foro sul tubo dell'albero.

Quindi stringere saldamente il bullone di serraggio (3).

#### Montaggio del manubrio (Fig. 1-2)

Montare il manubrio sul tubo dell'albero motore facendo attenzione che sia inclinato verso il motore.

Regolarne la posizione secondo le proprie esigenze, prima di iniziare a lavorare.

#### Ge Antriebswelle und Motor (Fig. 1-1)

Den Blockierungsbolzen lockern (1).  
Die Antriebswelle bis zur Markierung (2) in das Kupplungsgehäuse des Motors einsetzen.

#### HINWEIS!

Wenn das Einschieben der Antriebswelle bis zur Markierung schwierig ist, die Welle am anderen Ende fassen und beim Einschieben drehen. Den Blockierungsbolzen so anziehen, daß er in das Loch in der Antriebswelle eingreift.

Dann die Spannschraube fest anziehen (3).

#### Anbringung des Handgriffs (Fig. 1-2)

Den Handgriff zum Motor hin geneigt an das Antriebswellenrohr anbringen.

Den Handgriff vor der Inbetriebnahme auf eine komfortable Position einstellen.

#### Sp Arbol de transmisión del motor (Fig. 1-1)

Quitar el perno de fijación (1).  
Introducir el árbol de transmisión en la caja del embrague del motor en forma correcta hasta que la marca (2) del árbol de transmisión toque la caja del embrague.

#### NOTA!

Si es difícil introducir el árbol de transmisión hasta la marca, hacer girar el árbol por el extremo de la hoja cortadora en el sentido de las manecillas del reloj o sentido contrario.

Apretar el perno de fijación haciendo que coincida con el orificio del tubo del árbol.

A continuación, apretar firmemente el perno (3).

#### Montaje del manillar (Fig. 1-2)

Acoplar el manillar al tubo del árbol de propulsión con el ángulo orientado hacia el motor.

Ajustar el manillar de la forma que resulte más cómoda.

### 3. Montering.

#### Sw Drivaxel till motor (Fig. 1-1)

Lossa låsskruven (1).

Skjut in drivaxeln i kopplingshuset på motorn.

Axeln skall skjutas in tills markeringen på riggröret (2) går emot kopplingshuset.

#### ANMÄRKNING!

Går axeln inte in till markeringen skall axeln vridas på vinkelväxeln samtidigt som riggröret trycks lätt mot motorn.

Passa in hålet i riggröret mot låsskruven (1).

Drag åt låsskruven och klammerskruven (3).

#### Montering av handtag (Fig. 1-2)

Montera handtaget på riggröret så att det lutar mot motorn.

Justera handtagets läge tills det sitter på bekvämt avstånd.

#### En Throttle trigger/stop switch

Remove aircleaner cover. (Fig. 1-4)

Connect stop cords. (Fig. 1-5, 5B)

Connect throttle wire end to carburetor. (Fig. 1-6, 6B)

#### Fr Commande accélérateur/arrêt

Retirer le couvercle du filtre à air. (Fig. 1-4)

Relier les cordes d'arrêt. (Fig. 1-5, 5B)

Connecter le câble de commande des gaz au carburateur. (Fig. 1-6, 6B)

#### It Leva del gas/interruttore di arresto

Rimuovete il coperchio del filtro dell'aria. (Fig. 1-4)

Collegare i cavi di arresto. (Fig. 1-5, 5B)

Collegate l'estremità del filo dell'acceleratore al carburatore. (Fig. 1-6, 6B)

#### Ge Gashebel/Stoppschalter

Den Luftfilterdeckel abnehmen. (Fig. 1-4)

Die Kurzschlusskabeln anschließen. (Fig. 1-5, 5B)

Drosselklappenzug und Vergaser miteinander verbinden. (Fig. 1-6, 6B)

#### Sp Acelerador/interruptor de parada

Desmontar la tapa del purificador de aire. (Fig. 1-4)

Conectar los cables de parada. (Fig. 1-5, 5B)

Conectar el extremo del cable del acelerador al carburador. (Fig. 1-6, 6B)

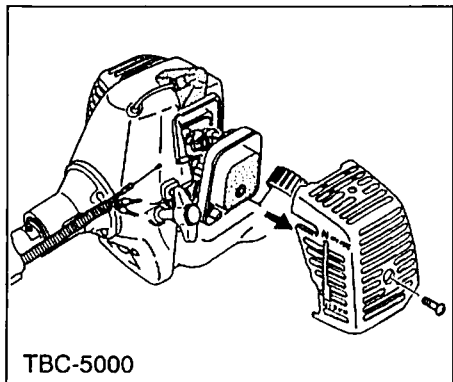

Fig. 1-4

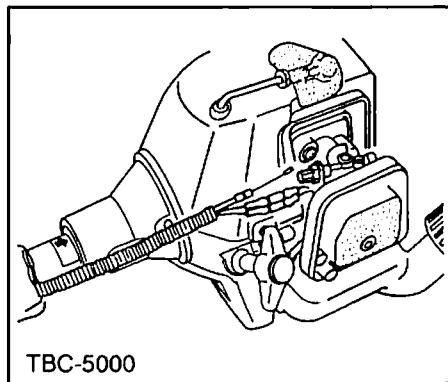

Fig. 1-5

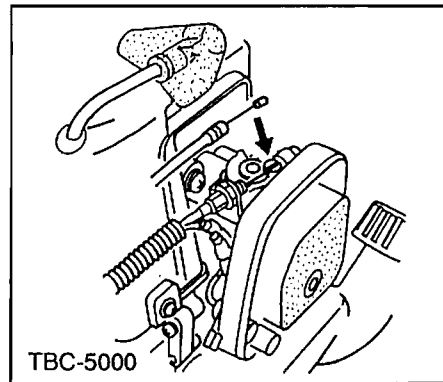

Fig. 1-6

**(Sw) Gasreglage/stoppkontakt**

Tag bort kåpan från luftrenaren. (Fig. 1-4)

Anslut kortslutningskablarna. (Fig. 1-5, 5B)

Koppla gasspjällets ledning till förgasaren.

(Fig. 1-6, 6B)

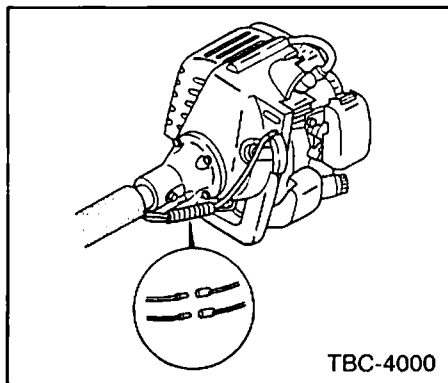

Fig. 1-5B

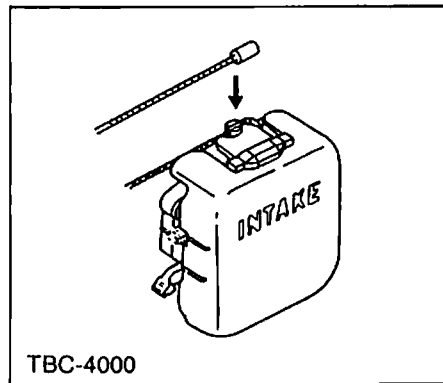

Fig. 1-6B

- En Cover throttle cable and stop cords together with protective tube provided up to aircleaner cover. (Fig.1-7)

**NOTE!**

Keep the throttle cable in natural tension.

**Installation of safety cover (Fig.1-8)**

Install the safety cover on drive shaft tube.

Tighten the cover bracket firmly so that safety cover does not swing or move down during operation.

**NOTE!**

The safety cover must be installed against the top of the gear case. (Fig.1-8)

- Fr Couvrir ensemble le câble de commande des gaz et les cordons d'arrêt avec le tube de protection fourni jusqu'à la hauteur du couvercle du filtre à air. (Fig. 1-7)

**REMARQUE!**

Maintenir le fil de l'accélérateur à une tension normale.

**Installation du couvercle de sécurité (Fig. 1-8)**

Installer le couvercle de sécurité sur le tuyau de l'arbre d'entraînement.

Serrer fermement la console de couvercle pour que le couvercle de sécurité ne puisse pas osciller ou se déplacer vers le bas pendant le fonctionnement.

**REMARQUE!**

Il faut installer le couvercle de sécurité contre le dessus du carter des engrenages. (Fig.1-8)

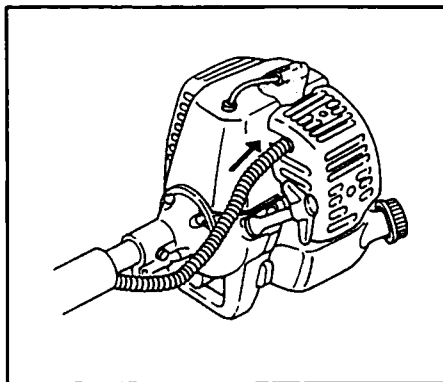

Fig. 1-7

- It Coprire il cavo dell'acceleratore e fermate i cavi insieme con il tubo di protezione in dotazione fino al coperchio del filtro dell'aria. (Fig. 1-7)

**NOTA!**

Non tendere troppo il cavetto dell'acceleratore.

**Montaggio del coprilama (Fig. 1-8)**

Montare il paragambe sul tubo dell'albero motore.

Serrare bene il morsetto, in modo che il coprilama non oscilli o si muova durante il lavoro.

**NOTA!**

Il paragambe deve essere posizionato a contatto dell'estremità superiore della scatola ingranaggi. (Fig. 1-8)

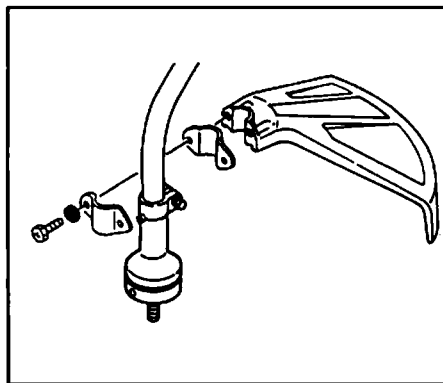

Fig. 1-8

- Ge Den mitgelieferten Schutzschlauch über Drosselklappenzug und Stopp-Leitungen bis zum Luftfilterdeckel ziehen. (Fig. 1-7)

**HINWEIS!**

Der Gaszug sollte stets leicht gespannt sein.

**Montage des Spritzschutzes (Fig. 1-8)**

Die Sicherheitsabdeckung am Antriebswellenrohr befestigen.

Die Halterung fest anziehen, so daß sich der Schutz während des Betriebs nicht bewegen oder herunterrutschen kann.

**ANMERKUNG!**

Die Sicherheitsabdeckung muß bei ihrem Einbau gegen die Oberseite des Getriebegehäuses stoßen. (Fig. 1-8)

**Sp** Cubrir el cable del acelerador y retener las cuerdas junto con el tubo protector provisto hasta la tapa del purificador de aire. (Fig. 1-7)

**NOTA!**

Mantener el cable del acelerador en tensión natural.

**Instalación de la cubierta de seguridad (Fig. 1-8)**

Instalar la cubierta de seguridad en el tubo del eje propulsor.

Apretar firmemente el soporte de la cubierta para impedir que se mueva u oscile durante la utilización de la máquina.

**NOTA!**

La cubierta de seguridad debe instalarse contra la parte superior de la caja de engrajes. (Fig.1-9)

**Sw** Linda ihop gasregleringskabeln och kortslutningskablarna tillsammans med det medlevererade skyddsörret upp till luftrenarens hölje. (Fig. 1-7)

**ANMÄRKNING!**

Se till att gasväjern inte sträcks för hårt.

**Montering av sprutskydd (Fig. 1-8)**

Montera sprutskyddet på röret för drivaxeln.

Skruva fast överfallet hårt så sprutskyddet inte kan vrida sig eller glida framåt under arbete med trimmern.

**ANMÄRKNING!**

Skyddsskåpan måste monteras på den plats som ligger mot växellådans övre del. (Fig. 1-9)

**(En) Installation of cutting equipment (Fig.1-9, 10, 11)**

Insert the allen-head wrench into the hole on the side of the cutter holder to lock the output shaft. Then install the nylon head.

**(2)Tighten**

**NOTE!**

The nylon head adapter nut (1) is right hand threaded. (Fig. 1-9,10)

When using Tanaka alloy head, initial cutting line length should be about 13cm each. (Fig. 1-12)

**⚠WARNING!**

Use of steel blade is strictly prohibited. It is very dangerous.

**CAUTION!**

Before operation, check the cutting attachment to make sure it has been properly installed.

**(Fr) Installation de l'unité de la coupe (Fig. 1-9, 10, 11)**

Insérer la clef à six pans dans l'orifice sur le côté du porte-lame pour verrouiller l'arbre de sortie. Installer ensuite la tête de nylon.

**(2)Serrer**

**REMARQUE!**

L'écrou adaptateur de la tête de nylon (1) a le filet à droite. (Fig. 1-9,10)

Lorsque vous utilisez la tête en alliage Tanaka, la longueur de la ligne de sectionnement sera d'environ 13 cm chacune. (Fig. 1-12)

**⚠ATTENTION!**

Il est strictement interdit d'utiliser une lame en acier, ceci étant extrêmement dangereux.

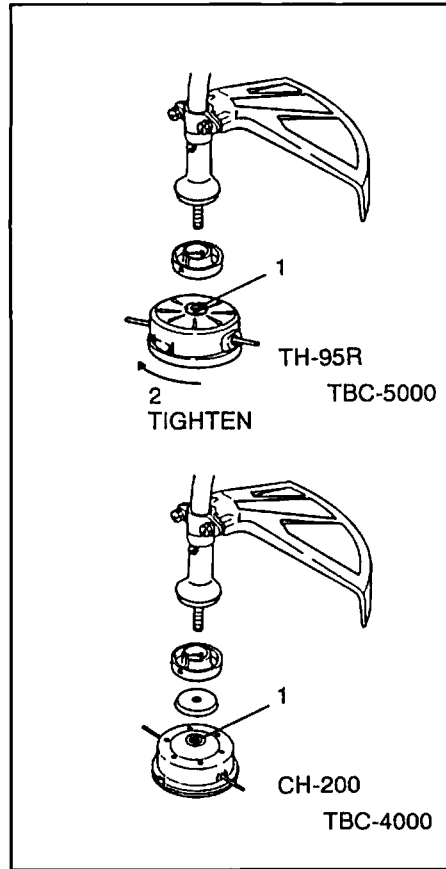

**Fig. 1-9**

**IMPORTANT!**

Avant de mettre l'appareil en marche, vérifier l'outil de coupe pour voir s'il a été installé correctement.

**(It) Montaggio del gruppo di taglio (Fig. 1-9, 10, 11)**

Inserire la chiave esagonale nel foro sul fianco del supporto della macchina per bloccare l'alberino d'uscita. Montare quindi la testina a filo di nylon.

**(2)Serrare**

**NOTA!**

Il raccordo filettato della testina (1) è a filetto destro. (Fig. 1-9,10)

Quando viene usata la testina in lega Tanaka, la lunghezza di ogni linea di taglio iniziale deve essere di circa 13 cm. (Fig. 1-12)

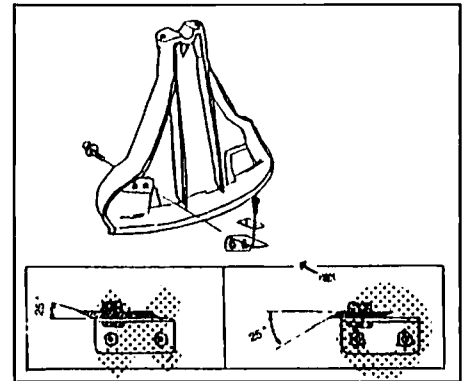

**Fig. 10**

**⚠ ATTENZIONE!**

L'uso di lame in acciaio è severamente proibito. È molto pericoloso.

**IMPORTANTE!**

Prima del lavoro, controllare il dispositivo da taglio per verificare che sia stato montato correttamente.

**NOTA!**

La tuerca adaptadora del cabezal de nylon (1) tiene rosca derecha. (Fig. 1-9,10)

Cuando se use el cabezal de aleación Tanaka, la longitud inicial de la línea de corte deberá ser de alrededor de 13cm respectivamente. (Fig. 1-12)

**⚠ ATENCIÓN!**

Se prohíbe estrictamente el uso de la cuchilla de acero. Es muy peligroso.

**IMPORTANTE!**

Antes de la operación, deberá revisarse el aditamento de cuchilla para asegurar que esté correctamente instalado.

**(Ge) Montage des Schneidaggregats (Fig. 1-9, 10, 11)**

Zur Arretierung der Abtriebswelle den Sechskantstiftschlüssel in die Bohrung an der Seite des Schneidhalters stecken. Danach den Nylonkopf montieren.

**(2)Anspannen**

**ANMERKUNG!**

Die Adaptermutter (1) des Nylonkopfs hat ein rechtsgängiges Gewinde (Fig. 1-9,10)  
Bei Verwendung eines Takaka-Legierungskopfs müssen die anfänglichen Schnittlinien jeweils eine Länge von ca. 13 cm haben (Fig. 1-12)

**⚠ WARNUNG!**

Die Verwendung eines Stahlmessers ist äußerst gefährlich und daher keinesfalls zulässig.

**ACHTUNG!**

Vor Betrieb die Schneidvorrichtung auf vorschriftsmäßigen Einbau prüfen.

**(Sw) Montering av skärutrustning (Fig. 1-9, 10, 11)**

Sätt i en nyckel för insexhåli hålet på knivhållarens sida för att låsa fast den utgående axeln. Montera sedan klipphuvudet av nylon.

**(2)Drag åt**

**ANMÄRKNING!!**

Spännmuttern (1) för klipphuvudet av nylon är en högergångad mutter. (Fig. 1-9,10)

Vid användning av Tanakas legeringshuvud skall linjelängden för begynnelsekärning omkring 13cm fo varje huvud. (Fig. 1-12)

**⚠ VARNING!**

Det är förbjudet att använda stålblad, på grund av att det är mycket farligt.

**OBSERVERA!**

Kontrollera, före användning, att skärtiltsatsen (klingan)är monterad på rätt sätt.

**(Sp) Montaje de la unidad de corte (Fig. 1-9, 10, 11)**

Insertar la llave Allen en el hueco del lado del portacuchilla para bloquear el eje de salida. Luego, instalar el cabezal de nylon.

**(2)Apriétese**

**En NOTE!**  
When using TANAKA alloy head, initial cutting line length should be about 13cm each. (Fig. 1-12)

**Fr REMARQUE!**  
Lorsque vous utilisez la tête d'alliage TANAKA, la longueur de la ligne de sectionnement initial sera d'environ 13cm chacune. (Fig. 1-12)

**It NOTA!**  
Quando viene usata la testa lega di TANAKA, la lunghezza di ogni linea di taglio deve essere circa 13cm. (Fig. 1-12)

**Ge HINWEIS!**  
Wenn ein legierter kopf von TANAKA verwendet wird, sollte die anfängliche Länge der Schnittlinie je etwa 13cm sein (Fig. 1-12).

**Sp NOTA!**  
Cuando se use el cabezal de aleación TANAKA, la longitud de la línea de corte inicial deberá ser de alrededor de 13cm respectivamente. (Fig. 1-12)

**Sw ANMÄRKNING!**  
Vid användning av TANAKA legeringshuvud skall linjelängden för begynnelse-skärning omkring 13cm för varje huvud. (Fig. 1-12)

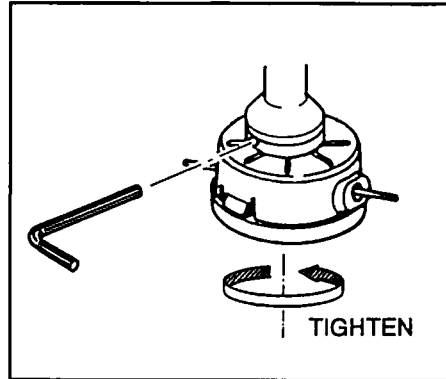

Fig. 1-11

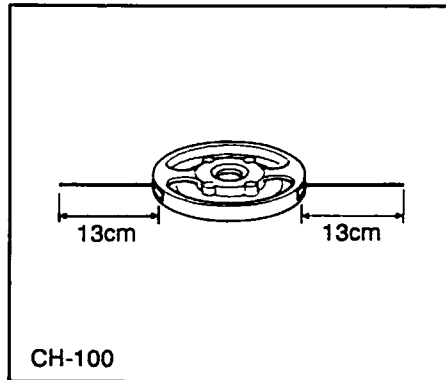

Fig. 1-12



## 4. Operating procedures.

(En) Fuel (Fig. 2-1)

### ⚠ WARNING!

The trimmer is equipped with a two-stroke engine. Always run the engine on fuel, which is mixed with oil.

Provide good ventilation, when fueling or handling fuel.

### Fuel

- Always use a minimum octane number of 90.
- Use two-stroke oil only, 3% mix (1:33).
- Never use multi-grade oil (10 W/30) or waste oil.
- Always mix fuel and oil in a separate clean container.

Always start by filling half the amount of fuel, which is to be used. Then add the whole amount of oil. Mix (shake) the fuel mixture. Add the remaining amount of fuel.

Mix (shake) the fuel mix thoroughly before filling the fuel tank.

### Fueling

### ⚠ WARNING!

- Always shut off the engine before refueling.
- Slowly open the fuel tank, when filling up with fuel, so that possible over pressure disappears.
- Tighten the fuel cap carefully, after fueling.
- Always move the trimmer at least 3 m (10 ft.) from the fueling area before starting.

Before fueling, clean the tank cap area carefully, to ensure that no dirt falls into the tank. Make sure that the fuel is well mixed by shaking the container, before fueling.

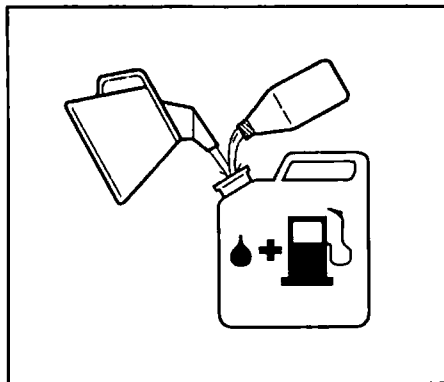



Fig. 2-1

 1	 3%
0.5 l	0.015 l
1.0 l	0.030 l
1.5 l	0.045 l
2.0 l	0.060 l
2.5 l	0.075 l
3.0 l	0.090 l

## 4. Procédés de fonctionnement.

(Fr) Carburant (Fig. 2-1)

### ATTENTION!

Le coupe-bordure est équipé d'un moteur à deux temps et doit toujours être alimenté en mélange essence/huile.

Veiller à une bonne aération pendant l'opération de remplissage du réservoir.

### Essence

- Taux d'octane minimum recommandé: 90.
- Utilisez seulement du mélange pour moteurs à deux temps, 3% (1:33).
- Ne jamais utiliser d'huile Multigrade (10 W/30) ni d'huile usagée.
- Toujours effectuer le mélange dans un récipient propre.

Toujours commencer par verser la moitié de l'essence à mélanger. Verser ensuite la totalité de l'huile. Mélanger en agitant le récipient. Enfin, verser le reste de l'essence. Mélanger (agiter) soigneusement le mélange avant de faire le plein.

### Faire le plein

### ATTENTION!

- Ne jamais faire le plein moteur en marche.
- Ouvrir le bouchon de réservoir lentement, afin de laisser échapper la surpression éventuelle.
- Serrer le bouchon soigneusement une fois le plein fait.
- Avant de le mettre en marche, toujours éloigner le coupe-bordure de l'endroit où l'on a fait le plein.

Observer la propreté pendant le plein. Essuyer autour du bouchon de réservoir. Les saletés pouvant se trouver dans le réservoir occasionnent des troubles de fonctionnement. Veiller à ce que le mélange soit bien homogène en agitant le récipient avant de faire le plein.

#### 4. Funzionamento.

##### **(It)** Carburante (Fig. 2-1) **ATTENZIONE!**

L'attrezzo è equipaggiato con un motore a due tempi.

Utilizzare sempre carburante mescolato con olio. Effettuare il rifornimento del carburante in luoghi ventilati.

##### **Carburante**

- Utilizzare sempre carburante con numero di ottani minimo di 90.
- Utilizzare solo olio per motori a due tempi, miscela 3% (1:33).
- Non usare mai olio multigrado (10W/30) o olio di scarto.
- Mescolare sempre carburante ed olio in un recipiente separato pulito.

Iniziare sempre col versare la metà del carburante che deve essere usato. Successivamente versare l'intera quantità di olio. Mescolare (agitare) la miscela. Aggiungere la restante metà del carburante.

Mescolare (agitare) la miscela prima di versarla nel serbatoio.

##### **Rifornimento**

##### **ATTENZIONE!**

- Spegnere sempre il motore prima del rifornimento.
- Aprire lentamente il serbatoio del carburante, in modo da eliminare un eventuale eccesso di pressione.
- Stringere bene il tappo del serbatoio, dopo il rifornimento.
- Prima di metterlo in funzione, allontanare sempre l'attrezzo di almeno 3 metri dalla zona dove è avvenuto il rifornimento.

Prima del rifornimento, pulire la zona intorno al tappo con cautela, per evitare la penetrazione di sporco nel serbatoio. Controllare che la miscela sia ben mescolata, agitando il recipiente, prima del rifornimento.

#### 4. Betrieb.

##### **(Ge)** Kraftstoff (Fig. 2-1) **WARNUNG!**

Der Motor ist ein Zweitakter und muß daher mit einer Kraftstoff/Öl-Mischung betrieben werden. Bei der Handlung mit Kraftstoff für gute Entlüftung sorgen.

##### **Benzin**

- Als niedrigste Oktanzahl ist 90 zu empfehlen.
- Nur Zweitakt-Öl verwenden, 3% (1:33).
- Auf keinen Fall Mehrbereichsöl (10 W/30) oder Altöl verwenden.
- Stets Benzin und Öl in einem separaten sauberen Behälter mischen.

Zuerst die Hälfte des Benzins einfüllen. Dann die ganze Ölmenge. Die Kraftstoffmischung verrühren (schütteln). Danach das restliche Benzin hinzufügen.

Die Kraftstoffmischung sorgfältig verrühren (schütteln), bevor der Tank gefüllt wird.

##### **Auftanken**

##### **WARNUNG!**

- Beim Auftanken immer den Motor abstellen.
- Beim Kraftstoffauffüllen den Tankdeckel langsam aufdrehen, so daß ein eventueller Überdruck sich langsam abbaut.
- Nach dem Auftanken den Tankdeckel richtig zudrehen.
- Niemals den Motor an der Auftankstelle starten.

Beim Auftanken auf Reinlichkeit achten. Um den Tankdeckel herum sauber abwischen. Verunreinigungen im Tank können zu Betriebsstörungen führen.

Vor dem Auftanken den Kraftstoff durch Schütteln des Behälters gut mischen.

#### 4. Modo de uso.

##### **(Sp)** Combustible (Fig. 2-1) **ATENCIÓN**

El motor es de dos tiempos y ha de funcionar siempre con una mezcla de gasolina y aceite. Asegurarse siempre de que hay buena ventilación en los lugares donde se maneja el combustible.

##### **Gasolina**

- El índice mínimo de octano recomendado es de 90.
- Utilice únicamente aceite especial para motores de dos tiempos, mezcla de 3% (1:33).
- No utilice nunca aceites multigrado (10W/30) ni residuales.

Mezcle siempre la gasolina y el aceite en un recipiente especial para ello que esté limpio. Empiece llenando el recipiente hasta la mitad con gasolina y añada luego todo el aceite. Sacuda la mezcla y añada el resto de la gasolina.

Antes de llenar el depósito agite la mezcla cuidadosamente.

##### **Repostar**

##### **ATENCIÓN!**

- Parar siempre el motor antes de repostar.
- Abrir despacio la tapa del depósito para dejar salir excesos de presión.
- Después de haber repostado, apretar bien la tapa.
- Antes de arrancar la cortadora, apartarla siempre 3 m como mínimo del lugar donde se ha repostado.

Antes de repostar, limpiar cuidadosamente el área del tapón del tanque, para asegurarse de que el combustible está bien mezclado agitando bien el recipiente antes de verter su contenido en el depósito.

## 4. Användning.

### Bränsle (Fig. 2-1)

#### **VARNING!**

Trimmern är försedd med en tvåtaktsmotor och skall därför köras på oljeblandad bensin.

Se till att ventilationen är tillfredsställande vid tankning eller hantering av bränslet.

#### **Besin**

- Använd alltid minst 90-oktanig bensin.
- Använd endast tvåtaktsolja med 3% inblandning (1:33).
- Använd aldrig multigrade-olja (10W/30) eller spillolja.
- Blanda alltid bensin och olja i en separat och ren behållare.

Börja med att fylla i halva bensinmängden.

Fyll därefter i hela mängden olja och blanda (skaka). Fyll sedan i den resterande bensinmängden och blanda (skaka) omsorgsfullt innan blandningen hålls i bränsletanken.

#### **Bränslepåfyllning**

#### **VARNING!**

- Stanna alltid motorn vid bränslepåfyllning.
- Öppna tanklocket långsamt så eventuellt övertryck försvinner.
- Drag åt tanklocket ordentligt efter tankning.
- Flytta alltid trimmern minst 3 m åt sidan innan motorn startas.

Rengör runt tanklocket innan bränsle fylls för att hindra smuts från att falla ner i tanken. Se till att bränslet är ordentligt blandat före tankning genom att skaka behållaren.

**En Starting (Fig. 2-2, 2B)**

**CAUTION!**

Before starting, be sure the blade does not touch anything.

1. Set stop switch (1) to ON position.
  - \* Push priming bulb several times so that fuel flows through bulb into carburetor. (If so equipped)(Fig. 2-2C)
2. With the safety lever (2) pressed if so equipped, pull throttle trigger and push lock button (3), then slowly release the throttle trigger first, then the safety lever. This will lock the throttle in starting position.

**Fr Démarrage (Fig. 2-2, 2B)**

**IMPORTANT!**

Avant le démarrage, vérifier la lame pour qu'elle ne touche rien.

1. Régler le bouton d'arrêt (1) sur la position ON (marche).
  - \* Presser la poire d'amorçage à plusieurs reprises pour que le carburant puisse s'écouler de la poire dans le carburateur (S'il en est muni)(Fig. 2-2C)
2. Tout en appuyant sur le levier de sécurité (2) si il en est muni, tirer la manette de commande des gaz et appuyer sur le bouton de blocage (3). Relâcher ensuite lentement la manette de commande des gaz en premier, puis le levier de sécurité. Ceci bloquera le papillon de commande des gaz sur la position de départ.

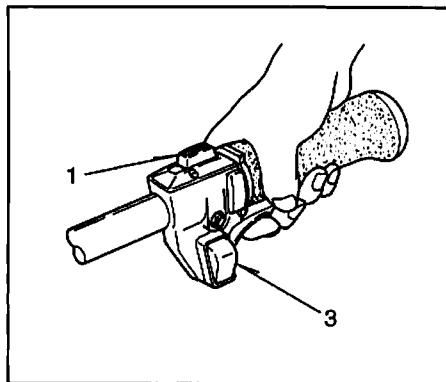

Fig. 2-2

**It Avviamento (Fig. 2-2, 2B)**  
**IMPORTANTE!**

Prima di mettere in moto, assicurarsi che la lama non tocchi niente.

1. Spostare l'interruttore di arresto (1) su ON.
  - \* Premere ripetutamente il bulbo della pompa di adescamento per far affluire la miscela al carburatore attraverso il bulbo (se la macchina ne è fornita). (Fig. 2-2C)
2. Premendo sul salvavita (2) se la macchina ne è fornita, tirare la leva dell'acceleratore e premere il pulsante di blocco (3), quindi rilasciare lentamente prima la leva dell'acceleratore e poi il salvavita. La leva dell'acceleratore rimane così bloccata in posizione di avviamento.

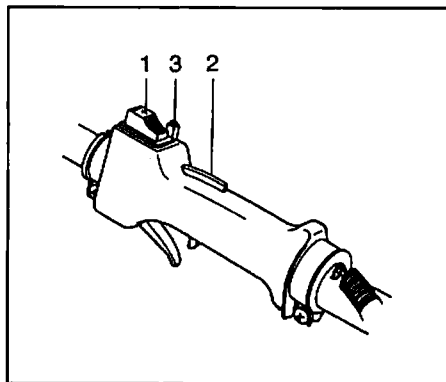

Fig. 2-2B

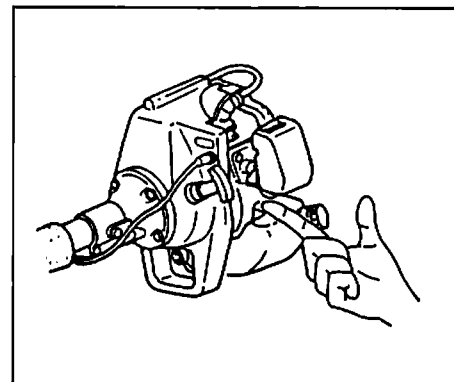

Fig. 2-2C

Ge Anlassen (Fig. 2-2, 2B)

**ACHTUNG!**

Vor dem Anlassen sicherstellen, daß die Klinge nicht mit irgendwelchen Gegenständen in Berührung kommt.

1. Den Schalter (1) auf ON stellen.
  - \* Die Ansaugpumpe (falls vorhanden) mehrmals betätigen, damit Kraftstoff durch die Pumpe in den Vergaser fließt. (Fig. 2-2C)
2. Bei gedrücktem Sicherheitshebel (2) falls vorhanden den Gashebel anziehen und dann den Sperknopf (3) drücken. Danach langsam zuerst den Gashebel, dann den Sicherheitshebel loslassen. Dadurch wird die Drosselklappe in Startposition eingestellt.

Sw Start (Fig. 2-2, 2B)

**OBSERVERA!**

Kontrollera före start att skärutrustningen inte kan hugga tag i något föremål.

1. Skjut kortslutningskontakten (1) till ON.
  - \* Pumpa på handpumpens blåsa tills bränslet strömmar in i förgasaren om sådaufinns. (Fig. 2-2C)
2. Tryck ner säkerhetsspärren (2), om sådanafinns drag in gasreglaget och tryck ner låsknappen (3). Släpp därefter först gasreglaget och sedan säkerhetsspärren. Nu är gasreglaget spärrat i startläge.

Sp Arranque (Fig. 2-2, 2B)

**IMPORTANTE!**

Antes del arranque, asegurarse de que la hoja no roze con nada.

1. Poner el interruptor de parada (1) en posición activada ON.
  - \* Empujar varias veces el bulbo cebador de manera que el combustible fluya a través del bulbo hacia el carburador. (Si está provista)(Fig. 2-2C)
2. Con la palanca de seguridad (2) presionada si está provista, tirar de la palanquita del acelerador y empujar el botón de bloqueo (3), soltar después lentamente el acelerador. Se bloqueará así el acelerador en la posición de arranque.

- En** 3. Set choke lever to **CLOSED** position (4). (Fig. 2-3, 3B)
4. Pull recoil starter briskly, taking care to keep the handle in your grasp and not allowing it to snap back.
5. When you hear the engine want to start, return choke lever to **RUN** position (open). Then pull recoil starter briskly again.

**NOTE!**

If engine does not start, repeat procedures from 2 to 5.

6. After starting engine, pull throttle lever to release lock button.

- Fr** 3. Régler la manette d'étranglement sur la position **CLOSED** (4). (Fig. 2-3, 3B)
4. Tirer vivement le démarreur à contrecoup, faisant attention à bien tenir la poignée sans la laisser se détacher brusquement.
5. Lorsqu'on entend que le moteur veut se mettre en marche, retourner le levier d'étranglement dans la position de **RUN** (ouverte). Puis tirer vivement le démarreur à nouveau.

**REMARQUE!**

Si le moteur ne se met pas en marche, répéter les procédés à partir de 2 à 5.

6. Après avoir mis en marche le moteur, tirer la manette de commande des gaz pour pouvoir dégager le bouton de blocage. Ensuite, laisser le moteur se réchauffer pendant environ 2-3 minutes avant de le soumettre à une charge quelconque.

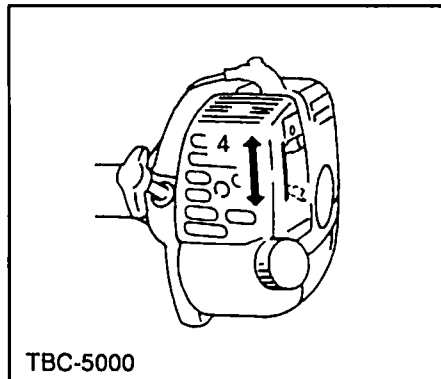

**Fig. 2-3**

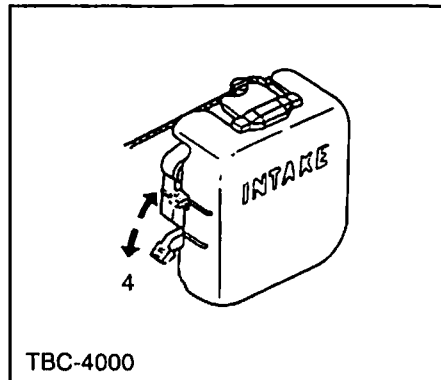

**Fig. 2-3B**

- It** 3. Chiudere l'aria portando la leva nella posizione **CLOSED** (4). (Fig. 2-3, 3B)
4. Tirare l'avviatore autoavvolgente rapidamente, facendo attenzione a tenere saldamente la maniglia in modo che non sfugga dalla presa.
5. Ai primi scoppi del motore, riaprire l'aria portando la leva nella posizione di apertura **RUN**. Quindi tirare di nuovo l'avviatore autoavvolgente rapidamente.

**NOTA!**

Se il motore non parte, ripetere le operazioni dal punto 2 al 5.

6. Dopo aver avviato il motore, tirare la leva dell'acceleratore per rilasciare il pulsante di blocco.

- Ge** 3. Den Choke in Schließstellung **CLOSED** schieben (4). (Fig. 2-3, 3B)
4. Nun kräftig am Starterhandgriff ziehen, dabei den Griff fest in der Hand halten, damit er nicht zurückschnellen kann.
5. Wenn der Motor hörbar anspringt, den Choke wieder in die normale Betriebsstellung **Run** zurückschieben. Dann noch einmal kräftig am Starterhandgriff ziehen.

**HINWEIS!**

Wenn der Motor nicht anspringt, die Punkte 2 bis 5 oben wiederholen.

6. Wenn der Motor läuft, den Gashebel anziehen, um den Sperrknopf wieder freizugeben.

3. Poner la palanca del estrangulador en la posición cerrada CLOSED (4). (Fig. 2-3, 3B)
4. Tirar enérgicamente del arrancador de retroceso y teniendo cuidado en no soltar el mango no permitiendo que se escape de las manos.
5. Cuando se note que el motor tiende a arrancar, poner el estrangulador en la posición de funcionamiento RUN (abierto). Tirar entonces enérgicamente del arrancador una vez más.

**NOTA!**

Si el motor no se pone en marcha, repítanse los puntos 2 al 5.

6. Una vez arrancado el motor, tirar de la palanca del accelerator para soltar el bloqueador.

3. Skjut chokereglaget till stängt läge CLOSED (4). (Fig. 2-3, 3B)
4. Drag kraftigt i starthandtaget. Se till att greppet är stadigt!
5. När motorn visar tecken till att starta, öppna chokereglaget Run-läge och drag återigen kraftigt i starthandtaget.

**ANMÄRKNING!**

Om motorn inte startar så upprepa momenten 2-5.

6. När motorn startat så tryck in gasreglaget och spärren släpper.

**(En) Cutting (Fig. 2-4, 4B)**

Wear the belt strap as shown in the figure (if so equipped). The cutting attachment turns clockwise therefore, be advised to operate the cutter from right to left for efficient cutting. Keep onlookers out of working area at least 15 m (50 ft.)

**⚠ WARNING!**

If cutter should strike against stones or other debris, stop the engine and make sure that the cutter and related parts are undamaged. When grass or vines wrap around cutter, stop engine and the attachment and remove it.

**(Fr) Coupage (Fig. 2-4, 4B)**

Porter la courroie à ceinture comme indiqué sur la figure, (s'il en est muni). L'outil de coupe tourne dans le sens des aiguilles d'une montre et, par conséquent, faire fonctionner de préférence la molette du côté droit vers le côté gauche pour assurer l'efficacité de l'opération de coupe. Eloigner les personnes aux alentours de la zone de travail et les maintenir à une distance minimale de 15 mètres.

**⚠ ATTENTION!**

Si la molette bute contre des pierres ou d'autres débris, arrêter le moteur et la molette, et s'assurer que la molette et les pièces connexes sont en bon état. Lorsque de l'herbe ou des plantes grimpantes s'enroulent autour de la molette, arrêter le moteur et l'outil de coupe et retirer l'herbe ou les plantes grimpantes.

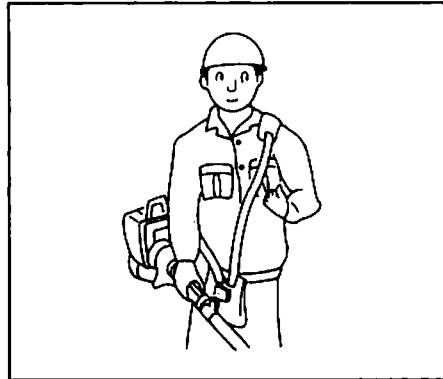

**Fig. 2-4**

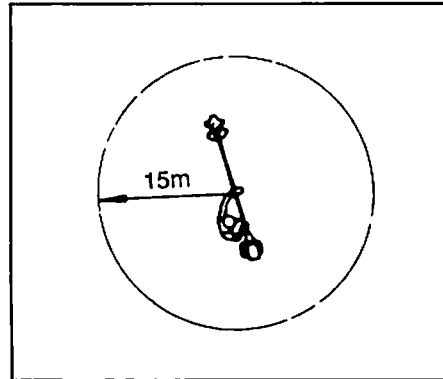

**Fig. 2-4B**

**(It) Operazioni di taglio (Fig. 2-4, 4B)**

Indossare la tracolla come illustrato, (se la macchina ne è fornita).

Il dispositivo da taglio ruota in senso orario; per maggiore efficienza di taglio, spostare la macchina da destra verso sinistra.

Tenere eventuali astanti ad almeno 15 m di distanza dell'area di lavoro.

**⚠ ATTENZIONE!**

Se durante il lavoro la macchina dovesse colpire pietre od altri ostacoli, spegnere immediatamente il motore e verificare che la macchina e le relative parti siano in buone condizioni. Se erbe lunghe o fibre si avvolgessero attorno alla macchina, spegnere sempre il motore e fermare sempre il dispositivo da taglio prima di rimuoverle.

**(Ge) Schneiden (Fig. 2-4, 4B)**

Wenn die entsprechende Ausrüstung (falls vorhanden) ist, den Tragegurt gemäß der Abbildung anlegen. Da sich die Schneidvorrichtung im Uhrzeigersinn dreht, wird empfohlen, den Freischneider für effizientes Arbeiten von rechts nach links zu führen. Passanten müssen vom Arbeitsbereich einen Sicherheitsabstand von mindestens 15 m einhalten.

**⚠ WARNUNG!**

Trifft das Messer bei der Arbeit auf Steine oder andere Objekte, sofort den Motor anhalten und sicherstellen, daß das Messer und die anderen betroffenen Teile unversehrt sind. Wenn sich z.B. Gras oder Pflanzenteile im Messer verfangen, zunächst den Motor und die Schneidvorrichtung anhalten und dann die Schneidvorrichtung ausbauen.



**Sp Corte (Fig. 2-4, 4B)**

Colocarse la correa como se indica en la figura, (si está provista). Debido a que el aditamento de cuchilla gira en el sentido de las agujas del reloj, para lograr la mayor eficiencia de corte se recomienda operar la cortadora desde la derecha hacia la izquierda. Mantener las personas como mínimo a 15m fuera del área de trabajo (50 pies).

**⚠ ATENCIÓN!**

Cuando la cortadora tropiece con piedras u otros objetos, debe pararse el motor y comprobar que la cortadora y las partes relativas no hayan sufrido daños. Cuando el pasto se enrede alrededor de la cuchilla, debe pararse el motor y desmontar el aditamento.

**Sw Klippning (Fig. 2-4, 4B)**

Använd bärselen som visas på figuren, (om sådanfinns). Skärtillsatsen roterar medurs, så att ett effektivt röjningsarbete kan åstadkommas genom att apparaten förs från höger till vänster.

Se till att inga åskådare finns närmare än 15m från arbetsområdet.

**⚠ VARNING!**

Om skärtillsatsen stöter mot sten eller något hårt föremål, så stanna motorn omedelbart och undersök om skador inte har uppstått på skärtillsatsen eller delarna omkring den.

Om gräs eller kvistar virats runt skärtillsatsen, stanna motorn omedelbart för att avl ägsna hinret.

**(En) Stopping (Fig. 2-5)**

Decrease engine speed, and push stop switch to stop position.

**⚠ WARNING!**

A cutting attachment can injure while it continues to spin after the engine is stopped or power control is released. To stop a coasting attachment touch the attachment parallel to the ground with care.

**(Fr) Arrêt (Fig. 2-5)**

Réduire la vitesse du moteur et pousser le commutateur d'arrêt jusqu'à la position d'arrêt.

**⚠ ATTENTION!**

Un outil de coupe peut blesser lorsqu'il continue de tourner après l'arrêt du moteur ou le déclenchement de la commande d'alimentation du moteur. Pour arrêter un outil de coupe qui continue de tourner par inertie poser l'outil parallèlement au sol avec les plus grandes précautions.

**(It) Arresto del motore (Fig. 2-5)**

Ridurre la velocità di rotazione del motore, regolare l'interruttore di arresto nella posizione di arresto.

**⚠ ATTENZIONE!**

Un dispositivo da taglio può ferire mentre continua a girare dopo che il motore è stato fermato o dopo che il comando di alimentazione è stato rilasciato. Per fermare un dispositivo che ruota per inerzia, portare il dispositivo parallelamente a contatto con il terreno con cautela.

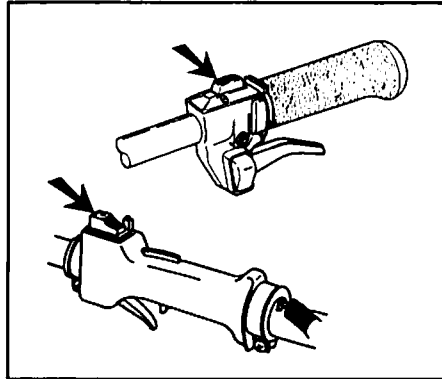

Fig. 2-5

**(Ge) Abstellen (Fig. 2-5)**

Die Motordrehzahl verringern und den Stoppschalter in Stopposition schieben.

**⚠ WARNING**

Die Schneidvorrichtung kann Verletzungen verursachen, solange sie sich nach dem Ausschalten des Motors oder der Freigabe des Leistungsreglers noch weiterdreht. Zum Anhalten die freilaufende Schneidvorrichtung vorsichtig auf den Boden tippen.

**(Sp) Parada (Fig. 2-5)**

Reducir las revoluciones del motor y poner el interruptor en la posición de parada.

**⚠ ATENCIÓN!**

El aditamento de cuchilla podrá causar heridas mientras continúe girando después de parar el motor o liberarse el control de potencia. Para parar el aditamento que gira por inercia, deberá tocarse con cuidado el aditamento en forma paralela al suelo.

**(Sw) Stopp av motorn. (Fig. 2-5)**

Släpp gasreglaget och skjut stoppkontakten till STOP-läge.

**⚠ VARNING!**

Skärtilsatsen är farlig, om den fortsätter rotera även efter motorn fränkopplats eller effekteregulatoren frigjorts. För att stanna rotationen skall skärtilsatsen först hållas parallellt med marken och vidröras sedan försiktigt med handen.

## 5. Maintenance.

### (En) Carburetor adjustment (Fig. 3-1, 1B)

#### ⚠ WARNING!

Never start the engine without the complete clutch cover and tube assembled! Otherwise the clutch can come loose and cause personal injuries.

In the carburetor, fuel is mixed with air. When the engine is test run at the factory, the carburetor is basically adjusted. A further adjustment may be required, according to climate and altitude. The carburetor has one adjustment possibility:

T = Idle speed adjustment screw.

#### Idle speed adjustment (T)

Check that the air filter is clean. When the idle speed is correct, the cutting attachment will not rotate. If adjustment is required, close (clockwise) the T-screw, with the engine running, until the attachment starts to rotate. Open (counter-clockwise) the screw until the attachment stops.

You have reached the correct idle speed when the engine runs smoothly in all positions well below the rpm when the attachment starts to rotate.

If the attachment still rotates after idle speed adjustment, contact your service workshop.

#### ⚠ WARNING!

When the engine is idling the attachment must under no circumstances rotate.

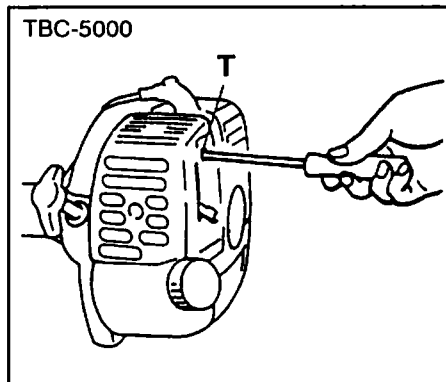

Fig. 3-1

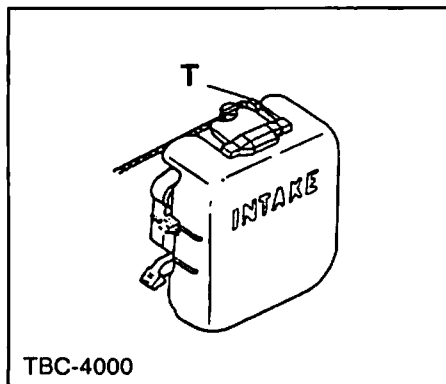

Fig. 3-1B

## 5. Entretien.

### (Fr) Réglage du carburateur (Fig. 3-1, 1B)

#### ⚠ ATTENTION!

Le carter et le tube doivent être en place avant la mise en marche. L'embrayage risquerait sinon de se détacher et de causer un accident corporel.

Dans la carbureteur, l'air est mélangé à l'essence. Le carburateur est réglé préliminairement pendant les essais en usine. Ce réglage peut nécessiter des modifications selon les conditions climatiques et d'altitude. Le carburateur présente une possibilité de réglage.

T = Vis de réglage du ralenti.

#### Réglage du ralenti (T)

Vérifier que le filtre à air est propre. Quand la vitesse de ralenti est correctement réglée, l'outil de coupe ne doit pas tourner. Si un réglage est nécessaire, visser (dans le sens des aiguilles d'une montre) la vis en T, avec le moteur en marche, jusqu'à ce que l'outil commence à tourner. Ouvrir alors (dans le sens inverse des aiguilles d'une montre) jusqu'à ce que l'outil s'immobilise. La vitesse de ralenti correcte est atteinte lorsque le moteur tourne sans problème dans toutes les positions à une vitesse de rotation (1/m) très inférieure à la vitesse de l'outil lorsqu'il commence à tourner. Si l'outil continue de tourner après que la vitesse de ralenti a été réglée, contacter l'atelier d'entretien et de réparation.

#### ⚠ ATTENTION!

L'outil de coupe doit être absolument immobile avec le moteur tournant au ralenti.

## 5. Manutenzione.

### Ⓜ Regolazione del carburatore (Fig. 3-1, 1B)

#### ⚠ ATTENZIONE!

Prima di mettere in moto, assicurarsi che il carter della frizione e il tubo siano montati correttamente, per evitare che la frizione si stacchi e causi gravi incidenti.

Nel carburatore, il carburante viene mescolato con l'aria. Quando il motore viene collaudato in fabbrica, il carburatore viene tarato. Può essere necessario ricontrrollare la taratura a seconda del clima e dell'altitudine della zona di impiego. La regolazione del minimo del carburatore può essere effettuata con:

T = Vite di regolazione del minimo.

#### Regolazione del minimo (T)

Controllare che il filtro dell'aria sia pulito. Se il minimo è corretto, il dispositivo da taglio non gira.

Se è necessario regolare il minimo, chiudere la vite a T (in senso orario) con il motore in moto, fino a quando il dispositivo comincia a girare. Riaprire poi la vite (in senso antiorario) fino a quando il dispositivo si ferma. Il minimo è corretto quando il motore gira regolarmente in ogni posizione, al di sotto del regime di giri necessario al dispositivo per iniziare a girare. Se il dispositivo continua a girare dopo la regolazione del minimo, contattare un centro di assistenza.

#### ⚠ ATTENZIONE!

Con il motore al minimo, il dispositivo di taglio non deve assolutamente girare.

## 5. Wartung.

### Ⓜe Vergaser-Einstellung (Fig. 3-1, 1B)

#### ⚠ WARNUNG!

Der Freischneider darf erst dann gestartet werden, wenn Kupplungsdeckel und Getrieberohr montiert ist. Unter Umständen kann sich sonst die Kupplung lösen und Menschen können dabei zu Schaden kommen.

Im Vergaser werden Luft und Kraftstoff gemischt. Die Grundeinstellung des Vergasers ist beim Probelauf im Werk schon vorgenommen worden. Je nach Einsatzort kann eine Korrektur dieser Einstellung erforderlich werden. Der Vergaser hat eine Einstellschraube:

T = Leerlauf-Einstellschraube.

#### Einstellung des Leerlaufs (T)

Luftfilter reinigen. Die Leerlaufdrehzahl so einstellen, daß sich die Schneidvorrichtung nicht dreht. Bei erforderlicher Einstellung die Leerlaufschraube T bei laufendem Motor (im Uhrzeigersinn) festdrehen, bis sich die Schneidvorrichtung zu drehen beginnt. Dann die Schraube (entgegen dem Uhrzeigersinn) losdrehen, bis die Schneidvorrichtung stehenbleibt. Die Leerlaufdrehzahl ist richtig eingestellt, wenn der Motor bereits weit unter der Startdrehzahl der Schneidvorrichtung in jeder Stellung gleichmäßig läuft.

Dreht sich die Schneidvorrichtung trotz korrekter Leerlaufdrehzahleinstellung, wenden Sie sich bitte an eine Kundendienst-Werkstatt.

#### ⚠ WARNUNG!

Wenn der Motor im Leerlauf arbeitet, darf sich die Schneidausrüstung auf keinen Fall drehen.

## 5. Mantenimiento.

### Ⓜp Ajuste del carburador (Fig. 3-1, 1B)

#### ⚠ ATENCIÓN!

Nunca de arrancar la desbrozadora sin estar montados la cubierta del embrague y el tubo, pues de no ser así, puede desprenderse el embrague y ocasionar heridas graves.

En el carburador se mezcla el combustible con el aire. El carburador sale ajustado de fábrica, sin embargo, puede ser necesario reajustarlo según el clima y la altitud. El carburador tiene una posibilidad de ajuste:

T = Tornillo para el ajuste de las revoluciones de ralentí.

#### Ajuste de precisión de ralentí (T)

Comprobar que el filtro de aire esté limpio. Cuando la velocidad de marcha lenta esté correcta, no ha de girar el aditamento de cuchilla. Cuando se requiera el ajuste, se girará el tornillo T en el sentido de las agujas del reloj con el motor en marcha, hasta que comience a girar el aditamento de cuchilla.

Abir (girando en sentido contrario a las agujas del reloj) el tornillo hasta que se pare el aditamento. Se obtiene la velocidad de marcha lenta correcta cuando el motor gire suavemente en cualquier posición, muy por debajo de las revoluciones donde comience a girar el aditamento de cuchilla.

Si aún continúa girando el aditamento de cuchilla después de ajustarse la velocidad de marcha lenta, se ruega tomar contacto con el taller de servicio.

#### ⚠ ATENCIÓN!

Bajo ninguna circunstancia deberá girar el motor esté funcionando en baja velocidad.

## 5. Underhåll.

---

### Sw Förgasarjustering (Fig. 3-1, 1B)

#### **WARNING!**

Starta aldrig motorn om inte kopplingskåpa och drivaxel är monterade. Centrifugalkopplingen kan lossna och orsaka personskador!

I förgasaren blandas bränsle och luft. När motorn provkörs vid fabriken justeras även förgasaren. Om ytterligare justering behövs, orsakat av klimat eller höjdläge, finns bara en justeringsmöjlighet:

T = Justerskruv för tomgångsvarvtal.

#### **Tomgångsjustering (T)**

Kontrollera att luftfiltret är ren. Vid ett korrekt inställt tomgångsvarvtal roterar inte skärtillsatsen. Om justering krävs, så vrid T-skraven medurs med motorn igång, tills skärtillsatsen börjar rotera. Skärtillsatsen stannar genom moturs-vridning av skruven. Det rätta tomgångsvarvtalet har erhållits, när motorn går jämnt i alla lägen där varvtalet är lägre än det där skärtillsatsen börjar rotera.

Tag kontakt med din återförsäljare, om skärtillsatsen inte slutar rotera även efter justering av tomgångsvarvtalet.

#### **WARNING!**

Tillsatsen får under inga omständigheter rotera när motorn går på tomgång.

**(En) Air filter (Fig. 3-2)**

The air filter must be cleaned from dust and dirt in order to avoid:

- Carburetor malfunctions.
- Starting problems.
- Engine power reduction.
- Unnecessary wear on the engine parts.
- Abnormal fuel consumption.

Clean the air filter daily or more often if working in exceptionally dusty areas.

**Cleaning the air filter**

Remove the air filter cover and the filter (1). Rinse it in warm soap suds. Check that the filter is dry before reassembly. An air filter that has been used for some time cannot be cleaned completely. Therefore, it must regularly be replaced by a new one. A damaged filter must always be replaced.

**(Fr) Filtre à air (Fig. 3-2)**

Nettoyer le filtre à air régulièrement pour éviter:

- Les troubles de fonctionnement du carburateur.
- Les problèmes de démarrage.
- Les pertes de puissance.
- L'usure prématurée des organes du moteur.
- Une consommation anormalement élevée.

Nettoyer le filtre à air tous les jours, plus fréquemment en milieu poussiéreux.

**Nettoyage du filtre**

Démonter le carter de filtre et sortir le filtre (1). Le laver dans de l'eau savonneuse chaude. Veiller ensuite à ce qu'il soit bien sec avant de le remonter. Un filtre à air ayant servi longtemps ne peut être complètement nettoyé. Pour cette raison, le filtre doit être remplacé régulièrement par un filtre neuf. Toujours remplacer un filtre endommagé.

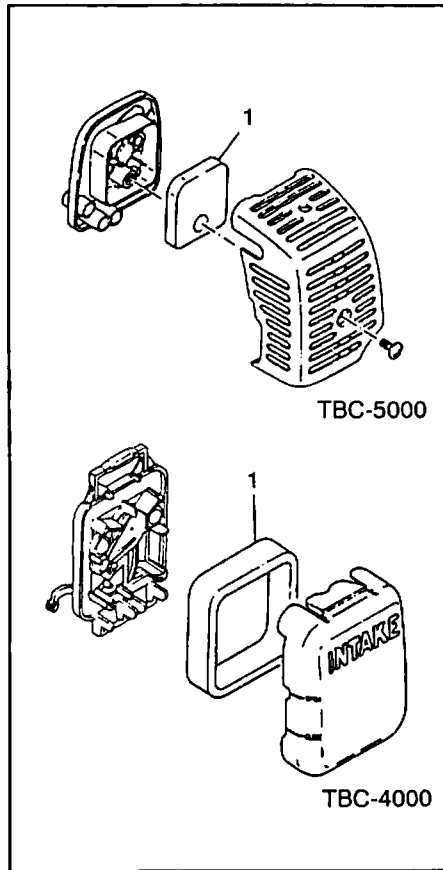

**Fig. 3-2**

**(It) Filtro dell'aria (Fig. 3-2)**

Il filtro dell'aria deve essere sempre tenuto pulito da polvere e sporco per evitare:

- Disturbi di funzionamento al carburatore.
- Problemi di messa in moto.
- Perdita di potenza delle parti del motore.
- Usura inutile del motore.
- Consumi elevati.

Pulire il filtro dell'aria almeno una volta al giorno, più spesso se si lavora in zone particolarmente polverose.

**Pulizia del filtro dell'aria**

Togliere il coperchio del filtro dell'aria e il filtro (1). Lavare il filtro con acqua calda saponata. Prima di rimontarlo, assicurarsi che il filtro sia asciutto. Un filtro che è stato usato per un lungo periodo non potrà mai essere pulito completamente. Pertanto deve essere sostituito con regolarità con un altro nuovo. Sostituire sempre immediatamente un filtro danneggiato.

**(Ge) Luftfilter (Fig. 3-2)**

Luftfilter regelmässig von Staub und Schmutz reinigen, zur Vermeidung von:

- Vergaserstörungen.
- Startschwierigkeiten.
- Leistungsminderung.
- Unnötiger Verschleiss der Motorteile.
- Unnormal hoher Kraftstoffverbrauch.

Luftfilter täglich reinigen, bei schwierigen Verhältnissen öfter.

**Reinigung des Luftfilters**

Den Luftfilterdeckel abnehmen und das Filter (1) herausnehmen. Den Filter in warmer Seifenlauge auswaschen. Bevor er wieder montiert wird, muss der Filter ganz trocken sein. Ein Luftfilter, der eine lange Zeit verwendet wurde, wird nie vollkommen sauber. Der Luftfilter ist daher in regelmässigen Abständen auszuwechseln. Ein beschädigter Luftfilter ist immer auszuwechseln.

**Sp Filtro de aire (Fig. 3-2)**

Este filtro debe limpiarse con regularidad quitando polvo y suciedad a fin de evitar:

- Perturbaciones en el funcionamiento del carburador.
- Problemas de arranque.
- Pérdidas de potencia.
- Desgaste innecesario de las piezas del motor.
- Consumo de combustible excesivo.

Limpie el filtro de aire diariamente o más a menudo cuando se trabaje en áreas extremadamente sucias.

**Limpieza del filtro de aire**

Desmontar la cubierta del filtro y sacar éste (1). Limpiarlo con agua jabonosa caliente.

Antes de volver a montar el filtro, comprobar que está seco. Un filtro de aire que ha prestado largo servicio, nunca podrá quedar completamente limpio, por lo que los filtros deberán sustituirse por otros nuevos a intervalos regulares. Cambie siempre los filtros que estén dañados.

**Rengöring av luftfilter**

Tag bort luftfilterkåpan och filtret (1). Tvätta det i varmt såpvatten. Kontrollera att filtret är torrt innan det monteras. Ett använt filter kan inte rengöras helt och hållet. Det bör därför bytas ut med jämna mellanrum. Ett skadat filter måste alltid bytas ut mot ett nytt.

**Sw Luftfilter (Fig. 3-2)**

Luftfiltret måste vara rent för att undvika:

- Felaktig förgasarfunktion.
- Startsvårigheter.
- Effektsänkning.
- Onödigt slitage av motorn.
- Onormalt hög bränsleförbrukning.

Rengör filtret dagligen eller oftare om trimmern används på speciellt dammiga arbetsområden.

**(En) Spark plug (Fig. 3-3)**

The spark plug condition is influenced by:

- An incorrect carburetor setting.
- Wrong fuel mixture (too much oil in the gasoline)
- A dirty air filter.
- Hard running conditions (such as cold weather).

These factors cause deposits on the spark plug electrodes, which may result in malfunction and starting difficulties. If the engine is low on power, difficult to start or runs poorly at idling speed, always check the spark plug first. If the spark plug is dirty, clean it and check the electrode gap. Readjust if necessary. The correct gap is 0.6 mm. The spark plug should be replaced after about 100 operation hours or earlier if the electrodes are badly eroded.

**CAUTION!**

Always use the recommended spark plug type.

**Muffler (Fig. 3-4).**

Remove the muffler and clean out any excess carbon from the exhaust port or muffler inlet from time to time in order to avoid power-loss.

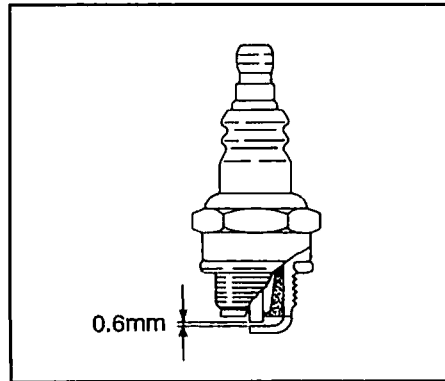

**Fig. 3-3**

**(Fr) Bougie (Fig. 3-3)**

L'état de la bougie est influencé par:

- Mauvais réglage du carburateur.
- Mélange incorrect (trop riche en huile).
- Filtre à air sale.
- Dures conditions d'utilisation. (comme par temps froid)

Ces facteurs contribuent à la formation de dépôts sur les électrodes de la bougie et peuvent entraîner troubles de fonctionnement et difficultés au démarrage. Si le coupe-bordure manque de puissance, s'il démarre mal ou si le ralenti est irrégulier, toujours commencer par vérifier l'état de la bougie. Si la bougie est encrassée, la nettoyer et vérifier l'écartement des électrodes qui doit être 0,6. La bougie devra être remplacée après 100 heures d'opération ou avant si les électrodes sont endommagées.

**IMPORTANT!**

Toujours utiliser le type de bougie recommandé.

**Silencieux (Fig. 3-4)**

Démonter le silencieux et nettoyer régulièrement les excès de carbone déposés au niveau de l'orifice d'échappement et de l'entrée du silencieux afin d'éviter une déperdition de puissance.

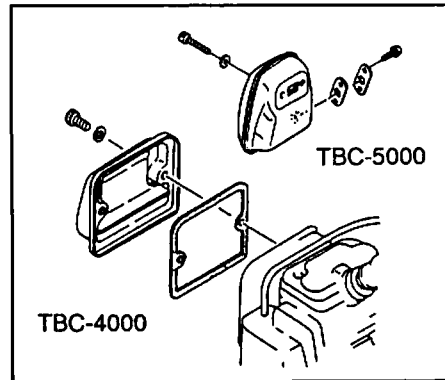

**Fig. 3-4**



### It Candela (Fig. 3-3)

Lo stato della candela è influenzato da:

- Un carburatore mal registrato.
- Una miscela di carburante ed olio non corretta (tropporicca di olio).
- Un filtro dell'aria sporco.
- Condizioni di esercizio difficili (climi freddi).

Questi fattori causano il formarsi di depositi sugli elettrodi della candela, con conseguente difficoltà di messa in moto e avarie. Se il motore è poco brillante, difficile da mettere in moto o non tiene il minimo, controllare sempre prima la candela. Se la candela è sporca, pulirla e controllare la distanza tra gli elettrodi.

Rettificare se necessario. La distanza corretta è di 0,6 mm. La candela deve essere sostituita dopo circa 100 ore di funzionamento o prima se gli elettrodi sono molto corrosi.

#### **IMPORTANTE!**

Utilizzare sempre il tipo di candela raccomandato.

### Marmitta (Fig. 3-4).

Staccate la marmitta ed eliminate tutti i residui carboniosi dalla luce di scarico o dall'apertura di entrata della marmitta di tanto in tanto per evitare perdite di potenza.

### Ge Zündkerze (Fig. 3-3)

Der Zustand der Zündkerze wird durch folgende Faktoren verschlechtert:

- Falsch eingestellter Vergaser.
- Falsches Kraftstoffgemisch (zu viel Öl).
- Verschmutzter Luftfilter.
- Schwierige Betriebsverhältnisse. (z.B. bei kalter Witterung) Diese Faktoren verursachen Beläge an den Elektroden der Zündkerze und können somit zu Betriebsstörungen und Startschwierigkeiten führen. Bei geringer Leistung des Freischneiders, wenn der Motor schwer zu starten ist oder wenn er im Leerlauf ungleichmässig läuft, immer zuerst die Zündkerze prüfen, bevor andere Massnahmen eingeleitet werden. Ist die Zündkerze verschmutzt, so ist sie zu reinigen. Gleichzeitig ist zu prüfen, ob der Elektrodenabstand 0,6 mm beträgt. Die Zündkerze ist nach ungefähr 100 Betriebsstunden bzw. bei starker Verzunderung der Elektroden auszutauschen.

#### **ACHTUNG!**

Immer nur den vorgeschriebenen Zündkerzentyp verwenden.

### Schalldämpfer (Fig. 3-4)

Zur Vermeidung von Leistungsverlust von Zeit zu Zeit den Schalldämpfer ausbauen, und dann den Auslaßkanal bzw. den Schalldämpfereinlaß von etwa verbliebenen Rußablagerungen reinigen.

### Sp Bujía (Fig. 3-3)

El estado de la bujía es influenciado por:

- Carburador mal ajustado.
- Mezcla incorrecta de combustible y aceite (exceso de aceite).
- Filtro de aire sucio.
- Condiciones de funcionamiento difíciles. (como clima frío)

Todos estos factores dan lugar a la formación de sedimentos en los electrodos pudiendo causar perturbaciones en el funcionamiento y dificultades de arranque. Si en la cortadora se nota falta de potencia, si los arranques son difíciles y si el ralentí es inestable, controlar siempre primero la bujía antes de adoptar otras medidas. Si la bujía está muy sucia, limpiarla y controlar la separación entre electrodos, que ha de ser de 0,6 mm. La bujía debe cambiarse después de unas 100 horas de funcionamiento o antes si los electrodos están muy gastados.

#### **IMPORTANTE!**

Utilícese siempre el tipo de bujía recomendado.

### Silenciador (Fig. 3-4)

Desmontar el silenciador y limpiar periódicamente cualquier exceso de carbón de la boca de escape o entrada del silenciador para evitar la pérdida de potencia.

**Sw Tändstift (Fig. 3-3)**

Tändstiftet påverkas av:

- Felaktig förgasarejustering.
- Felaktig bränsleblandning (för mycket olja i bensinen).
- Smutsigt luftfilter.
- Svåra arbetsförhållanden (t.ex. kyla).

Dessa faktorer orsakar beläggning på tändstiftets elektrokder och kan innebära motorstörningar och startproblem. Om motorn lämnar låg effekt, är svårstartad eller går ojämnt på tomgång så kontrollera tändstiftet först. Om tändstiftet är smutsigt, rengör och kontrollera elektrodavståndet. Justera om så behövs. Avståndet skall vara 0,6 mm. Tändstiftet skall bytas efter ca 100 timmars körning eller tidigare om elektroderna är kraftigt avbrända.

**OBSERVERA!**

Använd alltid rekommenderat tändstift.

**Ljuddämpare (Fig. 3-4)**

Tag bort ljuddämparen och rensa bort kol som sitter på dess ingång och avgaskanalen med jämna mellanrum, så att kraftförlusten minskas.

**En Flexible drive shaft. (Fig.3-5)**

Flexible drive shaft should be removed and lubricated with a good quality lithium grease every 20 hours. To remove the flexible shaft, first remove screw (1), loosen bolt (2) and remove the gear case then pull the shaft out of the drive shaft pipe. Clean the shaft off and apply a generous coat of lithium grease to it and insert it back into the drive shaft pipe, turn it until it drops into place then install the gear case, and install & tighten screw (1) and screw (2).

**Fr Arbre d'entraînement flexible (Fig. 3-5)**

Il faut enlever l'arbre de transmission flexible et le lubrifier avec une graisse au lithium de bonne qualité après chaque période de vingt heures de fonctionnement. Enlever d'abord la vis (1) pour retirer l'arbre flexible, desserrer le boulon (2) et enlever le carter d'engrenages, Extraire ensuite l'arbre du tuyau de l'arbre de transmission. Nettoyer l'arbre et y appliquer une couche généreuse de graisse au lithium et le réinsérer dans le tuyau de l'arbre de transmission. Le faire tourner jusqu'à ce qu'il s'emboîte. Puis installer le carter d'engrenages, remettre en place et serrer les vis (1) et (2).

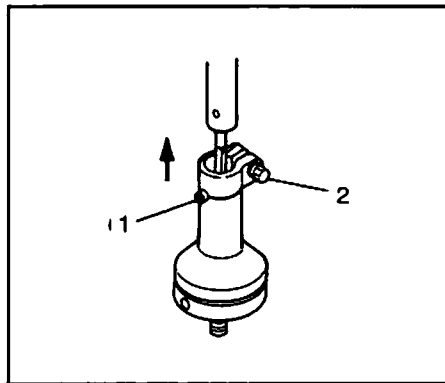

Fig. 3-5

**It Albero motore flessibile (Fig. 3-5)**

Ogni 20 ore di lavoro è necessario lubrificare adeguatamente, previo smontaggio, l'albero motore flessibile con grasso al litio di buona qualità. Per smontare l'albero motore flessibile, rimuovere dapprima la vite (1), allentare il bullone (2) staccando poi la scatola ingranaggi ed estraendo l'albero dal tubo dell'albero motore. Pulirlo e cospargerlo abbondantemente di grasso al litio prima di reinserirlo nuovamente nel tubo dell'albero motore, ruotandolo fino ad inserirlo completamente in sede. Procedere quindi al montaggio della scatola ingranaggi e reinstallare le viti (1) e (2) serrandole adeguatamente.

**Ge Flexible antriebswelle (Fig. 3-5)**

Nach jeweils 20 Betriebsstunden muß die flexible Antriebswelle ausgebaut und mit einem hochwertigen Lithiumfett geschmiert werden. Zum Ausbau der flexiblen Antriebswelle zunächst Schraube (1) herausdrehen und Schraube (2) losdrehen, und nach Abtrennung des Getriebegehäuses die Welle aus ihrem Schutzrohr herausziehen. Die Welle von altem Fett reinigen und reichlich mit frischem Lithiumfett bestreichen. Danach die Welle in das Schutzrohr einführen und drehen, bis sie richtigen Sitz hat. Schließlich das Getriebegehäuse durch Festdrehen von Schraube (1) und (2) einbauen.

**Sp Eje de propulsión flexible. (Fig. 3-5)**

El eje propulsor flexible deberá desmontarse y lubricarse con grasa de litio de buena calidad cada 20 horas. Para desmontar el eje flexible, deberá quitarse primeramente el tornillo (1), aflojar el tornillo (2) y desmontar la caja de engranajes. Luego, extraer el eje desde el tubo del eje propulsor. Limpiar el eje y aplicar una capa abundante de grasa de litio en el mismo, volver a insertarse en el tubo del eje propulsor y girar hasta que calce en su lugar. Luego se instalará la caja de engranajes, se colocarán y se apretarán los tornillos (1) y (2).

**Sw Flexibel drivaxel (Fig. 3-5)**

Den flexibla drivaxeln måste demonteras och smörjas med förstklassigt litiumfett var 20:e arbetstimme. Drivaxelns demontering: Skruva först ur skruven (1) och lossa sedan på skrven (2) för att demontera växellådan. Drag sedan ut axeln ur axelröret.

Rengör axeln och smörj den ordentligt med litiumfettet. Skjut in axeln i axelröret och vrid på axeln tills den kommer på plats.

Montera till sist växellådan. Skruva i skruvama (1) och (2) och drag åt skruvama.

## En Maintenance schedule

Below you will find some general maintenance instructions. For further information please contact your service dealer.

### Daily maintenance

- Clean the exterior of the cutting attachment.
- Check that the harness is undamaged.
- Check the blade guard for damage or cracks. Change the guard in case of impacts or cracks.
- Check that the cutting attachment is properly centred, sharp, and without cracks.

An offcentred cutting attachment induces heavy vibrations that may damage the attachment.

- Check that the attachment is sufficiently tightened.
- Check that nuts and screws are sufficiently tightened.

### Weekly maintenance

- Check the starter, especially cord and return spring.
- Clean the exterior of the spark plug.
- Remove it and check the electrode gap. Adjust it to 0.6 mm, or change the spark plug.
- Clean the cooling fins on the cylinder and check that the air intake at the starter is not clogged.
- Clean the air filter.

### Monthly maintenance

- Rinse the fuel tank with gasoline.
- Clean the exterior of the carburetor and the space around it.
- Clean the fan and the space around it.

## Fr Entretien

Vous trouverez ci-dessous quelques conseils d'entretien d'ordre général. Pour toute information complémentaire, contactez votre réparateur.

### Entretien quotidien

- Nettoyer l'extérieur de l'outil de coupe.
- Vérifier que le harnais n'est pas endommagé.
- Vérifier que le protège-lame n'est pas endommagé ou fissuré.  
Remplacer le protège-lame si on constate des impacts de chocs ou des fissures.
- Vérifier que l'outil de coupe est correctement centré, bien affûté et sans craquelures ou fissures. Un outil de coupe mal centré provoque des vibrations susceptibles d'endommager l'outil.
- Vérifier que l'outil est suffisamment serré.
- Vérifier que tous les écrous et vis sont suffisamment serrés.

### Entretien hebdomadaire

- Contrôler le lanceur, sa corde et son ressort de rappel.
- Nettoyer la bougie extérieurement.
- La démonter et contrôler l'écartement des électrodes, qui doit être de 0.6 mm. La remplacer le cas échéant.
- Nettoyer les ailettes de refroidissement du cylindre et vérifier que la prise d'air située au niveau de démarreur n'est pas obstruée.
- Nettoyer le filtre à air.

### Entretien mensuel

- Nettoyer le réservoir de carburant à l'essence.
- Nettoyer extérieurement le carburateur et son logement.
- Nettoyer le ventilateur et son logement.

## Il Schema di manutenzione

Seguono alcune istruzioni di manutenzione generale. Per ulteriori informazioni contattare il proprio rivenditore.

### Manutenzione giornaliera

- Pulire l'esterno del dispositivo da taglio.
- Controllare l'integrità della cinghia e delle bretelle.
- Controllare che il coprilama non sia danneggiato o incrinato. Sostituire il coprilama in caso di impatti o incrinature.
- Controllare che il dispositivo da taglio sia centrato ed integro senza incrinature. Se il dispositivo da taglio è fuori centro, forti vibrazioni possono danneggiare il dispositivo.
- Controllare che il dispositivo sia ben fissato.
- Controllare che dadi e viti siano ben serrati.

### Manutenzione settimanale

- Controllare il dispositivo di avviamento, in particolare il filo e la molla di ritorno.
- Controllare l'esterno della candela.
- Rimuovere l'esterno della candela e controllare la distanza tra gli elettrodi. Regolare su 0,6 mm o sostituire la candela.
- Pulire le alette di raffreddamento sul cilindro e controllare che il collettore di aspirazione dell'aria sulla messa in moto non sia intasato.
- Pulire il filtro dell'aria.

### Manutenzione mensile

- Lavare con benzina il serbatoio del carburante.
- Pulire l'esterno del carburatore e l'area circostante.
- Pulire la ventola e l'area circostante.

## Ge Wartungsschema

Nachstehend folgen einige allgemeine Wartungsanweisungen. Für weitere Auskünfte eine Fachwerkstatt aufsuchen.

### Tägliche Wartung:

- Die Außenteile der Schneidvorrichtung reinigen.
- Den Tragegurt auf Schäden überprüfen.
- Sicherstellen, daß der Messerschutz frei von Beschädigungen oder Rissen ist, und ihn ggf. austauschen.
- Die Schneidvorrichtung muß einwandfrei zentriert, scharf und frei von Rissen sein.  
Eine nichtzentrierte Schneidvorrichtung führt zu starken Vibrationen und damit u.U. zur Beschädigung der Vorrichtung.
- Sicherstellen, daß die Vorrichtung festen Sitz hat.
- Sicherstellen, daß Schrauben und Muttern fest angezogen sind.

### Wöchentliche Wartung

- Die Startvorrichtung, das Seil und die Rückholfeder überprüfen.
- Die Zündkerze äußerlich reinigen.
- Die Zündkerze herausrauben und den Elektrodenabstand kontrollieren. Den Abstand auf 0,6 mm einstellen oder eine neue Zündkerze einschrauben.
- Die Kühlrippen des Zylinders reinigen und den Lufteintritt an der Startvorrichtung auf Verstopfung kontrollieren.
- Luftfilter reinigen.

### Monatliche Wartung

- Den Kraftstoffbehälter mit Benzin reinigen.
- Den Vergaser und seine Umgebung äußerlich reinigen.
- Den Lüfter und seine Umgebung reinigen.

### Ⓢ Esquema de mantenimiento

Siguen a continuación algunas instrucciones generales de mantenimiento. Si desea más información, acuda al taller de servicio.

#### Mantenimiento diario

- Limpiar el exterior del aditamento de cuchilla
- Comprobar que no estén dañados los cables preformados
- Comprobar que la protección de la cuchilla no presente daños ni fisuras. Cambiar la protección cuando reciba impactos o tenga fisuras.
- Comprobar que el aditamento de cuchilla esté correctamente centrado, filoso y exento de fisuras. El aditamento de cuchilla descentrado puede causar vibraciones fuertes que podría dañar el aditamento.
- Comprobar que el aditamento de cuchilla esté suficientemente ajustado.
- Comprobar que las tuercas y tornillos estén suficientemente ajustados.

#### Cuidados semanales

- Compruebe el aparato de arranque en especial, la cuerda y el muelle de recuperación.
- Limpie la bujía por fuera.
- Desmóntela y compruebe la distancia entre electrodos que ha de ser de 0,6 mm, o cambie la bujía.
- Limpie las aletas de refrigeración del cilindro y compruebe que no se ha obstruido la admisión de aire.
- Limpie el filtro de aire.

#### Cuidados mensuales

- Enjuague el depósito de combustible con gasolina.
- Limpie el carburador por fuera y los alrededores del mismo.
- Limpie el ventilador y sus alrededores.

### Ⓢ Underhållschema

Nedan följer några allmänna underhållsrekommendationer. För ytterligare information, kontakta Din Serviceverkstad.

#### Daglig tillsyn

- Rengör skärtiltsatsen utvändigt.
- Kontrollera att bärselen inte är skadad.
- Kontrollera skyddskåpan avseende skador och sprickbildning. Byt skyddskåpan om den är skadad.
- Kontrollera att skärtiltsatsen är korrekt centrerad, slipad och utan skador. En skärtiltsats som inte är korrekt centrerad förorsakar kraftiga vibrationer, vilket i sin tur kan skada själva apparaten.
- Kontrollera att muttern på skärtiltsatsen är ordentligt åtdragen.
- Kontrollera att skuvorna och muttrarna är ordentligt åtdragna.

#### Veckotillsyn

- Kontrollera startapparaten, speciellt lina och retur fjäder.
- Rengör tändstiftet utvändigt.
- Demontera tändstiftet och kontrollera elektrodavståndet. Justera det till 0.6 mm eller byt tändstift.
- Rengör kylflänsaren på cylindern och kontrollera att luftintagen vid startapparaten inte är igensatta.
- Rengör luftfiltret.

#### Månadstillsyn

- Rengör bränsletanken med bensin.
- Rengör förgasaren utvändigt liksom utrymmet runt omkring.
- Rengör fläkten och utrymmet runt omkring.

## 6. Optional

### En SPARK ARRESTOR (Fig. 4-1)

If your unit comes with spark arrestor screen and yet your local regulation requires use of spark arrestor for prevention against a possible fire, please attach it to the muffler by removing muffler protector and other related parts.

[The spark arrestor meets the regulation of SAE J355-SEP90 and CSA CAN3-Z62. 1-M77]

- 1) Remove screw (8) fastening muffler protector (6) and the two screws (7) fastening the muffler protector.
- 2) Remove screws (23), Exhaust pipe (22) and muffler special gasket (20). Set the spark arrestor screen (21) between the muffler special gasket and exhaust pipe, then put them together again.

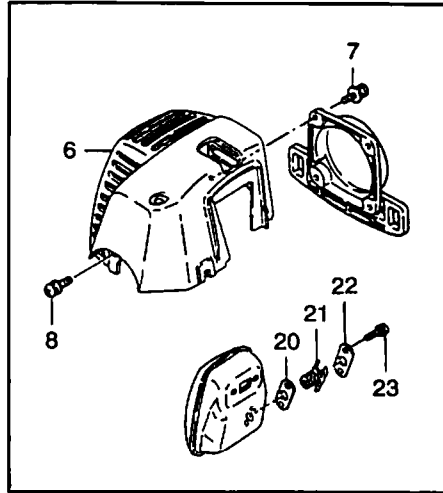

Fig. 4-1

Fr x

It x

Ge x

Sp x

Sw x



## 7. Specifications

MODEL	TBC-4000	TBC-5000
Engine Type	High torque 2 cycle, single cylinder	←
Engine Size	20cm <sup>3</sup> (1.2 cu. in.)	←
Carburetion System	Walbro-Diaphragm	←
Ignition System	Electronic	←
Spark Plug	NGK BPM-6A or equivalent	←
Starting System	By Recoil Starter	←
Fuel	Mixed fuel of Gasoline and 2 cycle oil at 25-50:1	←
Fuel Tank Capacity (ℓ)	0.35 (11.8 fl. oz)	0.70 (23.7 fl. oz)
Drive System	Flexible shaft	←
Overall Dimensions (L × W × H (mm))	1,620 × 300 × 330 (63.78 × 11.81 × 12.99 in.)	←
Dry Weight (kg)	4.4 (9.68 lbs)	4.8 (10.56 lbs)
Standard and/or Optional	Steel Cutting Blade	←
Accessories	Tanaka BRAIN <sup>TM</sup> head Belt Strap	← ←

**Note:** To improve the performance, the specifications are subject to change without notice.

## 7. Spécifications

(Fr) LE MODELE	TBC-4000	TBC-5000
Type du moteur .....	Monocylindrique, à deux temps et de couple élevé	←
Puissance du moteur .....	20cm <sup>3</sup> (1.2 pouces cube)	←
Système de carburation .....	Diaphragme Walbro	←
Système d'allumage .....	Electronique	←
Bougie d'allumage .....	NGK BPM-6A ou equivalent	←
Système de démarrage .....	Au moyen d'un démarreur à contrecoup	←
Combustible .....	Combustible mixte d'essence et d'huile à deux temps selon 25-50:1	←
Capacité du réservoir d'essence (ℓ) .....	0,35 (11.8 onces fluides)	0.70 (23.7 onces fluides)
Système de transmission .....	Arbre flexible	
Dimensions hors tout (L x W x H) (mm) .....	1,620 x 300 x 330 (63.78 x 11.81 x 12.99 pouces)	←
Poids sec (kg) .....	4,4 (9.68 livres)	4.8 (10.58 livres)
Accessoires courants et/ou facultatifs .....	Lame tranchante en acier	←
	Tête de cerveau de TANAKA	←
	Courroie de ceinture	←

**Note:** Les spécifications pourront subir des modifications sans avis préalable pour pouvoir améliorer le rendement.

## 7. Specificazione

<b>MODELLO</b>	<b>TBC-4000</b>	<b>TBC-5000</b>
Tipo di motore .....	Monocilindrico, 2 tempi	←
Cilindrata/Potenza .....	20cm <sup>3</sup>	←
Carburatore .....	Walbro, a membrana	←
Accensione .....	Elettronica	←
Candela .....	NGK BPM-6A od equivalente	←
Avviamento .....	A fune autoavvolgente	←
Carburante .....	Miscela di benzina ed olio 2 tempi in rapporto 25-50:1	←
Capacita' serbatoio .....	0.35	0.70
carburante ( ℓ )		
Trasmissione .....	Albero trasmissione flessibile	←
Dimensioni complessive .....	1,620 × 300 × 330 (lungh. × largh. × altezza(mm))	←
Peso a secco (kg) .....	4.4	4.8
Accessori di serie .....	Disco in acciaio	←
e/o a richiesta	Testina a fili di nylon	←
	Cinghia a spalla	←

**Nota:** Le caratteristiche possono essere soggette a variazioni senza preavviso, in conseguenza dello sviluppo tecnico della macchina.

## 7. Technische Daten

(Ge) AUSFÜHRUNG	TBC-4000	TBC-5000
Motorausführung .....	Ein Zylinder, zwei Takte, hoher Drehmoment	←
Motorgrösse .....	20cm <sup>3</sup> (1.2 Kubikzoll)	←
Vergasungssystem .....	Walbro-Blende	←
Zündstromanlage .....	Elektronisch	←
Zündkerze .....	NGK BPM-6A oder äquivalent	←
Anlasssystem .....	Durch einen Rückstossanlasser	←
Brennstoff .....	Gemischter Brennstoff von Benzin und von Zweitaktöl gemäss 25-50:1	←
Behälterfähigkeit für Brennstoff (ℓ) .....	0.35 (11.8 flüssige Unzen)	0.70 (23.7 flüssige Unzen)
Antriebssystem .....	Gelenkwelle	←
Aussenmasse .....	1,620 × 300 × 330 (L × W × H (mm)) (63.78 × 11.81 × 12.99 Zoll)	←
Leergewicht (kg) .....	4.4 (9.68 Pfund)	4.8 (10.56 Pfund)
Normenentsprechende und/oder freigestellte Zubehörteile .....	Stahlschneidmesser Gehirnkopf von TANAKA Gurtband	← ← ←

**Anmerkung:** Die Angaben mögen ohne Ankündigung geändert werden, um die Leistung zu verbessern können.

## 7. Especificaciones

EL MODELO	TBC-4000	TBC-5000
Tipo del motor.....	Monocilindrico, de dos tiempos y de fuerte momento de torsión	←
Tamaño del motor .....	20cm <sup>3</sup> (1.2 pulgadas cúbicas)	←
Sistema de carburación .....	Diafragma Walbro	←
Sistema de encendido .....	Electrónico,	←
Bujía de encendido .....	NGK BPM-6A o equivalente	←
Sistema de arranque .....	Mediante un arrancador de reculada	←
Combustible .....	Combustible mixto de gasolina y de aceite de dos tiempos según 25~50:1	←
Capacidad del depósito de combustible (ℓ) .....	0.35 (11.8 onzas líquidas)	0.70 (23.7 onzas líquidas)
Sistema de transmisión .....	Eje flexible	←
Dimensiones extremas .....	1,620 × 300 × 330 (63.78 × 11.81 × 12.99 pulgadas)	←
Peso seco (kg) .....	4.4 (9.68 libras)	4.8 (10.56 libras)
Accesorios corrientes y/o facultativos .....	Hoja cortadora de acero	←
	Cabeza de cerebro de TANAKA	←
	Correa de faja	←

**Nota:** Las especificaciones pueden modificarse sin aviso previo para poder mejorar el rendimiento.

## 7. Tekniska data

<b>Sw</b> MODELL	<b>TBC-4000</b>	<b>TBC-5000</b>
Motor .....	Encylindrig, tvåtaktsmotor med högt drivmoment	←
Slagvolym .....	20cm <sup>3</sup>	←
Förgasare .....	Wallbro membran	←
Tändning .....	Elektronisk	←
Tändstift .....	NGK BPM-6A eller lik värdigt	←
Start .....	Automatiskt återgående snörstart	←
Bränsle .....	Oljeinblandat bränsle, reguljärbensin: tvåtaktsolja = 25-50:1	←
Tankvolym (ℓ) .....	0.35	0.70
Kraftöverföring .....	Flexibel drivaxel	←
Dimensioner (L×B×H(mm)) .....	1,620 × 300 × 330 mm	←
Torrsvikt (kg) .....	4.4	4.8
Standardutrustning och/eller valfria tillbehör .....	Klinga av stål, TANAKAs trimmerhuvud, bårsele	← ← ←

**ANM.:** Rätt till ändringar förbehålles.

**CERTIFICAT DE CONFORMITE  
RELATIF AUX MATERIELS SOUMIS A AUTOCERTIFICATION**

**LE CONSTRUCTEUR SOUSSIGNE**

**TANAKA KOGYO CO., LTD.  
1-6-10 YATSU, NARASHINO  
CHIBA, JAPON**

**CERTIFIE QUE LES MATERIELS NEUFS DESIGNES CI-APRES:  
DEBROUSSAILLEUSES PORTABLES A MOTEUR THERMIQUE 2 TEMPS**

**TYPE: TBC-4000, 5000**

**SONT CONFORMES AUX REGLES D'HYGIENE ET DE SECURITE DU TRAVAIL QUI LEUR SONT  
APPLICABLES.**

**FAIT A CHIBA, LE 02.01.1994**

**(SIGNATURE)  
(FONCTION)**

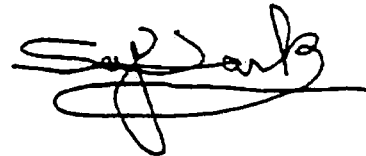
A handwritten signature in black ink, appearing to read 'Seiji Tanaka', written over a horizontal line.

**Seiji Tanaka  
DIRECTEUR DE LA PRODUCTION**

# **Tanaka Kogyo Co., Ltd.**



## Free Manuals Download Website

<http://myh66.com>

<http://usermanuals.us>

<http://www.somanuals.com>

<http://www.4manuals.cc>

<http://www.manual-lib.com>

<http://www.404manual.com>

<http://www.luxmanual.com>

<http://aubethermostatmanual.com>

Golf course search by state

<http://golfingnear.com>

Email search by domain

<http://emailbydomain.com>

Auto manuals search

<http://auto.somanuals.com>

TV manuals search

<http://tv.somanuals.com>