



# SST-18CL

POWERED BY



## SNAPPER

Attn: CUSTOMER RELATIONS  
P.O. BOX 777  
McDONOUGH, GA 30253  
PHONE: 1-800-935-2967  
www.snapper.com

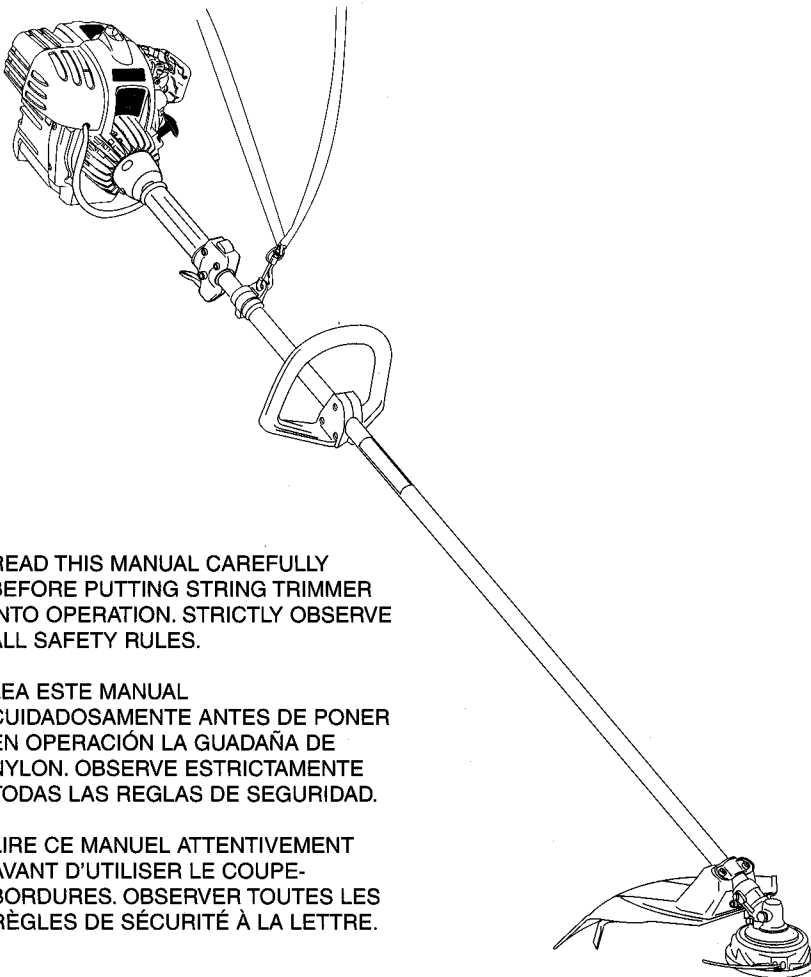

READ THIS MANUAL CAREFULLY  
BEFORE PUTTING STRING TRIMMER  
INTO OPERATION. STRICTLY OBSERVE  
ALL SAFETY RULES.

LEA ESTE MANUAL  
CUIDADOSAMENTE ANTES DE PONER  
EN OPERACIÓN LA GUADAÑA DE  
NYLON. OBSERVE ESTRICTAMENTE  
TODAS LAS REGLAS DE SEGURIDAD.

LIRE CE MANUEL ATTENTIVEMENT  
AVANT D'UTILISER LE COUPE-  
BORDURES. OBSERVER TOUTES LES  
RÈGLES DE SÉCURITÉ À LA LETTRE.

P/N-780059-8/05

ENGLISH, SPANISH, FRENCH  
INGLES, ESPAÑOL, FRANCÉS  
ANGLAIS, ESPAGNOL, FRANÇAIS

This unit is intended for occasional use.  
Esta unidad está destinada para uso ocasional.  
Cet appareil n'est prévu que pour fonctionner occasionnellement.

PRINTED IN U.S.A.

### Owners Manual - Straight Shaft Trimmer

### Manual del Propietario - Guadaña de Eje Recto

### Manuel d'utilisation - Coupe-bordures à manche droit

GB

E

F

<b>Model</b>	<b>SST-18CL String Trimmer</b>
Shaft style	Straight
Shaft length	62.5"
Engine	34cc 4-cycle Briggs & Stratton
Cutting width	15" - 18"
Line size	.095"/2.4 mm
Unit weight	13.2 lbs
Head type	Bump feed
Starting system	Easy starting 4-cycle
Handle type	Standard loop
Clutch	No
Shoulder harness	Yes
Warranty	2 year Consumer 90 day Commercial

<b>Modelo</b>	<b>Guadaña de Nylon Modelo SST-18CL</b>
Tipo Eje	Recto
Longitud del Eje	62.5"
Motor	De 34cc 4-Tiempos Briggs & Stratton
Ancho del Corte	15" - 18"
Medida del Nylon	.095"/2.4 mm
Peso de la Unidad	13.2 libras
Tipo cabezal	Alimentado por tope
Sistema de arranque	De 4-Tiempos de Fácil Arranque
Tipo agarradera	Curva cerrada estándar
Embrague	No
Arnés	Sí
Garantía	2 años Uso Privado 90 días Uso Comercial

<b>Modèle</b>	<b>Taille-bordure à fil SST-18CL</b>
Type de manche	Droit
Longueur du manche	62.5"
Moteur	34 cm <sup>3</sup> , 4 temps Briggs & Stratton
Largeur de coupe	15" - 18"
Dimension du fil	2,4 mm
Poids	5,8 kg
Type de tête	Alimentation par frappe au sol
Système de démarrage	4 temps, démarrage facile
Type de poignée	Boucle standard
Embrayage	Non
Harnais d'épaule	Oui
Garantie	2 ans pour usage privé 90 jours pour usage commercial

Engine/Motor/Moteur

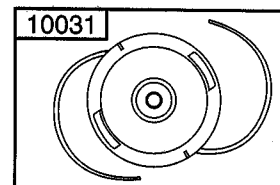
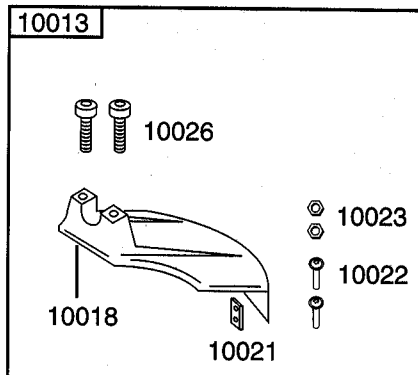
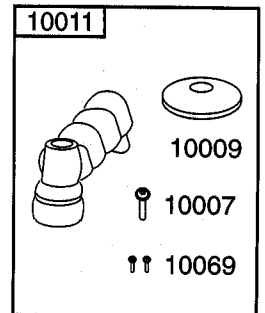
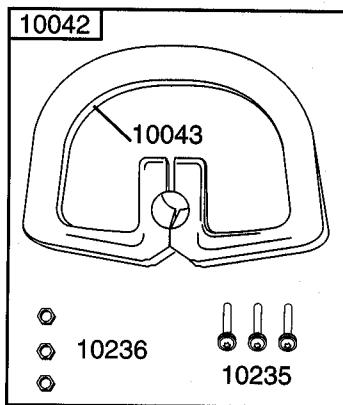
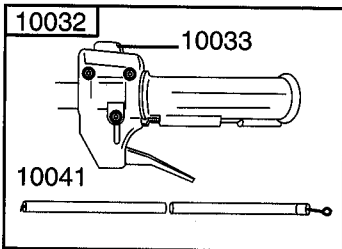
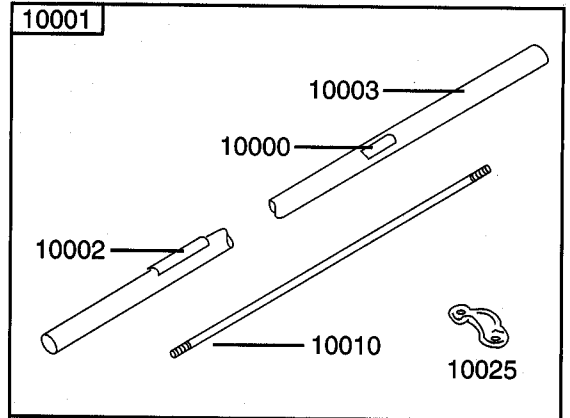
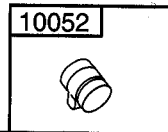
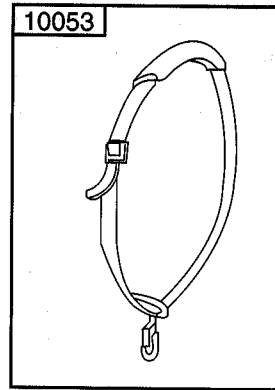
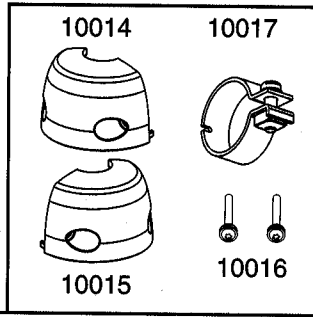
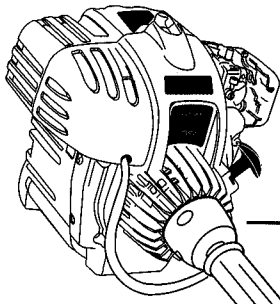

SEE FIG. 1

**STRAIGHT SHAFT TRIMMER SST-18CL**

Part Number	Model Used On	Quantity	Description
10000	SST-BC/SST-18CL/SST-16CL	1	Decal for pipe
10001	SST-18CL	1	Pipe assembly
10002	SST-18CL/SST-16CL	1	Label
10003	SST-18CL	1	Pipe assembly without flex shaft
780059	SST-18CL	1	Owner's manual
10007	SST-18CL	1	Bolt for gear case clamp
10009	SST-18CL	1	Plastic gear case hood
10010	SST-BC/SST-18CL	1	Regular flexible shaft with stopper
10011	SST-18CL	1	Gear case 3 bearing without holder and cover
10012	SST-18CL	1	Holder A
10013	SST-18CL	1	Guard assembly
10014	SST-16CL/SST-18CL/SST-BC	1	Nose cone A
10015	SST-16CL/SST-18CL/SST-BC	1	Nose cone B
10016	SST-16CL/SST-18CL/SST-BC	2	Nose cone screws
10017	SST-16CL/SST-18CL/SST-BC	1	Engine clamp assembly
10018	SST-18CL	1	Protector without blade
10021	SST-18CL	1	Blade to cut nylon code
10022	SST-18CL	2	Bolts for blade
10023	SST-18CL	2	Nuts for blade
10025	SST-18CL	1	Clamp for guard
10026	SST-18CL	2	Bolts for clamp
10031	SST-18CL	1	Tap and go with diameter 0.095"
10032	SST-18CL/SST-16CL	1	Single type lever
10033	SST-18CL/SST-16CL	1	On/Off switch
10041	SST-18CL/SST-16CL	1	Cable, throttle
10042	SST-18CL	1	Handle assembly
10043	SST-18CL	1	Handle
10052	SST-BC/SST-18CL	1	Hanger assembly
10053	SST-BC/SST-18CL	1	Harness assembly
10069	SST-18CL	2	Bolts
10235	SST-18CL/SST-16CL	3	Screws for loop handle
10236	SST-18CL/SST-16CL	3	Nuts for loop handle
Engine	SST-18CL/SST-16CL	1	Engine 34cc 4-cycle Briggs & Stratton, Model 21032 0118 E1

GB

**SST-18CL Technical Data Information**

Mass without fuel, cutting attachment, guards:	5.357 kg
Fuel Tank Volume:	296 cm <sup>3</sup>
Max engine performance:	0.746 kW
Max rotational frequency of the spindle:	6324 RPM
Engine speed at maximum spindle frequency:	8600 RPM
Engine speed at idle:	3600 RPM
Fuel consumption:	0.399 kg/h
Specific fuel consumption:	542 g/kWh
Vibration levels for idling and racing:	Wide Open Throttle "racing" Idle
	Left Hand = 6.59 m/s <sup>2</sup> Left Hand = 6.53 m/s <sup>2</sup>
	Right Hand = 7.05 m/s <sup>2</sup> Right Hand = 3.81 m/s <sup>2</sup>
Sound pressure levels:	Operator Ear Lp dB(A) = 96.52

	<p><b>WARNING:</b> IT IS UNSAFE TO USE ANY AFTER MARKET HEAD, ATTACHMENT, ACCESSORY OR BLADE ON THIS UNIT. USE ONLY HEADS, ATTACHMENTS, BLADES AND ACCESSORIES MANUFACTURED BY SNAPPER AND INTENDED FOR THIS SPECIFIC MODEL.</p>
---	--

## TABLE OF CONTENTS

CONTENTS	PAGE
ILLUSTRATED PARTS LIST .....	1
SAFETY RULES .....	2
ASSEMBLY .....	3
OPERATION .....	4
MAINTENANCE .....	5
SERVICE/ADJUSTMENTS .....	6
TROUBLESHOOTING .....	7
STORAGE .....	7
WARRANTY INFORMATION .....	8



Do not install any type of blade on this unit.

- **WARNING:** Never use blades or flailing devices. This unit is designed for line trimmer use only. Use of any other accessories or attachments will increase the risk of injury.

## ! SAFETY RULES

- Do not allow a person to use this unit unless instructions are read and understood. Never allow children to operate or play with the unit.
- Do not operate this unit when tired, ill or under the influence of alcohol, drugs, or medication.
- Always wear heavy, long pants, boots, gloves, and a long sleeve shirt. Do not wear loose clothing, jewelry, short pants, sandals, or go barefoot. Secure hair so it is above shoulder level.
- Inspect unit before each use. Replace damaged parts. Check for fuel leaks. Make sure all fasteners are in place and secure. Replace cutting attachment parts that are cracked, chipped, or damaged in any way. Make sure the cutting attachment is properly installed and securely fastened. Be sure the cutting attachment shield is properly attached, and in the position recommended by the manufacturer. Use only flexible, non-metallic line recommended by the manufacturer. Never use, for example, wire or wire-rope which can break off and become a dangerous projectile.
- Keep firm footing and balance. Do not over-reach. Keep cutting attachment below waist level. Keep all parts of your body away from the rotating cutting attachment and hot surfaces.
- Never start or run the unit inside a closed room or building; breathing exhaust fumes can kill.
- Pour fuel outdoors where there are no sparks and flames. Slowly remove the fuel cap only after stopping the engine. Do not smoke while fueling. Wipe spilled fuel from the unit. Move at least 10 ft. (3 m) away from the fueling source and site before starting engine.
- Clear the area to be cut before each use. Remove all objects such as rocks, broken glass, nails, wire, or string which can be thrown or become entangled in the cutting attachment. Clear the area of children, bystanders and pets. At a minimum, keep all children, bystanders and pets outside a 50 ft. (15 m) radius; outside the 50 ft. zone, there is still a risk of injury to bystanders from being struck with the moving strings in the event of a cutting lines thrust or other unexpected reaction of the saw.
- The cutting attachment may be spinning during carburetor adjustments. Wear your protective equipment and observe all safety instructions. When the unit is turned off make sure the cutting attachment has stopped before the unit is set down.
- The handles and shield must be mounted according to the instructions. The unit is designed to be used while positioned on the right side.

## SAFETY AND INTERNATIONAL SYMBOLS

This operator's manual describes safety and international symbols and pictographs that appear on this product. Read the operator's manual for complete safety, assembly, operating, maintenance and repair information.

### SYMBOL

### MEANING



- **SAFETY ALERT SYMBOL**  
Indicates danger, warning or caution. May be used in conjunction with other symbols or pictographs.



- **WARNING - READ OPERATOR'S MANUAL**  
Read the operator's manual(s) and follow all warnings and safety instructions. Failure to do so can result in serious injury to the operator and/or bystanders.



- **WEAR EYE AND HEARING PROTECTION**  
**WARNING:** Thrown objects and loud noise can cause severe eye injury and hearing loss. Wear eye protection meeting ANSI Z87.1 standards and ear protection when operating this unit. Use a full face shield when needed.



- **KEEP BYSTANDERS AWAY**  
**WARNING:** Keep all bystanders, especially children and pets, at least 50 feet (15m) from the operating area.



- **THROWN OBJECTS AND ROTATING CUTTER CAN CAUSE SEVERE INJURY**  
**WARNING:** Do not operate without the cutting attachment shield in place. Keep away from the rotating cutting attachment.

## ASSEMBLY INSTRUCTIONS

### ■ TOOL LIST

- Screwdriver (Phillips or Standard)
- Allen wrench 4mm

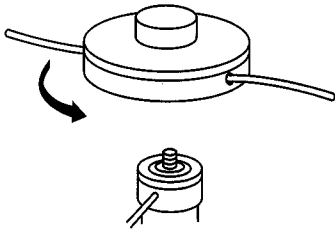

### ■ INSTALLING CUTTING HEAD

- Lock gear box by inserting a pin thru hole and finding corresponding notch.
- To install head, turn counterclockwise. Hand-tighten head securely.
- To remove head, turn clockwise.

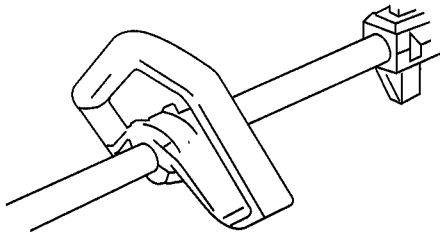

### ■ INSTALL ASSIST HANDLE

- Use the 3 screws provided for this assembly. Mount the back edge of the handle clamp to match the arrow on the tube. Adjust the handle for comfort and good balance. Check that the cutting line of the unit is away from your feet and legs.

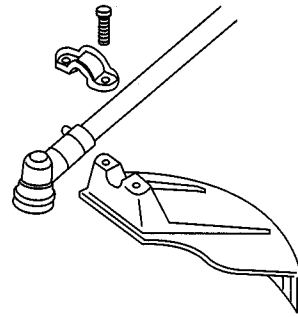

### ■ INSTALLING DEBRIS GUARD

- The top clamp is fixed to the tube in the proper position. Attach the debris shield to the clamp with the two screws and hardware provided. Tighten the attaching screws firmly.

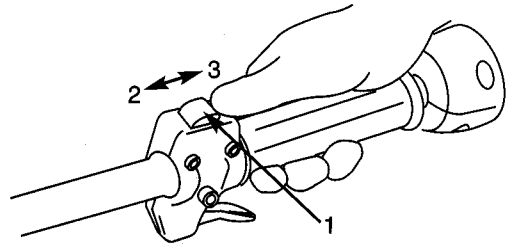

### ■ STOP AND START SWITCH

1. Ignition switch
2. Stop
3. Start



### ■ SHOULDER HARNESS

- Place the strap over your left shoulder and attach clip to clamp eye on shaft tube.
- Loosen clamp screw and slide clamp up or down until unit balances with head just touching the ground.
- Tighten screw.

## OPERATING INSTRUCTIONS

### HOLDING THE TRIMMER



**WARNING:** Always wear eye, hearing, foot and body protection to reduce the risk of injury when operating this unit.

Before operating the unit, stand in the operating position (Fig. 1). Check for the following:

- The operator is wearing eye protection and proper clothing.
- With a slightly-bent right arm, the operator's hand is holding the shaft grip.
- The operator's left arm is straight, the left hand holding the D-handle.
- The unit is at waist level.
- The cutting attachment is parallel to the ground and easily contacts the grass without the need to bend over.



Fig. 1

### ADJUSTING TRIMMING LINE LENGTH

The bump head cutting attachment allows you to release trimming line without stopping the engine. To release more line, lightly tap the cutting attachment on the ground (Fig. 2) while operating the trimmer at high speed.

**NOTE:** Always keep the trimming line fully extended. Line release becomes more difficult when the cutting line gets shorter.

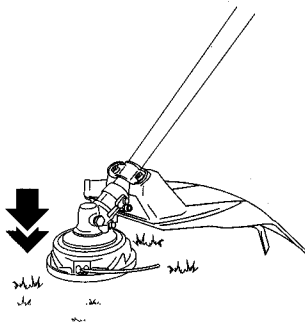

Fig. 2

Each time the head is bumped, about 1 in. (25.4 mm) of trimming line releases. A blade in the cutting attachment shield will cut the line to the proper length if any excess line is released.

For best results, tap the bump knob on bare ground or hard soil. If you attempt a line release in tall grass, the engine may stall. Always keep the trimming line fully extended. Line release becomes more difficult when the cutting line gets shorter.

**NOTE:** Do not rest the bump head on the ground while the unit is running.

Some line breakage will occur from:

- Entanglement with foreign matter.
- Normal line fatigue.
- Attempting to cut thick, stalky weeds.
- Forcing the line into objects such as walls or fence posts.



**CAUTION:** Do not remove or alter the line cutting blade assembly. Excessive line length will overload the engine and could cause damage to the engine.

### TIPS FOR BEST TRIMMING RESULTS

- Keep the cutting attachment parallel to the ground.
- Do not force the cutting attachment. Allow the tip of the line to do the cutting, especially along walls. Cutting with more than the tip will reduce cutting efficiency and may overload the engine.
- Cut grass over 8 in. (200 mm) by working from top to bottom in small increments to avoid premature line wear or engine drag.
- Cut from right to left whenever possible. Cutting to the left improves the unit's cutting efficiency. Clippings are thrown away from the operator.
- Slowly move the trimmer into and out of the cutting area at the desired height. Move either in a forward-backward or side-to-side motion. Cutting shorter lengths produces the best results.
- Trim only when grass and weeds are dry.
- The life of your cutting line is dependent upon:
  - Following the trimming techniques.
  - What vegetation is being cut.
  - Where vegetation is cut.

For example, the line will wear faster when trimming against foundation wall as opposed to trimming around a tree.

### DECORATIVE TRIMMING

Decorative trimming is accomplished by removing all vegetation around trees, posts, fences and more.

Rotate the whole unit so that the cutting attachment is at 30° angle to the ground (Fig. 3).

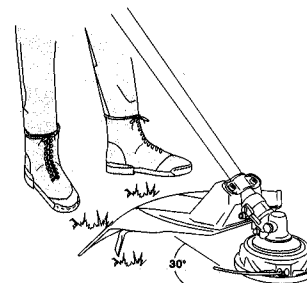

Fig. 3

**Refer to your BRIGGS & STRATTON owners' manual for engine information**

- |                             |                           |
|-----------------------------|---------------------------|
| 1. Adding Oil to a New Unit | 5. Starting a Warm Engine |
| 2. Adding Fuel              | 6. Engine Maintenance     |
| 3. Starting a NEW Engine    | 7. Engine Adjustments     |
| 4. Starting and Stopping    | 8. Service and Storage    |
|                             | 9. Engine Warranty        |

**Periodic Maintenance Chart**



**WARNING:**

Accidental engine starting can cause injury. Always remove the spark plug before servicing the engine to prevent accidental starting.

**LACK OF MAINTENANCE OR IMPROPER MAINTENANCE CAN RESULT IN INJURY. MODIFYING PARTS IN ANY MANNER OR REMOVING ANY PART OF THIS UNIT CAN RESULT IN INJURY. USE OF NON-CONFORMING PARTS OR COMPONENTS CAN RESULT IN INJURY.**

MAINTENANCE	EACH USE	AFTER EVERY SEASON OR		
		FIRST 10 HOURS	EVERY 25 HOURS	EVERY 50 HOURS
Change oil*			●*	
Check and replenish fuel	●			
Check and replenish oil	●			
Check bolts, nuts and screws for looseness and loss	●			
Check throttle lever operation	●			
Check engine switch operation	●			
Check guard assembly condition	●			
Clean/replace in-tank fuel filter				●
Clean air filter element		●		
Tighten bolts, nuts and screws		●		●
Clean spark plug and adjust electrode gap				●
Remove dust and dirt from cylinder fins				●
Remove carbon deposits in the exhaust muffler				●
Clean spark arrester screen				●
Check gear case assembly lubrication				●
Check drive shaft lubrication				●
Check valve clearance				●

\*Change engine oil after first 4 hours of use. Please refer to the engine manual for more details.

**NOTE:**

The service intervals indicated are to be used as a guide. Service to be performed more frequently as necessary by operating condition. These items must be performed with proper tools. See your authorized dealer for service.

## LINE REPLACEMENT

### SAFETY RULES

1. Shut down the trimmer to make certain the head cannot turn while working with the head.
2. Check mounting of cutting head on trimmer and tighten if it is loose.
3. Inspect head for wear, chips or cracks. Replace parts or entire head if needed.
4. Always use line that is the correct diameter and type for this unit. **Do not** use metal reinforced or metal line.
5. Make sure the two retaining pawls spread out to the periphery of the cover windows.
6. Check the head for deflection or abnormal noise by rotating the head by hand. Deflection or abnormal noise may cause vibrations, which will cause the cutting line to weld together. It is also potentially dangerous.

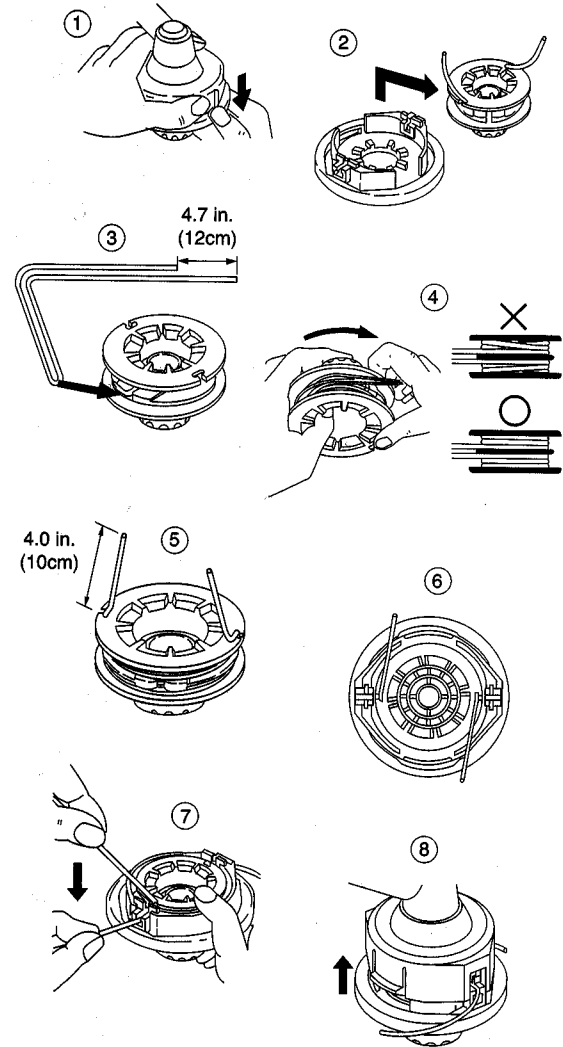

### REFILLING TRIMMING LINE

1. For replacement line, use a diameter of .095 in. (2.4 mm). The spool is capable for a line up to 20 ft. (6 m) on the 4 in. head. Avoid using a larger line as it may cut down the trimming performance.
2. Pinch the slotted area on the both sides of the spool housing to unhook the bottom cap.
3. Take out the spool and pull off the old line. Put one end of new line through the spool holes and pull it until the length is equal between each part of the line.
4. Wind up the line in the correct direction as indicated on the spool.
5. Hook each end of the line in the slot on the edge of the spool, and then put the ends through the eyelets on the housing. Make sure that the spring and the washers are in place.
6. While holding the spool against the housing, pull the line ends to release them from the slot.
7. Line up the slot on the bottom cap with the hook on the housing, press the cap against the housing until it clicks.



## TROUBLESHOOTING GUIDE

### Case 1. Starting failure

CHECK	PROBABLE CAUSES	ACTION
Fuel tank →	Incorrect fuel →	Drain it and fill with correct fuel
Fuel filter →	Fuel filter is clogged →	Clean
Carburetor idle speed screw →	Out of normal range →	Adjust to normal range
No spark →	Spark plug is fouled/wet →	Clean/dry
	Plug gap is incorrect →	[Correct GAP .025" (0.6~0.7 mm)]
Spark plug →	Disconnected →	Retighten

### Case 2. Engine starts but does not keep running/Hard re-starting

CHECK	PROBABLE CAUSES	ACTION
Fuel tank →	Incorrect fuel or stale fuel →	Drain it and fill with correct fuel
Carburetor idle speed screw →	Out of normal range →	Adjust to normal range
Muffler, cylinder(exhaust port) →	Carbon is built-up →	Wipe away
Air cleaner →	Clogged with dust →	Wash
Cylinder fin, fan cover →	Clogged with dust →	Clean

If your unit needs further service, please consult with an authorized service dealer in your area.

## STORAGE



**WARNING:** Perform the following steps after each use:

- Allow engine to cool, and secure the unit before storing or transporting.
- Store unit and fuel in a well ventilated area where fuel vapors cannot reach sparks or open flames from water heaters, electric motors or switches, furnaces, etc.
- Store unit with all guards in place. Position unit so that any sharp objects cannot accidentally cause injury.
- Store unit and fuel well out of the reach of children.

### SEASONAL STORAGE

Prepare unit for storage at end of season or if it will not be used for 30 days or more. If your unit is to be stored for a period of time:

- Drain all fuel from the fuel tank into the proper receptacles for storage.
- Press purge bulb 15 times to remove all fuel from carburetor and fuel lines. Drain this fuel into proper receptacles. If fuel is to be disposed, please refer to local rules for proper disposal.
- Clean the entire unit before lengthy storage.
- Store in a clean dry area.
- Lightly oil external metal surfaces.
- This trimmer may be stored in a variety of positions. If possible, it is preferred to store the trimmer in a horizontal position with the spark plug up. The trimmer should not be stored or transported with the spark plug down.
- Storing or transporting the trimmer with the spark plug down may result in white smoke coming from the muffler or difficulty starting.

### FUEL SYSTEM

Fuel stabilizer is an acceptable alternative in minimizing the formation of fuel gum deposits during storage. Add stabilizer to the gasoline in the fuel tank or fuel storage container. Follow the mix instructions found on stabilizer container. Run engine at least 5 minutes after adding stabilizer.

### ENGINE

- Remove spark plug and pour 1 teaspoon of HD30 wt. engine oil through the spark plug opening. Slowly pull the starter rope 8 to 10 times to distribute oil.
- Replace spark plug with new one of recommended type and heat range.
- Clean air filter.
- Check entire unit for loose screws, nuts, and bolts. Replace any damaged, broken, or worn parts.
- At the beginning of the next season, use only fresh fuel.

### OTHER

- Do not store gasoline from one season to another.
- Replace your gasoline can if it starts to rust.
- When removing the unit from storage, only use fresh gasoline. Perform the routine operation checks as spelled out in the manual before any start.

GB

## WARRANTY

**SNAPPER** hereby warrants to the original retail purchaser ALL NEW products of its own manufacture to be free from defect in material and workmanship, for a period of two (2) years from the date of the original purchase, subject to the following exceptions.

**GB**

Products	Consumer Use	Commercial/Rental Use
Hand Held String Trimmers	2 Years	90 Days

- No warranty is extended to any equipment, which has been misused, neglected, or damaged by accident. Snapper shall not be responsible for damage in transit or handling by any common carrier. Under no circumstances, within or without the warranty period, will the company be liable for damage for loss, or damage resulting from delay, or any consequential damage including but not limited to any cost or expense of providing substitute equipment or service during periods of malfunction or non-use. Snapper will repair or replace, free of charge any part or parts of the units found upon examination by any Factory Authorized Dealer or by the factory to be defective in materials and or workmanship for the term of the warranty.
- The consumer is responsible for: (1) normal maintenance such as greasing, gear case lubrication, minor adjustment and (2) transportation of any Snapper product to and from the place warranty work is performed.
- Snapper warranty WILL NOT APPLY to any products repaired or altered by anyone other than an Authorized Service Distributor or Authorized Service Dealer.
- Snapper reserves the right to incorporate any changes in design into its products without obligation to make changes on units previously manufactured.
- For engine warranty, please refer to the Briggs & Stratton manual.

VEA LA FIG. 1

**GUADAÑA DE EJE RECTO MODELO SST-18CL**

Numero de parte	Modelo Usado En	Cantidad	Descripción
10000	SST-BC/SST-18CL/SST-16CL	1	Calcomanía para el tubo
10001	SST-18CL	1	Conjunto tubo
10002	SST-18CL/SST-16CL	1	Etiqueta
10003	SST-18CL	1	Conjunto tubo sin eje flexible
780059	SST-18CL	1	Manual del propietario
10007	SST-18CL	1	Perno para abrazadera - caja engranaje
10009	SST-18CL	1	Tapa caja de engranaje - plástica
10010	SST-BC/SST-18CL	1	Eje flexible regular con tapón
10011	SST-18CL	1	Caja de engranaje de 3 bujes sin soporte ni cubierta
10012	SST-18CL	1	Soporte A
10013	SST-18CL	1	Conjunto protector
10014	SST-16CL/SST-18CL/SST-BC	1	Cono delantero A
10015	SST-16CL/SST-18CL/SST-BC	1	Cono delantero B
10016	SST-16CL/SST-18CL/SST-BC	2	Tornillo cono delantero
10017	SST-16CL/SST-18CL/SST-BC	1	Conjunto sujetador motor.
10018	SST-18CL	1	Protector
10021	SST-18CL	1	Cuchilla para cortar el codo de nylon
10022	SST-18CL	2	Perno para la cuchilla
10023	SST-18CL	2	Tuerca para la cuchilla
10025	SST-18CL	1	Sujetador para el protector
10026	SST-18CL	2	Perno para el sujetador
10031	SST-18CL	1	Porta nylon con diámetro de 0.095"
10032	SST-18CL/SST-16CL	1	Palanca tipo único
10033	SST-18CL/SST-16CL	1	Suiche de Encendido y Apagado
10041	SST-18CL/SST-16CL	1	Cable, acelerador
10042	SST-18CL	1	Conjunto agarradera
10043	SST-18CL	1	Manija
10052	SST-BC/SST-18CL	1	Conjunto de suspensión
10053	SST-BC/SST-18CL	1	Conjunto arnés
10069	SST-18CL	1	Perno
10235	SST-18CL/SST-16CL	3	Tornillos para la agarradera
10236	SST-18CL/SST-16CL	3	Tuercas para la agarradera
Motor	SST-18CL/SST-16CL	1	Motor Briggs & Stratton de 34cc 4-tiempos, Modelo 21032 0118 E1

**SST-18CL Datos de Información Técnica**

Masa sin combustible, aditamento de corte, protectores:	5.357 kg
Volumen Tanque de Combustible:	296 cm <sup>3</sup>
Máximo Desempeño del Motor:	0.746 kW
Máxima Frecuencia Rotacional del Eje:	6324 RPM
Velocidad del Motor a la Máxima Frecuencia del Eje:	8600 RPM
Velocidad del Motor en Mínima:	3600 RPM
Consumo de Combustible:	0.399 kg/h
Consumo Específico de Combustible:	542 g/kWh
Niveles de Vibración para Velocidad de Ralentí y de aceleración máxima:	
..... Acelerador Totalmente Abierto "de aceleración máxima" .....	Ralentí
..... Izquierda = 6.59 m/s <sup>2</sup>	Izquierda = 6.53 m/s <sup>2</sup>
..... Derecha = 7.05 m/s <sup>2</sup>	Derecha = 3.81 m/s <sup>2</sup>
Niveles de presión de sonido:	Audición del Operador Lp dB(A) = 96.52



**ADVERTENCIA:** ES PELIGROSO USAR EN ESTA UNIDAD CUALQUIER CABEZAL, ADITAMENTO, ACCESORIO O CUCHILLA QUE SE CONSIGA EN EL MERCADO SECUNDARIO. USE ÚNICAMENTE LOS CABEZALES, ADITAMENTOS, CUCHILLAS Y ACCESORIOS FABRICADOS POR SNAPPER Y DESTINADOS PARA ESTE MODELO ESPECÍFICO.

## TABLA DE CONTENIDO

CONTENIDO	PÁGINA
LISTA DE PARTES ILUSTRADAS .....	9
PAUTAS DE SEGURIDAD .....	10
MONTAJE .....	11
OPERACIÓN .....	12
MANTENIMIENTO .....	13
SERVICIO/AJUSTES .....	14
DETECCION DE FALLAS .....	15
BODEGAJE .....	15
INFORMACION DE GARANTIA .....	16

## PAUTAS PARA UNA OPERACIÓN SEGURA

### SÍMBOLOS INTERNACIONALES DE SEGURIDAD

Este manual del operador describe los símbolos y pictografías internacionales y de seguridad que aparecen en este producto. Lea el manual del operador para obtener información completa de seguridad, instalación, operación, mantenimiento y reparación.

#### SÍMBOLO

#### SIGNIFICADO



#### • SÍMBOLO DE ALERTA DE SEGURIDAD

Indica peligro, advertencia o precaución. Puede ser usado junto con otros símbolos o pictografías.



#### • ADVERTENCIA - LEA EL MANUAL DEL OPERADOR

Lea el (los) manual(es) del operador y siga todas las instrucciones de advertencias y seguridad. Dejar de hacerlo puede ocasionar lesiones graves al operador y/o a las personas que se encuentren cerca.



#### • PROTECCIÓN PARA LOS OJOS Y LOS OÍDOS

**ADVERTENCIA:** Los objetos lanzados y el fuerte ruido pueden ocasionar lesiones graves en los ojos y la pérdida de la audición. Protéjase los ojos cumpliendo con la norma ANSI Z87.1 y utilice protección en los oídos cuando opere esta unidad. Use una careta protectora que cubra completamente la cara cuando sea necesario.



#### • MANTENGA A DISTANCIA LOS CURIOSOS

**ADVERTENCIA:** Todas las personas que se encuentren cerca, especialmente los niños y las mascotas, deben mantenerse a una distancia de por lo menos 50 pies (15m) del área de operación.



#### • LOS OBJETOS LANZADOS Y EL ADITAMENTO GIRATORIO DE CORTE PUEDEN OCASIONAR SERIAS LESIONES

**ADVERTENCIA:** No opere la máquina sin el protector del aditamento de corte en su lugar. Proteja todo el aditamento giratorio de corte.



No instale ningún tipo de cuchilla en esta unidad.

- **ADVERTENCIA:** Nunca use cuchillas ni dispositivos que golpeen. Esta unidad está diseñada únicamente para el uso de la guadaña de nylon. El uso de otros accesorios o aditamentos incrementará el riesgo de una lesión.

## ! PAUTAS DE SEGURIDAD

- No permita que cualquier persona utilice esta unidad a menos que haya leído y comprendido sus instrucciones. Nunca deje que los niños operen o jueguen con la unidad.
- No opere esta unidad cuando se sienta cansado, esté enfermo ni bajo la influencia del alcohol, drogas o cualquier medicamento.
- Use siempre pantalones largos resistentes, botas, guantes y una camisa de manga larga. No use ropa floja, pantalones cortos, sandalias ni se descalce. Asegure su cabello si lo usa por encima del nivel del hombro.
- Inspeccione la unidad antes de cada uso. Cambie las partes que estén dañadas. Compruebe si hay fugas de aceite. Asegúrese que todos los sujetadores estén asegurados y en posición. Cambie las partes del aditamento de corte que estén rajadas, astilladas o dañadas de alguna manera. Asegúrese que el aditamento de corte esté correctamente instalado y asegurado firmemente. Asegúrese que el protector del aditamento de corte esté colocado apropiadamente, y en la posición recomendada por el fabricante. Use únicamente el nylon flexible, no metálico recomendado por el fabricante. Nunca use, por ejemplo, alambre o cable metálico los cuales puedan reventarse y llegar a convertirse en un proyectil peligroso.
- Adopte una posición firme y balanceada. No se exceda. Mantenga el aditamento de corte por debajo del nivel de la cintura. Mantenga todas las partes de su cuerpo a distancia del aditamento de corte y de las superficies calientes.
- Nunca le de arranque a la unidad ni la opere en un lugar encerrado ni dentro de un edificio; respirar los gases de escape puede ocasionar la muerte.
- Vierta el combustible en exteriores donde no haya presencia de chispas ni llamas. Remueva lentamente la tapa de combustible solo después de haber detenido el motor. No fume mientras aprovisiona con combustible. Limpie el combustible derramado de la unidad. Apártese por lo menos 10 pies (3 m) del sitio y la fuente donde se aprovisionó con combustible antes de darle arranque al motor.
- Despeje el área que va a ser cortada antes usar la unidad. Remueva todos los objetos tales como rocas, cristal roto, clavos, alambres, o cuerdas los cuales puedan alcanzar a ser lanzados o enredarse en el aditamento de corte. Despeje el área de niños, personas que se encuentren cerca y animales domésticos. Haga que todos los niños, las personas que se encuentren cerca y los animales domésticos se aparten en lo posible a un radio de 50 pies (15 m); a una zona apartada de 50 pies, aún existe el riesgo de que las personas que se encuentren cerca sean golpeadas con pedazos de cuerda en movimiento en el evento de que el nylon de corte se introduzca o que se presente cualquier otra reacción inesperada de la máquina de corte.
- El aditamento de corte debe estar girando durante los ajustes del carburador. Protéjase con su equipo de protección y observe todas las instrucciones de seguridad. Cuando apague la unidad asegúrese que el aditamento de corte haya parado antes de asentar la unidad.
- Las agarraderas y el protector deben ser instalados de acuerdo con las instrucciones. La unidad está diseñada para ser usada mientras que esté colocada en el lado derecho.

## INSTRUCCIONES DE INSTALACIÓN

### ■ LISTA DE HERRAMIENTAS

- Destornillador (Phillips o Estándar)
- Llave Allen de 4mm

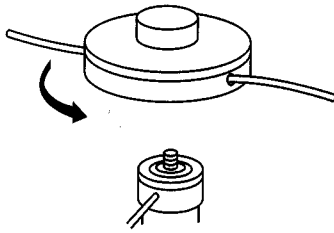

### ■ INSTALACIÓN DEL CABEZAL DE CORTE

- Asegure la caja del mecanismo de engranaje insertando un pin a través del orificio y encontrando la muesca correspondiente.
- Para instalar el cabezal, gírelo en sentido contrario al de las agujas del reloj. Apriételo firmemente con la mano.
- Para remover el cabezal, gírelo en sentido de las agujas del reloj.

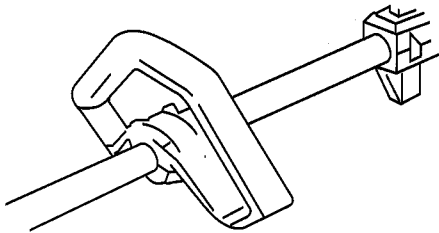

### ■ INSTALACIÓN DE LA AGARRADERA DE AYUDA

- Use los 3 tornillos que vienen para este conjunto. Instale el borde trasero del sujetador de la agarradera para que se acople con la flecha en el tubo. Ajuste la agarradera para confortabilidad y buen equilibrio. Compruebe que el nylon de corte de la unidad esté a distancia de sus piernas y pies.

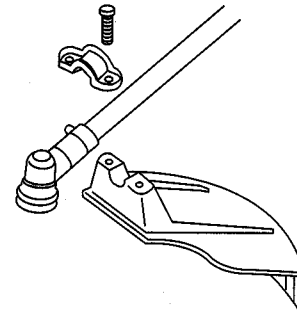

### ■ INSTALACIÓN DEL PROTECTOR DE DESECHOS

- El sujetador superior viene fijo al tubo en la posición apropiada. Sujete el protector de desechos al sujetador con los dos tornillos y los accesorios suministrados. Apriete firmemente los tornillos de sujeción.

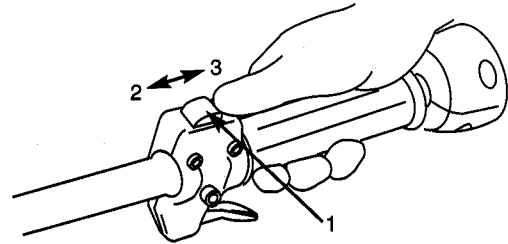

### ■ SUICHE DE ENCENDIDO Y APAGADO

1. Suiche de Encendido
2. Parada
3. Encendido

### ■ ARNES

- Coloque la correa por encima de su hombro izquierdo y sujete



la pinza con la guía de sujeción en el tubo del eje.

- Afloje el tornillo del sujetador y deslice el sujetador hacia arriba o hacia abajo hasta que la unidad se balancee con el cabezal apenas tocando la tierra.
- Apriete el tornillo.

## INSTRUCCIONES DE OPERACIÓN

### COMO SOSTENER LA GUADAÑA



**ADVERTENCIA:** Protéjase siempre los ojos, los oídos, los pies y el cuerpo para reducir el riesgo de lesiones mientras opera esta unidad.

Antes de operar la unidad, adopte una postura para la operación (Fig. 1). Verifique lo siguiente:

- Que el operador esté protegiéndose los ojos y que esté usando la ropa adecuada.
- Que con el brazo derecho ligeramente doblado, la mano del operador esté sosteniendo la agarradera del eje.
- Que el brazo izquierdo del operador esté derecho sosteniendo la manija en D.
- Que la unidad esté al nivel de la cintura.
- Que el aditamento de corte esté paralelo con la tierra y que toque fácilmente la grama sin la necesidad de inclinarse.



Fig. 1

### AJUSTE DE LA LONGITUD DEL NYLON DE CORTE

El aditamento de corte con cabezal de tope le permite aflojar el nylon de corte sin detener el motor. Para desatar más nylon, golpee ligeramente el aditamento de corte en la tierra (Fig. 2) mientras opera la guadaña a alta velocidad.

**NOTA:** Mantenga siempre el nylon de corte completamente extendido. Desatar el nylon se hace más difícil cuando el nylon de corte se vuelve más corto.

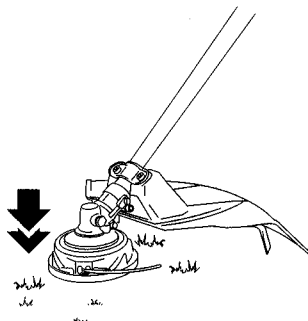

Fig. 2

Cada vez que el cabezal es golpeado, se desata aproximadamente 1 pulgada (25.4 mm) de nylon de corte. Una cuchilla en el protector del aditamento de corte cortará el nylon a la longitud apropiada en caso de que se desate un exceso de nylon.

Para mejores resultados, golpee ligeramente la perilla de tope en la tierra pelada o en el suelo firme. Si usted intenta un aflojamiento de nylon en grama alta, el motor podría ahogarse. Mantenga siempre el nylon de corte completamente extendido. Desatar el nylon se hace más difícil cuando el nylon de corte se vuelve más corto.

**NOTA:** No descance el cabezal de tope en la tierra mientras que esté operando la unidad.

El nylon se reventará por:

- Enredarse con algún material extraño.
- Desgaste normal del nylon.
- Intentar cortar malezas gruesas y de mucho tallo.
- Forzar el nylon en objetos tales como muros o estacones de cercas.



**PRECAUCIÓN:** No remueva ni altere el conjunto de corte de nylon. Una excesiva longitud en el nylon recargará el motor y podría ocasionar daños en el motor.

### CONSEJOS PARA MEJORES RESULTADOS DE CORTE

- Mantenga el aditamento de corte paralelo a la tierra.
- No fuerce el aditamento de corte. Deje que la punta del nylon haga el corte, especialmente a lo largo de muros. Al cortar con más de la punta se reducirá la eficiencia de corte y se podría recargar el motor.
- Corte la grama a 8 pulgadas (200 mm) trabajando desde la parte superior hasta la inferior en pequeños incrementos para evitar un desgaste prematuro del nylon o que se arrastre el motor.
- Corte de derecha a izquierda siempre que sea posible. Cortar hacia la izquierda mejora la eficiencia de corte de la unidad. Los recortes son lanzados a distancia del operador.
- Mueva lentamente la guadaña hacia adentro y hacia fuera del área de corte a la altura deseada. Muévela ya sea hacia adelante o hacia atrás o haga un movimiento de lado a lado. Al cortar longitudes más cortas se producen mejores resultados.
- Corte únicamente cuando la grama y las malezas estén secas.
- La vida de su nylon de corte depende de:
  - Seguir las técnicas de corte.
  - Del tipo de vegetación que se está cortando.
  - De dónde se esté cortando la vegetación.

Por ejemplo, el nylon se desgastará más rápido cuando se corta contra un muro de fundación en comparación con cortar alrededor de un árbol.

### CORTE DECORATIVO

El corte decorativo se realiza removiendo toda la vegetación alrededor de árboles, estacones, cercas y más.

Gire la unidad completa de forma que el aditamento de corte quede a un ángulo de 30° con la tierra (Fig. 3).

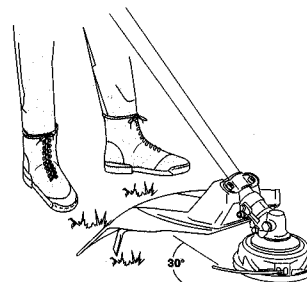

Fig. 3

**Refiérase a su manual del propietario BRIGGS & STRATTON para obtener información relacionada con el motor**

- |                                     |                                  |
|-------------------------------------|----------------------------------|
| 1. Añadir Aceite a una Unidad Nueva | 5. Arranque de un Motor Caliente |
| 2. Aprovechamiento de Combustible   | 6. Mantenimiento del Motor       |
| 3. Arrancar un Motor NUEVO          | 7. Ajustes del Motor             |
| 4. Arranque y Parada                | 8. Servicio y Bodegaje           |
|                                     | 9. Garantía del Motor            |

**Cuadro de Mantenimiento Periódico**



**ADVERTENCIA:**

Un arranque accidental del motor puede ocasionar lesiones. Remueva siempre la bujía antes de darle servicio al motor para prevenir un arranque accidental.

**LA FALTA DE MANTENIMIENTO O EL MANTENIMIENTO NO APROPIADO PUEDEN OCASIONAR LESIONES. LA MODIFICACIÓN DE PARTES DE ALGUNA MANERA O LA REMOCIÓN DE CUALQUIER PARTE DE ESTA UNIDAD PUEDE OCASIONAR LESIONES. EL USO DE PARTES O DE COMPONENTES NO CONFORMES PUEDE OCASIONAR LESIONES.**

MANTENIMIENTO	CADA USO	DESPUÉS DE CADA ESTACIÓN O		
		LAS PRIMERAS 10 HORAS	CADA 25 HORAS	CADA 50 HORAS
Cambie aceite*			●*	
Compruebe el nivel de combustible y aprovisione con combustible	●			
Compruebe el nivel de aceite y aprovisione con aceite	●			
Compruebe que los pernos, las tuercas y los tornillos no falten ni estén flojos	●			
Compruebe la operación de la palanca del acelerador	●			
Compruebe la operación del suiche del motor	●			
Compruebe la condición del conjunto del protector	●			
Limpie/cambie el filtro de combustible incorporado en el tanque				●
Limpie el elemento del filtro de aire		●		
Apriete los pernos, las tuercas y los tornillos		●		
Limpie la bujía y ajuste la separación entre electrodos				●
Remueva el polvo y la suciedad de las aletas del cilindro				●
Remueva los depósitos de carbón en el mofle de escape				●
Limpie la malla del atrapa chispas				●
Revise la lubricación del conjunto de la caja de engranaje				●
Compruebe la lubricación del eje de accionamiento				●
Compruebe la tolerancia de la válvula				●

\*Cambie el aceite del motor después de las primeras 4 horas de uso. Por favor refiérase al manual del motor para mayores detalles.

**NOTA:**  
 Los intervalos de servicio indicados deben usarse como guía. El servicio debe ser realizado con mayor frecuencia según sea necesario de acuerdo a la condición de la operación.  
 Estos puntos deben llevarse a cabo con las herramientas apropiadas.  
 Consulte su Distribuidor Autorizado para asuntos relacionados con servicio.

**CAMBIO DEL NYLON**

**PAUTAS DE SEGURIDAD**

1. Apague la guadaña para asegurarse que el cabezal no pueda girar mientras esté trabajando con éste.
2. Revise la instalación del cabezal de corte en la guadaña y apriételo si está flojo.
3. Inspeccione y compruebe si hay desgastes, partes astilladas o grietas. Cambie las partes o el cabezal completo si es necesario.
4. Use siempre el tipo de nylon con el diámetro correcto para esta unidad. No use cable de metal reforzado ni nylon metálico.
5. Asegúrese que los dos trinquetes de retención se extiendan hacia fuera de la periferia de las ventanas de la tapa.
6. Compruebe si existe una desviación o un ruido anormal en el cabezal girándolo con la mano. Una desviación o un ruido anormal podrían dar lugar a vibraciones, lo que causaría que el nylon de corte se pegue. Esto es también potencialmente peligroso.

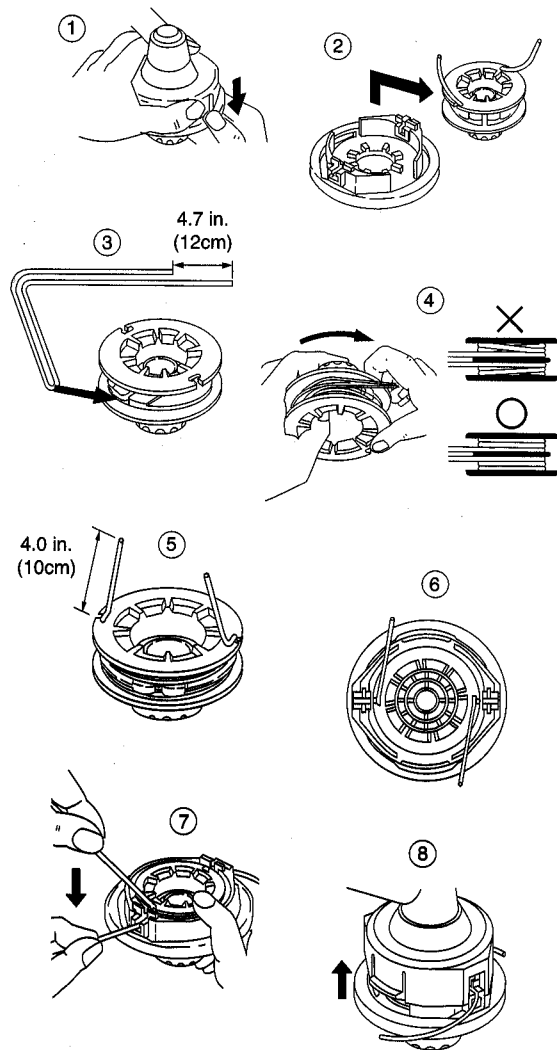

**REAPROVISIONAMIENTO DEL NYLON DE CORTE**

1. Para cambiar el nylon, use un diámetro de .095 pulgadas (2.4 mm). El carrete puede con un nylon de hasta 20 pies (6 m) en el cabezal de 4 pulgadas. Evite usar un nylon más grande ya que este podría acortar el desempeño de la guadaña.
2. Comprima el área ranurada en ambos lados del carrete para desenganchar la tapa inferior.
3. Aparte el carrete y hale el nylon usado. Inserte un extremo del nylon nuevo a través de los orificios del carrete y hágalo hasta que la longitud sea igual entre cada parte del nylon.
4. Enrolle el nylon en la dirección correcta como se indica en el carrete.
5. Enlace cada extremo del nylon en la ranura en el borde del carrete, y después coloque los extremos a través de las guías en la cubierta. Asegúrese que el resorte y las arandelas estén en su lugar.
6. Mientras sostiene el carrete contra la cubierta, hale los extremos del nylon para liberarlos de la ranura.
7. Alinee la ranura en la tapa inferior con el gancho en la cubierta, presione la tapa contra la cubierta hasta que chasquee.



**Caso 1. Falla de arranque**

REVISE	POSIBLES CAUSAS	ACCIÓN
Tanque de combustible	→ Combustible incorrecto	→ Drénelo y aprovisione con el combustible correcto
Filtro de combustible	→ El filtro de combustible está obstruido	→ Límpielo
Tornillo de velocidad de ralentí del carburador	→ fuera del límite normal	→ Ajústelo al límite normal
No hay chispa	→ La bujía está sucia/húmeda	→ Límpiela/séquela
	→ La separación entre electrodos de la bujía es incorrecta	→ [Corrija la SEPARACIÓN ENTRE ELECTRODOS a .025" (0.6-0.7 mm)]
Bujía	→ Desconectada	→ Reapriétela

**Caso 2. El motor arranca pero no sostiene la operación/presenta dificultad para arrancarlo nuevamente**

REVISE	POSIBLES CAUSAS	ACCIÓN
Tanque de combustible	→ Combustible incorrecto o pasado	→ Drénelo y aprovisione con el combustible correcto
Tornillo de velocidad de ralentí del carburador	→ Fuera del límite normal	→ Ajústelo al límite normal
Mofle, cilindro(puerto de escape)	→ Los depósitos de carbón se están acumulando	→ Límpielos
Filtro de aire	→ Obstruido con polvo	→ Lávelo
Aleta del cilindro, tapa del ventilador	→ Obstruidas con polvo	→ Límpielas

Si su unidad necesita servicio adicional, por favor consulte un distribuidor de servicio autorizado en su área.

**BODEGAJE**



**ADVERTENCIA:** Realice los siguientes pasos después de cada uso:

- Deje que el motor se enfríe, y asegure la unidad antes de almacenarla o transportarla.
- Almacene la unidad y el combustible en un área bien ventilada donde los vapores de combustible no puedan alcanzar chispas ni llamas abiertas de calentadores de agua, motores o suiches eléctricos, hornos, etc.
- Almacene la unidad con todos los protectores en su lugar. Ubique la unidad de forma que ningún objeto cortante pueda ocasionar accidentalmente una lesión.
- Almacene la unidad y el combustible bien lejos del alcance de los niños.

**BODEGAJE ESTACIONAL**

Prepare la unidad para el bodegaje al final de la temporada o si ésta no va a ser usada durante 30 días o más. Si su unidad va a ser almacenada por un período de tiempo:

- Drene todo el combustible del tanque de combustible en los recipientes apropiados para el bodegaje.
- Presione el bulbo de purga 15 veces para remover todo el combustible del carburador y de las mangueras de combustible. Drene este combustible en los recipientes apropiados. Si se va a desechar el combustible, por favor refiérase a las normas locales para su adecuada destrucción.
- Limpie la unidad completamente antes de un bodegaje largo.
- Almacene en un área limpia y seca.
- Lubrique ligeramente las superficies metálicas externas.
- Esta guadaña puede ser almacenada en una variedad de posiciones. En lo posible, es preferible almacenarla en una posición horizontal con la bujía hacia arriba. La guadaña no debe ser almacenada ni transportada con la bujía hacia abajo.
- Almacenar o transportar la guadaña con la bujía hacia abajo podría producir que salga humo blanco por el mofle o que presente dificultad de arranque.

**SISTEMA DE COMBUSTIBLE**

El estabilizador de combustible es una alternativa aceptable para la minimización de la formación de depósitos de goma en el combustible durante el bodegaje. Añada el estabilizador a la gasolina en el tanque de combustible o en el recipiente de almacenamiento del combustible. Siga las instrucciones de mezcla que se encuentran en el recipiente del estabilizador. Opere el motor por lo menos durante 5 minutos después de añadir el estabilizador.

**MOTOR**

- Remueva la bujía y vierta 1 cucharadita de aceite para motor grado HD30 por el orificio de la bujía. Hale ligeramente la cuerda de arranque de 8 a 10 veces para distribuir el aceite.
- Cambie la bujía por una nueva del tipo y clasificación de calor recomendados.
- Limpie el filtro de aire.
- Revise la unidad completa y busque tornillos, tuercas y pernos flojos. Cambie cualquier parte que se encuentre dañada, reventada o desgastada.
- Al comienzo de la próxima temporada, use únicamente combustible fresco.

**OTROS**

- No guarde gasolina de una estación para otra.
- Cambie su lata de gasolina si ésta comienza a oxidarse.
- Cuando retire la unidad del lugar de bodegaje, use únicamente gasolina fresca. Realice los chequeos de operación rutinarios como se indican en el manual antes de cualquier intento de arranque.

## **GARANTÍA**

**SNAPPER** garantiza por este medio al comprador detallista original que **TODOS LOS PRODUCTOS NUEVOS** de su propia fabricación están libres de defectos en material y mano de obra, por un período de dos (2) años a partir de la fecha de la compra inicial, sujeto a las siguientes excepciones.

<b>Productos</b>	<b>Uso Privado</b>	<b>Uso Comercial/o de Renta</b>
<b>Guadañas de Nylon Manuales</b>	<b>2 Años</b>	<b>90 Días</b>

- La garantía no se extiende a ningún equipo, el cual haya experimentado abuso, negligencia, o que se haya dañado por accidente. Snapper no será responsable de los daños ocasionados por el transporte o la manipulación hechos por algún acarreador común. Bajo ninguna circunstancia, estando o no dentro del período de garantía, la compañía será responsable de daños por pérdida, o daños ocasionados por demoras, o cualquier daño consecuente incluyendo pero sin limitarse a ningún costo o gasto por el suministro de un equipo sustituto o servicio durante periodos de mal funcionamiento o no uso. Snapper reparará o cambiará, sin costo alguno cualquier parte o partes de las unidades que bajo análisis efectuado por cualquier Distribuidor Autorizado de Fábrica o directamente por la Fábrica se encuentren defectuosas en material y o mano de obra por el término de la garantía.
- El cliente es responsable de: (1) el mantenimiento normal tal como engrase, lubricación de la caja del mecanismo de engraje, ajustes menores y (2) transporte de cualquier producto Snapper hacia y desde el lugar donde se lleve a cabo el trabajo de garantía
- La garantía Snapper **NO SE APLICA** a ningún producto reparado o alterado por alguien distinto a un Distribuidor de Servicio Autorizado o a un Centro de Servicio Autorizado.
- Snapper se reserva el derecho de incorporar cualquier cambio en el diseño de sus productos sin la obligación de hacer cambios en las unidades previamente fabricadas.
- Para la garantía del motor, por favor reflérase al manual Briggs & Stratton.

VOIR FIG. 

**TAILLE-BORDURE À MANCHE DROIT SST-18CL**

Références	Sur modèle(s)	Quantité	Description
10000	SST-BC/SST-18CL/SST-16CL	1	Étiquette pour le tube
10001	SST-18CL	1	Tube
10002	SST-18CL/SST-16CL	1	Étiquette
10003	SST-18CL	1	Tube monté sans arbre flexible
780059	SST-18CL	1	Manuel d'utilisation
10007	SST-18CL	1	Boulon de la bride de la boîte d'engrenage
10009	SST-18CL	1	Capot en plastique de la boîte d'engrenage
10010	SST-BC/SST-18CL	1	Arbre flexible normal avec butée
10011	SST-18CL	1	Engrenage avec 3 paliers, sans poignée ni couvercle
10012	SST-18CL	1	Poignée A
10013	SST-18CL	1	Protection
10014	SST-16CL/SST-18CL/SST-BC	1	Cône du nez A
10015	SST-16CL/SST-18CL/SST-BC	1	Cône du nez B
10016	SST-16CL/SST-18CL/SST-BC	2	Vis du cône du nez
10017	SST-16CL/SST-18CL/SST-BC	1	Bride de fixation du moteur
10018	SST-18CL	1	Protection
10021	SST-18CL	1	Lame pour couper le fil de nylon
10022	SST-18CL	2	Vis de la lame
10023	SST-18CL	2	Écrou de la lame
10025	SST-18CL	1	Étrier de la protection
10026	SST-18CL	2	Boulon de la protection
10031	SST-18CL	1	Bobine « frapper-relâcher » avec fil de dia. 2,5 mm (0,095")
10032	SST-18CL/SST-16CL	1	Levier à simple action
10033	SST-18CL/SST-16CL	1	Interrupteur marche/arrêt
10041	SST-18CL/SST-16CL	1	Câble d'accélérateur
10042	SST-18CL	1	Poignée
10043	SST-18CL	1	Poignée
10052	SST-BC/SST-18CL	1	Support
10053	SST-BC/SST-18CL	1	Harnais
10069	SST-18CL	1	Boulon
10235	SST-18CL/SST-16CL	3	Vis de la poignée
10236	SST-18CL/SST-16CL	3	Écrou de la poignée
Moteur	SST-18CL/SST-16CL	1	Moteur 34 cm3 4 temps Briggs & Stratton, Modèle 21032 0118 E1

F

**Données techniques SST-18CL**

Masse totale, sans carburant, lame de coupe ni protections :	5,36 kg
Volume du réservoir de carburant :	296 cm <sup>3</sup>
Puissance maximale du moteur :	0,746 kW
Vitesse de rotation maximale de la tête :	6 324 tr/min
Vitesse de rotation du moteur correspondante :	8 600 tr/min
Vitesse de rotation du moteur au ralenti :	3 600 tr/min
Consommation :	0,40 kg/h
Consommation spécifique :	542 g/kWh
Niveaux de vibrations au ralenti et à vitesse maximale :	
..... Accélérateur grand ouvert "maximum" .....	Ralenti
..... Poignée gauche = 6,59 m/s <sup>2</sup>	Poignée gauche = 6,53 m/s <sup>2</sup>
..... Poignée droite = 7,05 m/s <sup>2</sup>	Poignée droite = 3,81 m/s <sup>2</sup>
Niveau sonore :	Au niveau de l'oreille de l'opérateur dB(A) = 96,52



**AVERTISSEMENT :** L'UTILISATION SUR CET APPAREIL D'UNE TÊTE, D'ACCESSOIRES OU DE LAMES DE RECHANGE D'AUTRES PROVENANCES EST DANGEREUSE. N'UTILISEZ QUE DES TÊTES, DES ACCESSOIRES ET DES LAMES FABRIQUÉS PAR SNAPPER ET PRÉVUS POUR CE MODÈLE PARTICULIER.

## TABLe DES MATIÈRES

TABLe DES MATIÈRES	PAGE
VUE ÉCLATÉES DES PIÈCES DE RECHANGE .....	17
RÈGLES DE SECURITE .....	18
REMONTAGE .....	19
FONCTIONNEMENT .....	20
ASSISTANCE ET ENTRETIEN DES MOTEURS .....	21
SERVICE/RÉGLAGES .....	22
DÉPANNAGE .....	23
STOCKAGE .....	23
INFORMATIONS RELATIVES À LA GARANTIE .....	24

## RÈGLES À RESPECTER POUR LA SÉCURITÉ

### SYMBOLES DE SÉCURITÉ INTERNATIONAUX

Ce mode d'emploi présente les symboles de sécurité internationaux et les pictogrammes qui apparaissent sur ce produit. Lisez-le pour prendre connaissance de toutes les informations de sécurité, d'assemblage, de fonctionnement, d'entretien et de réparation.

#### SYMBOLES

#### SIGNIFICATION



- **SYMBOLE D'ALERTE DE SÉCURITÉ**  
Indique un danger, un avertissement ou une précaution à prendre. Peut être utilisé avec d'autres symboles ou pictogrammes.



- **AVERTISSEMENT - LISEZ LE MODE D'EMPLOI**  
Lisez le mode d'emploi et suivez l'ensemble des avertissements et des instructions de sécurité. Le non-respect de cette consigne peut entraîner des blessures graves de l'opérateur et des personnes proches.



- **PROTÉGEZ-VOUS LES YEUX ET LES OREILLES**  
**AVERTISSEMENT :** La projection d'objets peut provoquer des blessures aux yeux et l'importance du bruit entraîne une perte d'acuité auditive. Lorsque vous utilisez cet appareil, portez une protection pour les yeux qui réponde aux normes ANSI Z87.1 et une pour les oreilles. Utilisez une protection de tout le visage le cas échéant.



- **ÉLOIGNEZ LES PASSANTS**  
**AVERTISSEMENT :** Éloignez les personnes proches, en particulier les enfants et les animaux de compagnie, à au moins 15 mètres de la zone de fonctionnement.



- **LA PROJECTION D'OBJETS ET LE FIL COUPANT ROTATIF PEUVENT CAUSER DES BLESSURES GRAVES**  
**AVERTISSEMENT :** N'utilisez pas cet appareil si la protection de l'outil de coupe n'est pas en place. Éloignez toutes les personnes de la partie coupante.



N'installez aucun type de lame sur cet appareil.

- **AVERTISSEMENT :** N'utilisez pas de lames ou de fléaux. Cet appareil ne fonctionne qu'avec un fil de coupe. L'utilisation de tout autre accessoire augmente le risque de blessure.

## ! RÈGLES DE SÉCURITÉ

- Ne laissez personne utiliser cet appareil sans qu'il ait lu et compris les instructions. Ne laissez jamais les enfants faire fonctionner ou jouer avec l'appareil.
- N'utilisez pas cet appareil si vous êtes fatigué, malade ou avez pris de l'alcool, des drogues ou des médicaments.
- Portez des pantalons longs et lourds, des bottes, des gants et une chemise à manches longues. Ne portez pas de vêtements amples, de shorts, de sandales et ne soyez pas pieds nus. Attachez vos cheveux pour qu'ils ne dépassent pas le niveau de l'épaule.
- Inspectez l'appareil avant chaque utilisation. Remplacez les pièces endommagées. Vérifiez qu'il n'y a pas de fuite de carburant. Assurez-vous que toutes les agrafes sont en place et serrées. Remplacez les pièces de coupe qui sont fêlées, ébréchées ou endommagées. Assurez-vous que l'accessoire de coupe est correctement installé et solidement fixé. Assurez-vous que la protection de l'accessoire de coupe est en place, dans la position recommandée par le constructeur. N'utilisez que des fils flexibles, non métalliques, recommandés par le constructeur. N'utilisez pas, par exemple, de fils ou de câbles qui peuvent s'arracher et devenir un projectile dangereux.
- Gardez en permanence votre équilibre et un bon appui au sol. Ne tendez pas votre bras trop loin. Conservez l'accessoire de coupe en dessous du niveau de la taille. N'approchez aucune partie de votre corps de l'accessoire de coupe rotatif ni des surfaces chaudes.
- Ne démarrez pas l'appareil et ne l'utilisez pas dans un endroit clos ou dans un bâtiment. L'inhalation des gaz d'échappement peut être mortelle.
- Remplissez le réservoir à l'extérieur, loin de toute flamme ou étincelle. Dévissez lentement le bouchon du réservoir après avoir arrêté le moteur. Ne fumez pas en versant l'essence. Essuyez l'essence renversée sur l'appareil. Éloignez-vous d'au moins 3 m du bidon d'essence et de l'endroit où il est conservé avant de démarrer le moteur.
- Nettoyez la surface à faucher avant chaque usage. Retirez tous les objets (pierres, verre cassé, clous, fils ou les câbles) qui peuvent être projetés ou risquent de s'emmêler dans l'accessoire de coupe. Éloignez les passants, les enfants et les animaux de la zone de coupe, d'un rayon d'au moins 15 mètres. Au-delà de 15 mètres, existe toujours le risque d'être atteint en cas de projection de fil coupé ou d'une autre réaction imprévisible du taille-bordures.
- L'accessoire de coupe peut tourner quand on règle le carburateur. Portez vos équipements de protection et respectez toutes les instructions de sécurité. Quand vous arrêtez l'appareil, assurez-vous que l'accessoire de coupe s'est arrêté avant de poser l'appareil.
- Les poignées et la protection doivent être montées selon les instructions. L'appareil est conçu pour être utilisé du côté droit.

## INSTRUCTIONS DE MONTAGE

### ■ LISTE DES OUTILS

- Tournevis Phillips ou plat
- Clé six pans Allen de 4 mm

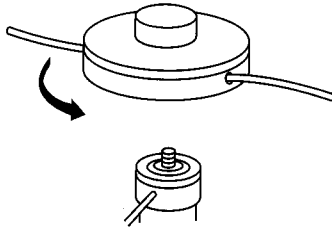

### ■ MONTAGE DE LA TÊTE DE COUPE

- Bloquez l'engrenage en insérant une goupille dans le trou et dans la fente correspondante.
- Pour monter la tête, tournez-la dans le sens des aiguilles d'une montre. Serrez-la fermement à la main.
- Pour la démonter, tournez-la dans le sens contraire des aiguilles d'une montre.

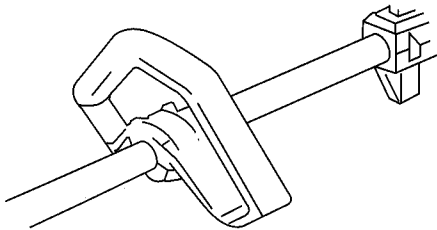

### ■ MONTAGE DE LA POIGNÉE DE SUPPORT

- Utilisez les 3 vis fournies à cet effet. Placez le bord arrière de la poignée sur la flèche du tube. Réglez le confort et l'équilibre de la poignée. Vérifiez que la tête de coupe est à l'opposé de vos pieds et de vos jambes.

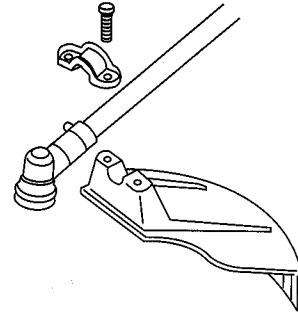

### ■ MONTAGE DE LA PROTECTION CONTRE LES DÉBRIS

- L'étrier supérieur est mis en place sur le tube. Fixez la protection contre les débris avec les deux vis et les accessoires fournis. Serrez fermement les vis de fixation.

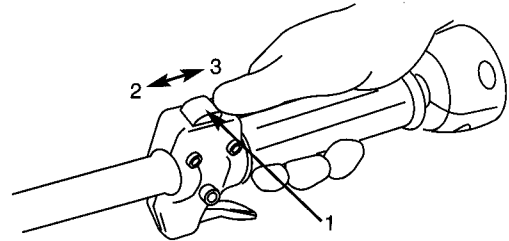

### ■ INTERRUPTEUR DE MARCHÉ-ARRÊT

1. Contacteur de marche
2. Butée
3. Démarreur

### ■ HARNAIS D'ÉPAULE

- Placez la courroie sur l'épaule gauche et attachez le crochet à



l'œilleton du tube du manche.

- Desserrez la vis de la bride et faites glisser la bride sur le tube, jusqu'à ce que l'appareil soit équilibré, la tête effleurant le sol.
- Serrez la vis.

## PRISE EN MAIN DU TAILLE-BORDURES



**AVERTISSEMENT :** lors de l'utilisation de l'appareil, portez toujours des protections pour les yeux, les oreilles, les pieds et le corps afin de réduire le risque de blessure.

Avant de faire fonctionner l'appareil, mettez-vous en position de travail. (Fig. 1). Vérifiez ce qui suit :

- L'opérateur porte les protections pour les yeux et les vêtements qui conviennent.
- Le bras droit est légèrement plié et tient la poignée du manche.
- Le bras gauche est tendu et la main gauche tient la poignée en D.
- L'appareil est au niveau de la taille.
- L'accessoire de coupe est parallèle au sol et atteint l'herbe facilement sans qu'il soit nécessaire de se pencher.



Fig. 1

## RÉGLAGE DE LA LONGUEUR DU FIL DE COUPE

La tête à frapper de l'accessoire de coupe permet de rallonger le fil de coupe sans avoir à arrêter le moteur. Pour rallonger le fil de coupe, frappez légèrement l'accessoire de coupe contre le sol (Fig. 2) tout en faisant fonctionner le taille-bordure à fond.

**REMARQUE :** Le fil de coupe doit toujours avoir la longueur maximale. Il est plus difficile de faire sortir le fil quand il devient plus court.

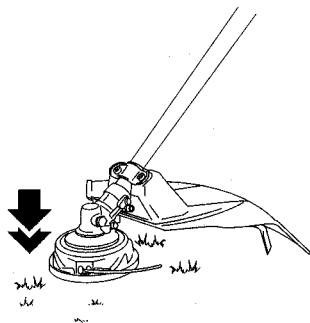

Fig. 2

Chaque fois que l'on frappe la tête contre le sol, environ 25 mm de fil de coupe sortent. Une lame incorporée à la protection de l'accessoire de coupe sectionne le fil à la bonne longueur si la longueur totale est trop importante.

Pour une utilisation optimale, cognez le bouton de la tête sur un sol dur ou nu. Si vous essayez de sortir le fil dans une herbe haute, le moteur risque de caler. Le fil doit toujours être le plus long possible. Il est plus difficile de faire sortir du fil quand ce dernier est trop court.

**REMARQUE :** Ne posez pas la tête à frapper contre le sol pendant le fonctionnement de l'appareil.

Le fil peut se casser dans les cas suivants :

- Accrochage de corps étrangers.
- Usure normale du fil.
- Tentative de coupe de mauvaises herbes à tiges épaisses.
- Utilisation forcée du fil contre certains objets tels que murs ou poteaux.



**ATTENTION :** ne retirez pas la lame de coupe du fil. Une trop grande longueur de fil surcharge le moteur et peut l'endommager.

## CONSEILS POUR UNE MEILLEURE COUPE

- Maintenez l'accessoire de coupe parallèle au sol.
- Ne forcez pas l'accessoire de coupe. Laissez l'extrémité du fil faire le travail, en particulier le long des murs. L'utilisation d'une plus grande longueur de fil réduit l'efficacité et peut surcharger le moteur.
- Coupez l'herbe de plus de 200 mm en descendant progressivement pour éviter une usure prématurée ou que le moteur ne cale.
- Coupez, dans la mesure du possible, de droite à gauche, car cela améliore l'efficacité de la coupe. Les herbes coupées sont rejetées à l'opposé de l'opérateur.
- Entrez et sortez lentement de la zone à coupe à la hauteur voulue. Déplacez-vous d'avant en arrière ou latéralement. Une coupe par petites hauteurs donne de meilleurs résultats.
- N'utilisez l'appareil que lorsque l'herbe et les mauvaises herbes sont sèches.
- La durée de vie de votre fil de coupe dépend des éléments suivants :
  - Respect des techniques de coupe.
  - Type de végétation coupée.
  - Lieu d'utilisation de l'appareil.

Par exemple, le fil s'use plus vite quand on coupe le long d'un mur de fondation qu'autour d'un arbre.

## COUPE DÉCORATIVE

On appelle coupe décorative le retrait de toute la végétation autour des arbres, des poteaux, des clôtures ou autres.

Basculez l'appareil pour que l'accessoire de coupe fasse un angle de 30° par rapport au sol (Fig. 3).

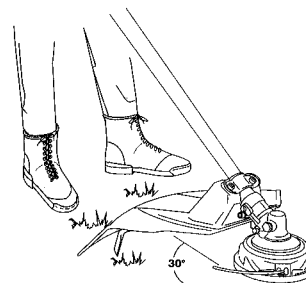

Fig. 3

**Consultez les informations concernant le moteur dans le manuel d'utilisation BRIGGS & STRATTON**

- |  |                                |
|--|--------------------------------|
| 1. Ajout d'huile dans un appareil neuf | 5. Démarrage d'un moteur chaud |
| 2. Remplissage du réservoir            | 6. Entretien des moteurs       |
| 3. Démarrage d'un moteur NEUF          | 7. Réglages du moteur          |
| 4. Démarrage et arrêt                  | 8. Service et stockage         |
|  | 9. Garantie moteurs            |

**Tableau d'entretien périodique**



**PRUDENCE :**

Un démarrage accidentel du moteur peut entraîner des blessures. Retirez toujours la bougie avant d'intervenir sur le moteur pour éviter un démarrage intempestif.

**UN ENTRETIEN MAL FAIT OU INEXISTANT PEUT ENTRAÎNER DES BLESSURES. LA MODIFICATION DES PIÈCES DE QUELQUE MANIÈRE QUE CE SOIT OU LE RETRAIT D'UNE PIÈCE DE CET APPAREIL PEUT ENTRAÎNER DES BLESSURES. L'UTILISATION DE PIÈCES OU DE COMPOSANTS NON CONFORMES PEUT ENTRAÎNER DES BLESSURES.**

ASSISTANCE ET ENTRETIEN DES MOTEURS	À CHAQUE UTILISATION	À LA FIN DE CHAQUE SAISON OU		
		APRÈS LES 10 PREMIÈRES HEURES	TOUTES LES 25 HEURES	TOUTES LES 50 HEURES
Changez l'huile*			●*	
Vérifiez le niveau du réservoir de carburant et refaites le plein	●			
Vérifiez le niveau d'huile et refaites le plein	●			
Vérifiez la présence et le serrage des boulons, écrous et vis	●			
Vérifiez le fonctionnement du levier d'accélérateur	●			
Vérifiez le fonctionnement de l'interrupteur du moteur	●			
Vérifiez le montage de la protection	●			
Nettoyez ou remplacez le filtre à essence du réservoir				●
Nettoyez le filtre à air		●		
Resserrez les boulons, écrous et vis		●		●
Nettoyez les électrodes de la bougie et réglez-en l'écartement				●
Retirez la poussière et la boue des ailettes du moteur				●
Retirez les dépôts de carbone dans le silencieux				●
Nettoyez l'écran du pare-étincelles				●
Vérifiez la lubrification du boîtier d'engrenages				●
Vérifiez la lubrification de l'arbre d'entraînement				●
Contrôler le jeu des soupapes				●

\*Changez l'huile moteur après les 4 premières heures de fonctionnement. Veuillez vous référer au manuel du moteur.

**REMARQUE :**

Les intervalles entre les interventions ne sont que des indications. Il est bon d'intervenir plus fréquemment si les conditions de fonctionnement l'exigent.

Ces interventions doivent être faites avec les bons outils.

Contactez votre Réparateur Agréé pour toute réparation.

## REMPACEMENT DU FIL

### RÈGLES DE SÉCURITÉ

1. Arrêtez le taille-bordures pour être sûr que la tête ne risque pas de tourner en cours d'intervention.
2. Vérifiez le montage de la tête de coupe et, en présence de jeu, serrez-la.
3. Inspectez la tête pour voir s'il y a du jeu, si elle est ébréchée ou cassée. Remplacez les pièces ou toute la tête le cas échéant.
4. Utilisez un fil du diamètre et du type correspondant à cet appareil. N'utilisez pas de fil métallique ou renforcé métal.
5. Assurez-vous que les deux cliquets de retenue sont placés à la périphérie des fenêtres du couvercle.
6. Vérifiez que la tête n'est pas tordue et qu'elle ne produit aucun son anormal en la faisant tourner à la main. Une déflexion ou un bruit anormal peut être la cause de vibrations qui entraîneront le soudage du fil de coupe sur lui-même. Cela risque aussi d'être dangereux.

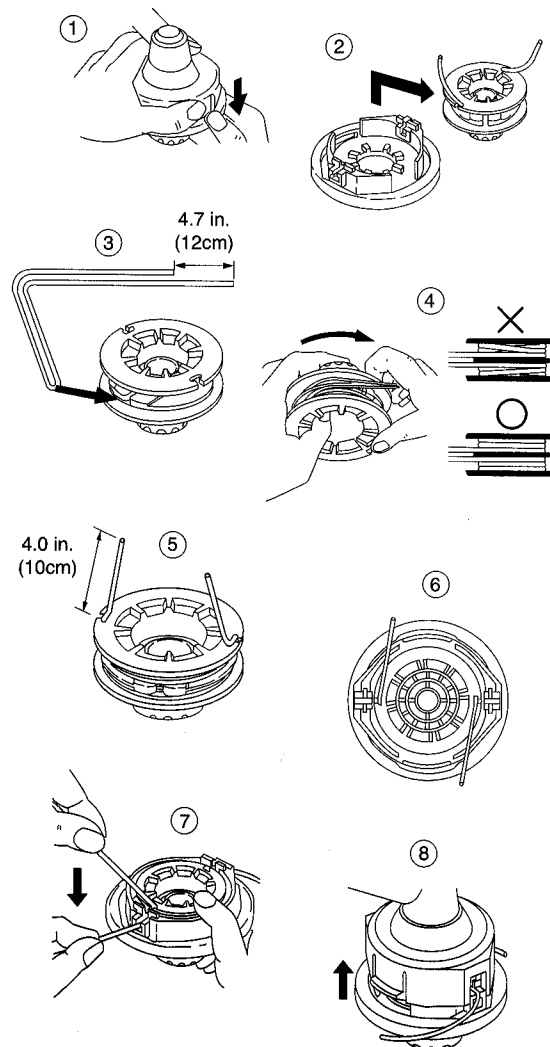

## REMPACEMENT DU FIL DE COUPE

1. Le fil de rechange doit avoir un diamètre de 2,4 mm. La bobine contient 6 m dans la tête de 10 cm. N'utilisez pas un fil plus long car cela peut réduire les performances de coupe.
2. Pincez les deux côtés de la bobine, au niveau des fentes, pour décrocher le couvercle du fond.
3. Retirez la bobine et déroulez le reste de l'ancien fil. Mettez une extrémité du nouveau fil dans les trous de la bobine et tirez-le jusqu'à ce que sa longueur soit la même des deux côtés.
4. Enroulez le fil dans le sens indiqué sur la bobine.
5. Accrochez chaque extrémité du fil au bord de la bobine et passez les extrémités dans les œillets du boîtier. Assurez-vous que le ressort et les rondelles sont en place.
6. Tout en maintenant la bobine contre le boîtier, tirez les extrémités du fil pour les faire sortir de la fente.
7. Alignez la fente du couvercle intérieur et le crochet du boîtier, appuyez le couvercle contre le boîtier jusqu'à ce qu'il s'encliquette.



**Cas 1. Problème de démarrage**

VÉRIFICATION	CAUSE PROBABLE	ACTION
Réservoir d'essence	→ Mauvaise essence	→ Vidanger et remplir avec de l'essence correcte
Filtre à essence	→ Le filtre à essence est encrassé	→ Nettoyer
Vis de réglage du ralenti du carburateur	→ Mal réglée	→ Régler dans la plage normale
Pas d'étincelle	→ La bougie est encrassée ou mouillée	→ Nettoyer ou sécher
	→ L'écartement des électrodes n'est pas bon	→ [ÉCARTEMENT correct entre 0,6 et 0,7 mm]
Bougie	→ Débranchée	→ Resserrer

**Cas 2. Le moteur démarre mais a du mal à fonctionner et est difficile à redémarrer**

VÉRIFICATION	CAUSE PROBABLE	ACTION
Réservoir d'essence	→ Mauvaise essence ou essence éventée	→ Vidanger et remplir avec de l'essence correcte
Vis de réglage du ralenti du carburateur	→ Mal réglée	→ Régler dans la plage normale
Silencieux, cylindre (soupape d'échappement)	→ Accumulation de calamine	→ Nettoyer
Filtre à air	→ Encrassé	→ Laver
Ailettes du moteur, couvercle de la turbine	→ Encrassés	→ Nettoyer

Si votre appareil a besoin d'un entretien complémentaire, consultez le Réparateur Agréé le plus proche de chez vous.



**AVERTISSEMENT** : après chaque utilisation, respectez les étapes suivantes :

- Laissez refroidir le moteur et bloquez l'appareil avant de le ranger ou de le transporter.
- Rangez l'appareil et l'essence dans un endroit bien ventilé où les vapeurs d'essence ne risquent pas d'être proche d'étincelles ou des flammes de chauffe-eau, de moteur électrique, de four, etc.
- Rangez l'appareil avec toutes ses protections en place et de façon à ce qu'un angle coupant ne puisse pas provoquer de blessure accidentelle.
- Rangez l'appareil et l'essence hors de portée des enfants.

**HIVERNAGE**

Préparez l'appareil pour le ranger à la fin de la saison ou s'il n'est pas prévu de l'utiliser dans les 30 jours. Si votre appareil doit être rangé pendant un certain temps :

- Vidangez toute l'essence du réservoir dans des récipients appropriés au stockage.
- Appuyez une quinzaine de fois sur la poire d'amorçage pour purger toute l'essence du carburateur et des conduits. Recueillez cette essence dans des récipients appropriés. Si vous envisagez de vous débarrasser de cette essence, veuillez vous référer à la réglementation locale.
- Nettoyez complètement l'appareil avant un stockage prolongé.
- Stockez dans un endroit sec et propre.
- Huilez légèrement les surfaces métalliques.
- Ce taille-bordures peut être stocké dans différentes positions. Si cela est possible, mieux vaut le placer en position horizontale, la bougie orientée vers le haut. Il ne faut pas le stocker ni le transporter avec la bougie vers le bas.
- En effet, cela peut provoquer une fumée blanche à l'échappement ou des difficultés de démarrage.

**SYSTÈME D'ALIMENTATION EN CARBURANT**

Le stabilisateur d'essence est une bonne solution pour éviter les dépôts de gomme pendant le stockage. Ajoutez-en à l'essence dans le réservoir ou dans le récipient de stockage. Respectez les instructions de mélange inscrites sur le bidon de stabilisateur. Faites fonctionner le moteur pendant au moins 5 minutes après avoir ajouté le stabilisateur.

**MOTEUR**

- Retirez la bougie et versez une cuillère à café d'huile moteur HD30 dans le trou de bougie. Tirez lentement la corde du démarreur 8 ou 10 fois pour répartir l'huile.
- Remplacez la bougie par une neuve du type et de la classe recommandés.
- Nettoyez le filtre à air.
- Inspectez l'appareil pour voir s'il n'y a pas de vis, de boulon ou d'écrou desserré. Remplacez toute pièce endommagée ou usée.
- Au début de la nouvelle saison, n'utilisez que de l'essence récente.

**AUTRES**

- Ne stockez pas d'essence d'une saison à l'autre.
- Remplacez votre récipient d'essence quand il commence à rouiller.
- Après une période de stockage, n'utilisez que de l'essence fraîche. Avant tout démarrage, procédez aux opérations normales décrites dans le manuel.

## GARANTIE

**SNAPPER** garantit au premier acheteur particulier TOUS les produits NEUFS de sa fabrication contre tout défaut de matériau ou de fabrication pendant une période de deux (2) ans à compter de la date d'achat initiale, avec les exceptions suivantes.

Produits	Usage privé	Usage commercial/locatif
Taille-bordures à fil portatif	2 ans	90 jours

- La garantie ne s'applique pas aux équipements mal utilisés, négligés ou endommagés par accident. Snapper n'est pas responsable des dommages résultant du transport ou de la manutention par un transporteur. En aucun cas, en période de garantie comme après, la société ne sera tenue pour responsable de dommages découlant d'une perte, d'un retard ni de dommages indirects, y compris, sans que cela ne soit exhaustif, les coûts ou les dépenses liés à un équipement ou un service de substitution pendant les périodes de non-fonctionnement. Snapper réparera ou remplacera, à ses frais, toute pièce ou partie d'appareil qui sera examinée et dont le défaut de matériau ou de fabrication sera reconnu par un Réparateur Agréé ou par l'usine elle-même dans le cadre de la garantie.
- La responsabilité du consommateur est engagée aux niveaux suivants : (1) entretien normal comme graissage, lubrification des engrenages, réglages mineurs, et (2) transport d'un produit Snapper vers et de l'endroit où le travail sous garantie est effectué.
- La garantie de SNAPPER NE S'APPLIQUE PAS aux produits réparés ou altérés par quiconque autre qu'un distributeur ou un Réparateur Agréés.
- Snapper se réserve le droit de modifier la conception de ses produits sans avoir à modifier les appareils déjà fabriqués.
- La garantie du moteur est expliquée dans le manuel Briggs & Stratton.



**SNAPPER**  
**Attn: CUSTOMER RELATIONS**  
**P.O. BOX 777**  
**McDONOUGH, GA 30253**  
**PHONE: 1-800-935-2967**  
**[www.snapper.com](http://www.snapper.com)**

## Free Manuals Download Website

<http://myh66.com>

<http://usermanuals.us>

<http://www.somanuals.com>

<http://www.4manuals.cc>

<http://www.manual-lib.com>

<http://www.404manual.com>

<http://www.luxmanual.com>

<http://aubethermostatmanual.com>

Golf course search by state

<http://golfingnear.com>

Email search by domain

<http://emailbydomain.com>

Auto manuals search

<http://auto.somanuals.com>

TV manuals search

<http://tv.somanuals.com>