

Marine Pack

Operating Instructions _____ **EN**

Mode d'emploi _____ **F**

Manual de instrucciones _____ **ES**

MPK-DVF

WARNING

For the Customers in CANADA

DISPOSAL OF LITHIUM ION BATTERY.

LITHIUM ION BATTERY. DISPOSE OF PROPERLY.

You can return your unwanted lithium ion batteries to your nearest Sony Service Center or Factory Service Center.

Note: In some areas the disposal of lithium ion batteries in household or business trash may be prohibited.

For the Sony Factory Service Center nearest you call 416-499-SONY (Canada only)

Caution: Do not handle damaged or leaking lithium ion battery.

Owner's Record

The model and serial number are located on the inside of the front shell. Record the serial number in the space provided below.

Refer to these numbers whenever you call upon your Sony dealer regarding this product.

Model No MPK-DVF Serial No. _____

Table of contents

Features and Precautions	3	Recording	13
Checking supplied accessories	6	When the LEAK lamp flashes	14
Preparing	7	Removing the camcorder	15
1 Preparing the camcorder	7	Note on the O-ring	16
2 Preparing the Marine Pack	9	Underwater recording	17
3 Attaching the camcorder to the marine pack	10	Labeling parts and controls	18
		Specifications	19

Features and Precautions

EN

- MPK-DVF can be used with the Sony Handycam Vision™ camcorder DCR-TRV7/TRV9/TRV890/TRV900 .
- Recording at a depth of 75 meters (246 feet) is possible.
- The following operation can be performed underwater.
 - Power on/off
 - Auto focusing on/off
 - Recording start/stop
 - Photo recording (DCR-TRV9/TRV890/TRV900 only)
 - Electric zoom function
 - Monitoring on the LCD screen

We recommend you use the supplied wide-conversion lens when using the marine pack.



This mark indicates that this product is a genuine accessory for Sony video products. When purchasing Sony video products, Sony recommends that you purchase accessories with this “GENUINE VIDEO ACCESSORIES” mark.

On the video camera recording

- Take care not to expose the equipment to salty air. Do not drop water on the equipment.
- Do not open the marine pack underwater or at the beach. Preparation such as installing and checking the equipment should be done in a place with low humidity and no salty air.
- When your camcorder is to be used near the sea for a long time, we recommend that it be checked periodically by Sony dealer.
- If the equipment becomes wet, take it immediately to the nearest Sony dealer for preventive maintenance.
- We recommend you use battery packs with a large capacity.

Features and Precautions

On the marine pack

- If you open and join the front and rear shells in a place with high temperature and high humidity, moisture condensation may occur when you put the marine pack in the water, causing the front glass to fog.
The waterproof integrity of the marine pack is maintained by the O-ring, and the groove and surface where it touches. Be especially careful not to damage or deform that area. For details, see “Note on the O-ring” (page 16).
- Do not leave the marine pack under direct sunlight for a long period of time, otherwise the temperature in the marine pack may rise and the equipment inside may be damaged. If you can not avoid leaving the marine pack under direct sunlight, be sure to cover the marine pack with a towel or other protection.
- Do not throw the marine pack into the water. Lower it gently into the water.

On recording underwater

- Checking that the equipment operates correctly and that there is no water leakage at a depth of about one meter (3 feet) before you dive deeper.
- Be sure to follow the safety rules for diving, such as diving period and depth.
- Remove the bubbles from the outside of the front glass before recording.

Sony does not accept liability for damage to the video camera recorder, battery, etc. in the marine pack or for the loss of prerecorded material if a water leakage caused by incorrect operation occurs.

On maintenance

After recording in the sea, submerge the marine pack with the buckles tightly fastened in fresh water, then wipe with a soft dry cloth.

Clean your camcorder and the inside of the marine pack with a soft dry cloth. Do not use any type of solvent such as alcohol or benzene for cleaning, as this might damage the finish.

When you store the marine pack

- Coat the O-ring slightly with the supplied grease, and put it in the groove correctly. Join the front and rear shells then put in a cool and dry place without fastening the buckles.
- Prevent dust from collecting on the O-ring.
- Avoid storing the marine pack in a very hot, cold or humid place, or together with naphthalene or camphor, as these conditions might damage the unit.

After using the marine pack

- Insert the A/V connecting cable plug to the plug holder of the camera mounting shoe B.
- Insert the remote and microphone plugs to the plug holder inside of the front shell.

Features and Precautions

Using the supplied carrying bag

Attach the supplied carrying belt and adjust the length of the belt.

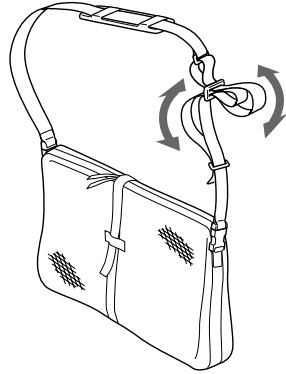

EN

On transportation

- When transporting the marine pack, be sure to remove your camcorder from it.
- Avoid rough handling or a shock. We recommend to cover the marine pack with a towel or other protection.

Checking supplied accessories

Check that the following accessories are supplied with your sports pack.

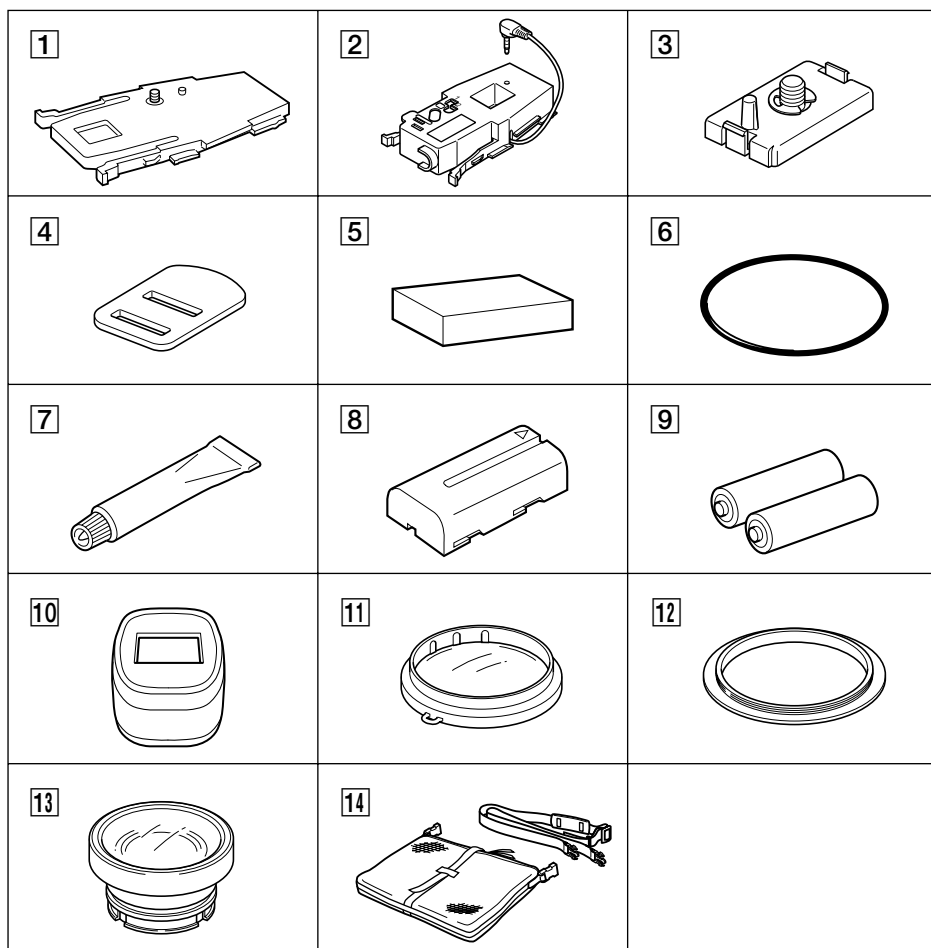

- | | |
|--|---|
| <p>1 Camera mounting shoe A (1)
for DCR-TRV7</p> <p>2 Camera mounting shoe B (1)
for DCR-TRV9/TRV890/TRV900</p> <p>3 Screw plate for camera mounting
shoe B (1)</p> <p>4 Screw driver part (1)
The screw driver part is installed in the
camera mounting shoe B.</p> <p>5 Battery cushion (1)</p> <p>6 O-ring (1)</p> <p>7 Grease (1)</p> | <p>8 NP-F330 battery pack for the LCD
monitor (1)</p> <p>9 R6 (size AA) battery (2)</p> <p>10 Sunshade (1)</p> <p>11 Color filter (1)</p> <p>12 Reflex prevention ring (1)</p> <p>13 Underwater wide-conversion lens (1)</p> <p>14 Carrying bag (1)
Carrying belt (1)</p> <p>15 Strap (3)</p> |
|--|---|

1 Preparing the camcorder

The DCR-TRV9 is the model used for illustration purposes. Otherwise, the model name is indicated in the illustrations. Any differences in operation are clearly indicated in the text, for example, "DCR-TRV9 only".

For details, please refer to the operating instructions supplied with your camcorder.

- (1) Remove the lens cap, shoulder strap, conversion lens or filter from the camcorder.
 - (2) Attach a charged battery pack.
 - (3) Insert a cassette tape.
 - (4) For DCR-TRV7 and DCR-TRV9, attach the reflex prevention ring to the tip of the lens.
 - (5) Attach the camera mounting shoe A (for DCR-TRV7) or the camera mounting shoe B* (for DCR-TRV9/TRV890/TRV900).
Remove the metal part from the camera mounting shoe B and fasten the screw.
For DCR-TRV9/TRV890/TRV900, connect the A/V connecting cable of the camera mounting shoe B to the camcorder's AUDIO/VIDEO jack.
 - (6) Adjust the camcorder.
 - (7) For DCR-TRV9/TRV890/TRV900, cancel the following functions: BACK LIGHT, NightShot, PROGRAM AE and picture effect.
- * To attach the camera mounting shoe B
Attach the screw plate to the camera mounting shoe B.

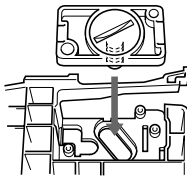

Installing position of the screw plate

1	DCR-TRV9
2	DCR-TRV890/TRV900

Preparing

1

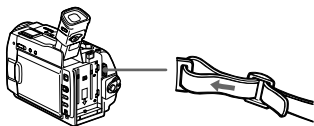

5

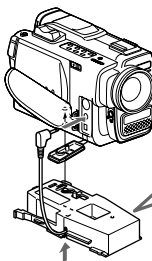

Remove the metal part.

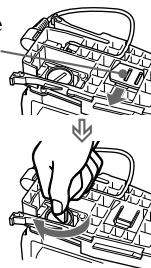

Fasten the screw.

6

DCR-TRV7

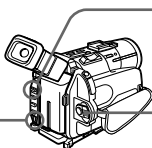

③ Slide the AUTO LOCK switch up.

② Select COMMANDER to ON in the menu system.

① Set the POWER switch to CAMERA.

DCR-TRV9/TRV890/TRV900

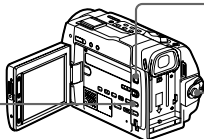

③ Slide FOCUS switch up to AUTO.

② Select COMMANDER to ON in the menu system.

① Set the POWER switch to CAMERA.

2 Preparing the Marine Pack

- (1) Remove the grip.
- (2) Insert the dry batteries into the grip.
- (3) Unfasten the 3 buckles and open the marine pack.
- (4) Attach the supplied battery pack NP-F330 for the LCD monitor to the rear shell. Be sure to charge the battery pack fully before attaching.

1

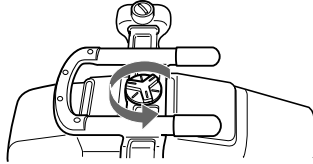

2

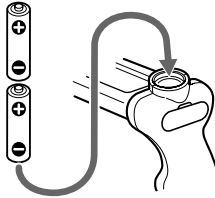

① Remove the screw with something like a coin.

② Insert the dry batteries with the polarity positioned correctly as indicated on the grip.

③ Fasten the screw tightly.

3

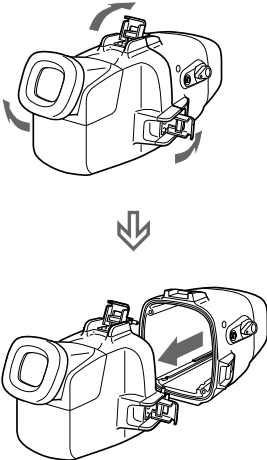

4

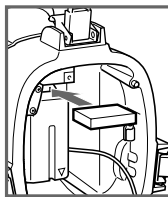
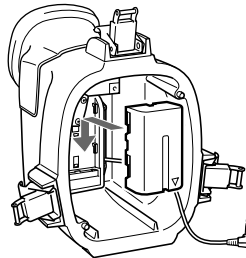

The battery pack may come loose if dropped or subjected to impacts so insert the supplied battery cushion.

3 Attaching the camcorder to the marine pack

The cords are placed in the plug holders of the marine pack at the factory. Pull the plugs out of the holders when in use.

- (1) For DCR-TRV7 only, connect the monitor plug to AUDIO VIDEO jack.
- (2) Connect the remote plug to LANC  control (①) jack, and the microphone plug to MIC jack (plug in power) (②).
- (3) Attach the camcorder.
Insert the camera mounting shoe until it clicks.
- (4) For DCR-TRV9/TRV890/TRV900, connect the monitor cord to the jack of camera mounting shoe B.
- (5) Attach the front shell to the rear shell. Hold the both shells firmly and fasten 3 buckles securely.
Take care not to pinch the remote, microphone, and monitor cords. If this happens water may leak in.
- (6) Attach the grip.

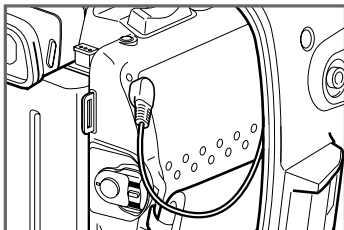

Note

To prevent the cords from twisting or slacking, make sure that these plugs are inserted as the correct direction as the illustration.

1

DCR-TRV7 only

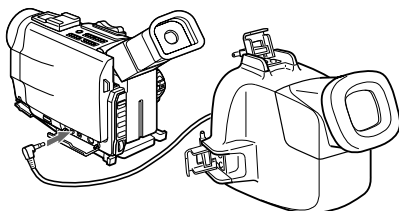

to AUDIO VIDEO jack.

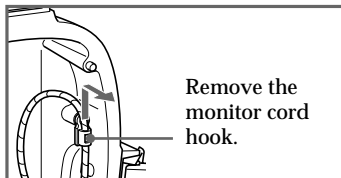

Remove the
monitor cord
hook.

Once slide up, then pull.

2

DCR-TRV7

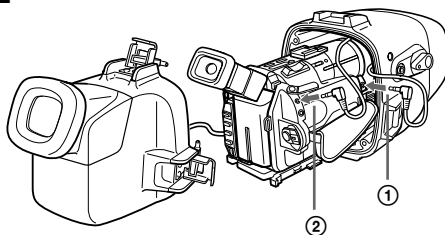

DCR-TRV9/TRV890/TRV900

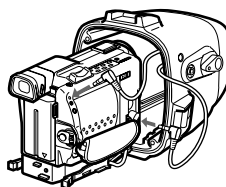

EN

3

DCR-TRV7

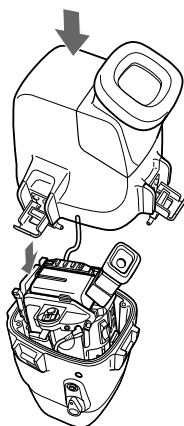

DCR-TRV9/TRV890/TRV900

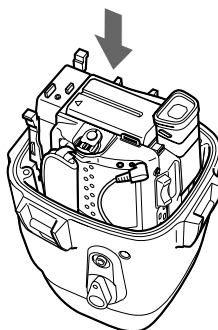

4 DCR-TRV9/
TRV890/TRV900

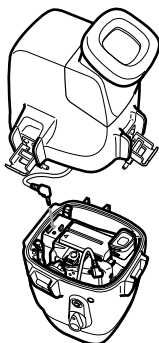

5

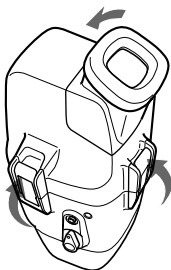

6

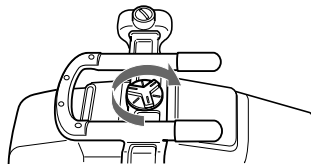

Now you ready for underwater recording. Be sure to check that there is no water leakage before you dive.

Tips for the LCD monitor

- The image does not appear on the LCD screen with only attaching the battery pack to the rear shell. The LCD screen is linked with the power of your camcorder.
- To display indicator on the LCD monitor
Select V-OUT/LCD in the DISPLAY menu, and press the DISPLAY button on your camcorder before attaching it to the marine pack.
- Remaining battery time displayed on the LCD screen refers to the time how many minutes the battery of camcorder lasts. It is not the remaining battery time of the LCD monitor.

Tips for the supplied battery pack NP-F330

- The LCD monitor of the marine pack does not correspond with the “InfoLITHIUM” battery.
- **What is the “InfoLITHIUM” battery pack.**

The “InfoLITHIUM” battery pack is a lithium battery pack which can exchange data with compatible video equipment about its battery consumption.

When you use this battery pack with video equipment having the  InfoLITHIUM mark, the video equipment will indicate the remaining battery time in minutes.* However, if you use it with video equipment not having this mark, the remaining battery capacity will not indicated in minutes.

* The indication may not be accurate depending on the condition and environment which the equipment is used under.

Note on dry batteries

- With normal operation, dry batteries will last for about 6 months.
- If the marine pack is not used for long period of time, remove the batteries to avoid possible damage from the battery leakage.
- Do not try to recharge dry batteries.
- If a battery leak should develop, carefully and thoroughly wipe away battery fluid from the battery compartment before inserting new ones.

Recording

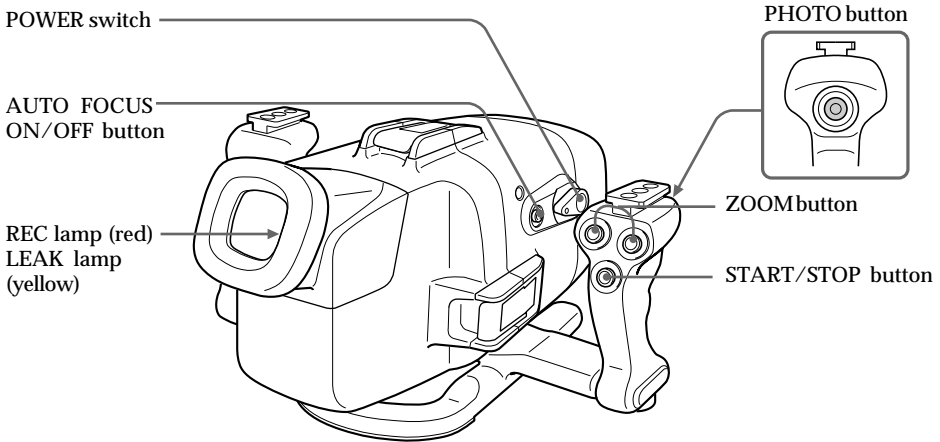

- (1) Set POWER switch to ON.
- (2) Press START/STOP button to start recording.
REC lamp (red) lights up during recording.

To stop recording

Press START/STOP button.

To zoom

Press ZOOM button.

Press T for telephoto (subject appears closer) and W for wide-angle (subject appears farther away).

You cannot change the zooming speed of the camcorder.

Note on Photo recording (DCR-TRV9/TRV890/TRV900 only)

If you press PHOTO button when a still picture appears on the LCD screen or in the viewfinder, the camcorder will record that still picture.

You cannot check the recorded picture by pressing PHOTO button lightly.

For details, please refer to the operating instructions supplied with your camcorder.

When you use DCR-TRV890/TRV900, the memory photo function does not work when DCR-TRV890/TRV900 is placed in MPK-DVF.

To keep a subject in focus

After you focus on a subject, press AUTO FOCUS ON/OFF button to set the camcorder to manual focus mode.

Even if fish swim between the camcorder and the subject, you can still keep the subject in focus.

Note on before recording

Check that the equipment operates correctly and that there is no water leakage at a depth of about one meter (3 feet) before you dive deeper.

Note on recording

Do not cover the control emitter or detector with your finger because the remote control signal for operations is transmitted from the grip to the marine pack.

EN

To attach the supplied wide-conversion lens

Attach the wide-conversion lens until it fits firmly.

You can attach the wide-conversion lens both on land and underwater.

Note

This wide-conversion lens is to be used only underwater.

When using the supplied color filter, attach it on top of the wide-conversion lens.

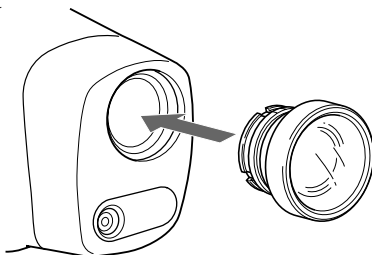

Using the supplied sunshade

The supplied sunshade for the LCD monitor reduces glare from the LCD monitor. Attach the sunshade as shown in the illustration.

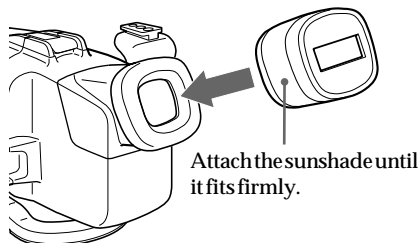

You can attach the wide-conversion lens, sunshade, and color filter underwater

If the image on the LCD screen is not clear because of the air remains between these accessories and the marine pack, reattach them underwater.

When the LEAK lamp flashes

If water happen to leak in , the LEAK lamp (yellow) flashes.



In such a case, remove the marine pack from the water as soon as possible, keeping it horizontal. Be sure to surface following the safety rules for diving.

Dry the marine pack with a soft cloth and then open it.

To switch off the lamp, disconnect the remote control cable.

Check the cause of the leak.

If the camcorder is wet, take it to the nearest Sony dealer immediately.

Removing the camcorder

Before opening the marine pack, rinse it with fresh water and dry with a soft cloth.

Note

- When you open the marine pack, make sure you are dry. And take care that no water drips from your wet suit.
- When you open the marine pack, do not pull the monitor plug cord by force.

- (1) Remove the grip.
- (2) Unfasten 3 buckles and open the marine pack.
For DCR-TRV9/TRV890/TRV900 , disconnect the monitor cord from the camera mounting shoe B.
- (3) Take the camcorder out of the front shell.
Holding the camera mounting shoe by the knobs and extract the camcorder.
- (4) Disconnect the remote plug and the microphone plug.
- (5) Disconnect the monitor plug (for DCR-TRV7), the A/V connecting cable of camera mounting shoe B (for DCR-TRV9/TRV890/TRV900) from AUDIO/VIDEO jack.
When you take the camcorder out of the shell, be careful not to pull the remote cord, microphone cord or A/V connecting cable.
- (6) Remove the camera mounting shoe.
- (7) Remove the battery pack for the LCD monitor.

EN

3

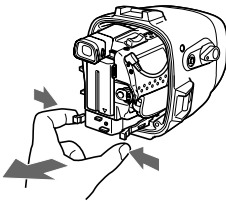

4

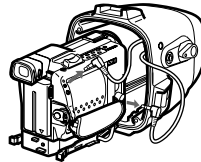

5

DCR-TRV7

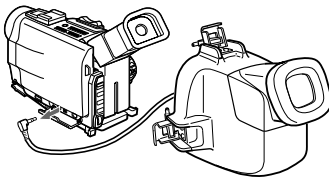

DCR-TRV9/TRV890/TRV900

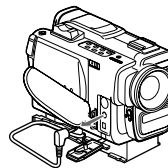

6

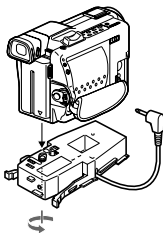

After using

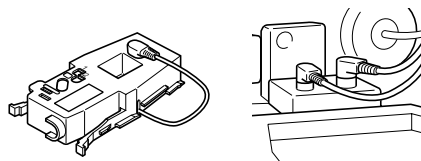

Removing the camcorder

After using

- Insert the A/V connecting cable plug to the plug holder of the camera mounting shoe B.
- Insert the remote and microphone plugs to the plug holder inside of the front shell.

Note on the O-ring

The O-ring assures the waterproof function of the marine pack. To maintain waterproof integrity, use it correctly. Incorrect handling may cause water to leak in.

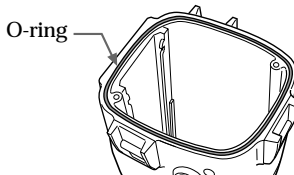

Check the O-ring

Check that there are no scratches or cracks on the O-ring as they may allow water to leak in. If there are scratches or cracks, replace the damaged O-ring with a new one. Do not remove the O-ring from the groove with a metal tool or a tool with a sharp point.

Remove any dust, sand or hair from the O-ring.

Make sure there is no dust, sand or hair on the O-ring, in the groove, or on the surface of the marine pack where the O-ring touches. If there is, clean them completely, or the O-ring and the surface of the marine pack may be damaged and water may leak in.

Grease the O-ring

Check that there are no cracks or dust on the O-ring, then coat it slightly with the supplied grease using your finger. They will prevent wear. While applying the grease, recheck for cracks or dust.

Never use cloth or paper to apply grease because the fibers may cling.

Do not use any type of grease other than the supplied one, or it may damage the O-ring.

If you run out of silicone grease (2-115-921-01) you can purchase it from your nearest Sony Service Center.

Do not twist the O-ring

Put the O-ring in the groove evenly. Never twist it.

Do not pinch the O-ring with the marine pack

When jointing the front and rear shells, take care not to pinch the O-ring between the front and rear shells. If this happens, not only will the O-ring be damaged, but water may leak in.

Useful life of the O-ring

Depending upon the maintenance and the length of use, we recommend changing the O-ring every one or two years.

The O-ring (3-977-362-01) can be replaced at your nearest Sony Service Center.

Underwater recording

Recording underwater is different from recording on land because it is affected by the clarity, depth of the water and the light condition. The following are hints for good recording underwater.

Color characteristic underwater

Water absorbs light, especially red light, so that objects in deep water are seen bluish. The color of objects is affected by the clarity of the water.

To record in natural color, use the supplied color filter.

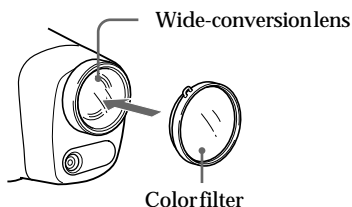

Best time for recording

The best recording time is from 10:00 a.m. to 2:00 p.m. When the sun is highest, optimum results can be obtained.

EN

Subject size underwater

Since the refractive index underwater is higher than that in air, an object appears $1/4$ more closer, and therefore larger. This phenomenon affects the lens on the camcorder as well as human eye. Using the supplied wide-conversion lens is recommended.

Camera work on slow and stable motion

When recording, keep your body stable.

An unstable shot will be magnified on the TV screen. Move the camcorder as slow as possible. As most of the object underwater move, you can record a good program without moving the camcorder.

Underwater video light

In deep water or under locks where direct sunlight does not reach, recording with an underwater video light is recommended.

To record at night, use a powerful underwater video light.

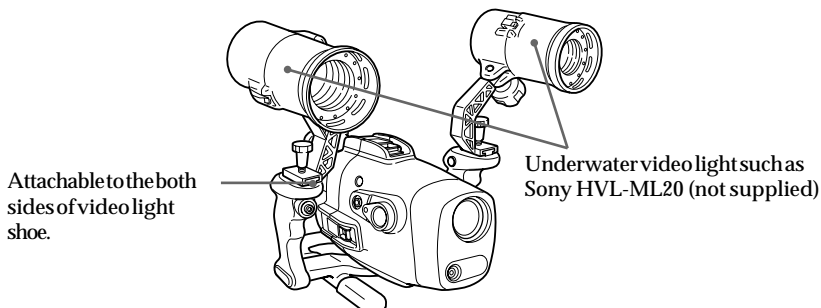

Note on recording underwater

- Be sure to follow the safety rules for diving, such as diving period and depth.
- Remove the bubbles from the outside of the front glass before recording.

Labeling parts and controls

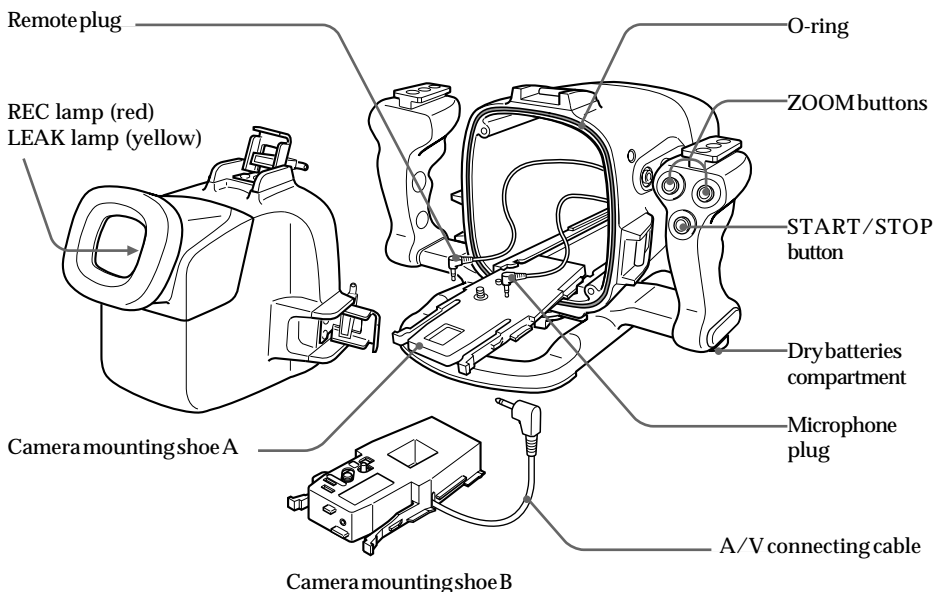
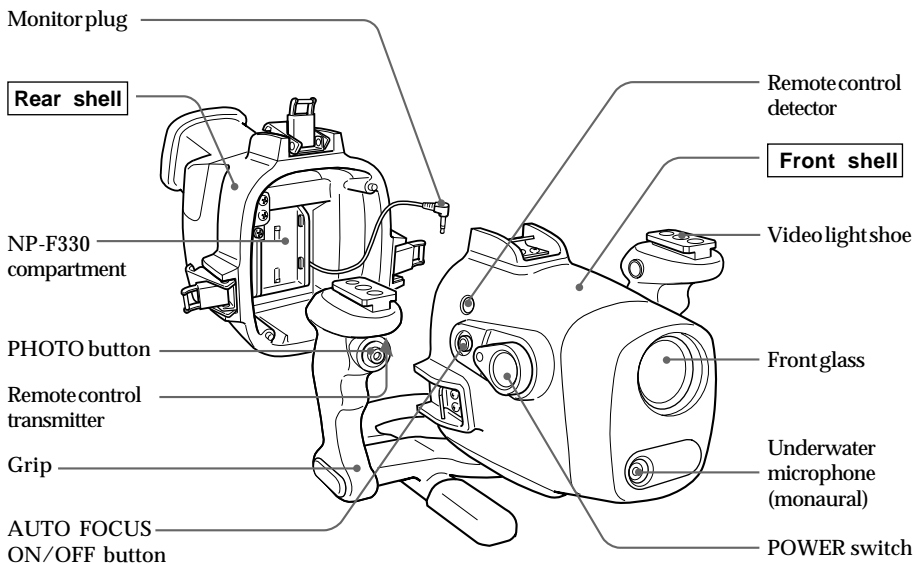

Specifications

Material

Aluminum alloy, glass, plastic

Waterproofing

O-ring, 3 buckles

Usable depth

Up to 75 meters (246 feet)

Underwater microphone

Condenser microphone (monaural)

Controllable function

Power on/off, recording start/stop, auto focus on/off, power zooming, photo recording (DCR-TRV9/TRV890/TRV900 only)

Dimensions

Approx. 297 x 212 x 318 mm (w/h/d)
(11 3/4 x 8 3/8 x 12 5/8 in.)

Mass

Approx. 4.2 kg (9 lb 5 oz)

Supplied accessories

Camera mounting shoe A (1)

Camera mounting shoe B (1)

Screw plate (1)

Screw driver part (1)

Battery cushion (1)

O-ring (1)

Grease (1)

NP-F330 battery pack for the monitor (1)

R6 (size AA) battery (2)

Sunshade (1)

Color filter (1)

Reflex prevention ring (1)

Underwater wide-conversion lens (1)

Carrying bag (1)

Carrying belt (1)

Operating instructions (1)

Strap (3)

Recommended accessory

Underwater video light HVL-ML20

Design and specifications are subject to change without notice.

AVERTISSEMENT

DEPOT DES BATTERIES AU LITHIUM-ION

DEPOSEZ LES BATTERIES AU LITHIUM-ION AUX ENDROITS RECOMMANDES.

Vous pouvez rapporter les batteries au lithium-ion dans un centre de Service Sony ou dans un point de ramassage.

Remarque: Dans certain pays, il est interdit de jeter les batteries au lithium-ion avec les ordures ménagères ou dans les poubelles de bureau.

Pour connaître le centre de Service Sony le plus proche de chez vous, composez le 1-800-222-SONY (Etats-Unis uniquement)

Pour connaître le point de ramassage le plus proche de chez vous, composez le 416-499-SONY (Canada uniquement)

Avertissement: Ne pas utiliser des batteries au lithium-ion qui sont endommagées ou qui fuient.

Table des matières

Caractéristiques et précautions	3	Prises de vues	13
Vérification des accessoires fournis	6	Lorsque le témoin LEAK clignote	14
Préparatifs	7	Retrait du camescope	15
1 Préparation du camescope	7	Remarque sur le joint torique	16
2 Préparation du caisson étanche	9	Prises de vue sous l'eau	17
3 Installation du camescope dans le caisson étanche	10	Identification des éléments et des commandes	18
		Spécifications	19

Caractéristiques et précautions

- Le MPK-DVF peut être utilisé avec un camescope Sony Handycam Vision™ DCR-TRV7/TRV9/TRV890/TRV900.
- Il permet la réalisation de prises de vues à une profondeur de 75 mètres (246 pieds).
- Sous l'eau, vous pouvez commander les fonctions suivantes.
 - Mise sous/hors tension
 - Activation/désactivation de la mise au point automatique
 - Démarrage/arrêt de la prise de vues
 - Enregistrement de photos (DCR-TRV9/TRV890/TRV900 seulement)
 - Fonction de zoom électrique
 - Visionnage sur l'écran LCD

Nous vous conseillons d'utiliser le convertisseur grand-angulaire (fourni) lorsque vous employez le caisson étanche.



Ce symbole indique que ce produit est un accessoire d'origine conçu pour les appareils vidéo Sony. Lorsque vous faites l'acquisition de produits vidéo Sony, Sony vous conseille d'acheter des accessoires identifiés par la mention "GENUINE VIDEO ACCESSORIES".

A propos de la prise de vues

- Veillez à ne pas exposer l'appareil à l'air marin. Ne laissez pas l'appareil tomber dans l'eau.
- N'ouvrez pas le caisson sous l'eau ou sur la plage. Les préparatifs tels que l'installation et le contrôle de l'appareil doivent être effectués dans un lieu protégé contre l'humidité et l'air marin.
- Si vous prévoyez d'utiliser votre camescope à proximité de la mer pendant une période prolongée, nous vous conseillons de le faire vérifier périodiquement par votre revendeur Sony.
- Si l'appareil est mouillé, présentez-le immédiatement à un revendeur Sony en vue d'un traitement préventif.
- Nous vous conseillons d'utiliser des batteries à grande capacité.

Download from [Www.Somanuals.com](http://www.Somanuals.com). All Manuals Search And Download.

A propos du caisson étanche

- Si vous ouvrez et refermez les coquilles avant et arrière dans un endroit soumis à une température élevée et à une forte humidité, de l'humidité risque de se condenser lorsque vous mettez le caisson étanche dans l'eau, provoquant ainsi l'apparition de buée sur la vitre frontale.
L'étanchéité de ce caisson étanche est assurée par le joint torique et la rainure et les surfaces avec lesquelles il est en contact. Veillez tout particulièrement à ne pas endommager ni à déformer cette partie du caisson. Pour plus de détails, voir "Remarque sur le joint torique" (page 16).
- Ne laissez pas le caisson étanche exposé au rayonnement direct du soleil pendant une période prolongée, sinon la température risque de s'élever à l'intérieur du caisson étanche et d'endommager l'appareil qui se trouve à l'intérieur. Si vous ne pouvez éviter de laisser le caisson étanche en plein soleil, recouvrez-le d'une serviette ou de toute autre protection.
- Ne jetez pas le caisson étanche dans l'eau. Immergez-le progressivement.

A propos de la prise de vues sous l'eau

- Vérifiez si l'appareil fonctionne correctement et s'il n'y a pas d'infiltration d'eau à un mètre (3 pieds) environ de profondeur avant de plonger plus profondément.
- Conformez-vous aux règles de sécurité élémentaires pour la plongée telles que la durée et la profondeur de plongée.
- Chassez les bulles d'air de la partie extérieure de la vitre frontale avant de réaliser une prise de vues.

Sony décline toute responsabilité quant aux dommages que peuvent subir le camescope, la batterie, etc. à l'intérieur du caisson ou à la perte d'enregistrement due à une infiltration d'eau causée par une mauvaise manipulation.

Entretien

Après une prise de vues dans la mer, rincez le caisson étanche à l'eau douce avec les boucles soigneusement fermées, et essuyez-le à l'aide d'un chiffon doux et sec.

Nettoyez votre camescope et l'intérieur du caisson étanche avec un chiffon doux et sec. N'utilisez aucun type de solvant tel que de l'alcool ou du benzène pour le nettoyage, car ils risqueraient de ternir la finition.

Rangement du caisson étanche

- Appliquez une fine couche de la graisse fournie sur le joint torique et réinsérez correctement le joint dans la rainure. Refermez les coquilles avant et arrière et rangez le caisson dans un endroit frais et sec sans en serrer les boucles.
- Evitez l'accumulation de poussière sur le joint torique.
- Ne rangez pas le caisson étanche dans un endroit très chaud, très froid ou humide, ni en présence de naphthaline ou de camphre, car le caisson pourrait être endommagé.

Caractéristiques et précautions

Après l'utilisation du caisson étanche

- Insérez la fiche du câble de liaison audio/vidéo dans le porte-fiche du sabot de montage de camescope B.
- Insérez les fiches de télécommande et de microphone dans le porte-fiche à l'intérieur de la coquille avant.

Utilisation de la sacoche

Attachez la bandoulière fournie et ajustez-en la longueur.

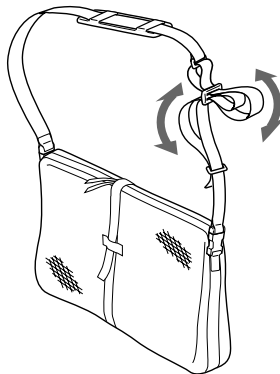

F

Transport

- Lorsque vous transportez le caisson étanche, veillez à en retirer le camescope.
- Evitez les manipulations brusques et les chocs. Nous vous conseillons de recouvrir le caisson étanche d'une serviette ou de toute autre protection.

Vérification des accessoires fournis

Vérifiez si les accessoires suivants ont bien été fournis avec le caisson étanche.

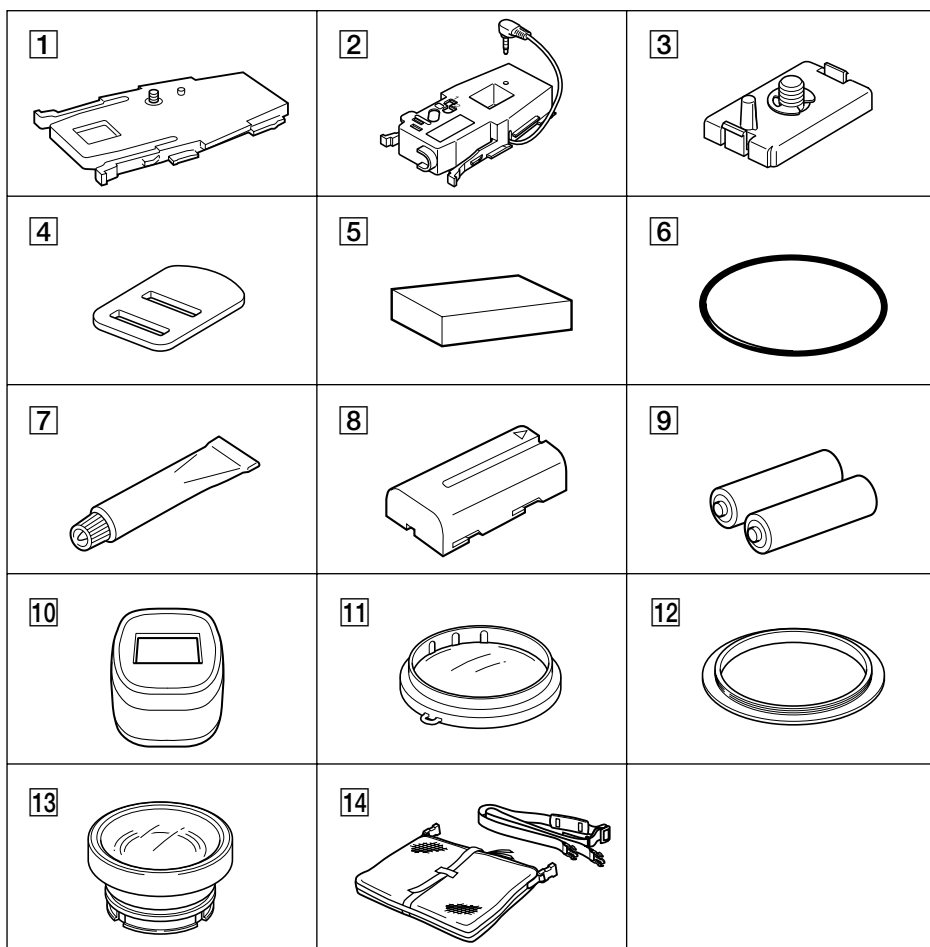

1 Sabot de montage de camescope A (1)
pour le DCR-TRV7

2 Sabot de montage de camescope B (1)
pour les DCR-TRV9/TRV890/TRV900

3 Plaque à vis pour le sabot de montage de camescope B (1)

4 Pièce tournevis (1)
La pièce tournevis est installée dans le sabot de montage de camescope B.

5 Tampon de batterie (1)

6 Joint torique (1)

7 Graisse (1)

8 Batterie NP-F330 pour l'écran LCD (1)

9 Pile R6 (format AA) (2)

10 Pare-soleil (1)

11 Filtre couleur (1)

12 Bague antiréflexion (1)

13 Convertisseur grand-angulaire sous-marin (1)

14 Sacoché (1)
Bandoulière (1)

15 Sangle (3)

1 Préparation du camescope

Le modèle DCR-TRV9 est représenté sur les illustrations. Sinon, le nom de modèle est indiqué sur les illustrations. Toute différence de fonctionnement est clairement indiquée dans le texte, par exemple, "DCR-TRV9 seulement".

Pour de plus amples détails, veuillez vous référer au mode d'emploi fourni avec le camescope.

- (1) Retirez le bouchon d'objectif, la bandoulière, le convertisseur ou le filtre du camescope.
- (2) Fixez une batterie chargée.
- (3) Introduisez une cassette.
- (4) Pour les DCR-TRV7 et DCR-TRV9, mettez la bague antiréflexion sur l'extrémité de l'objectif.
- (5) Installez le sabot de montage de camescope A (DCR-TRV7) ou B* (DCR-TRV9/TRV890/TRV900).
Retirez les éléments métalliques du sabot de montage de camescope B et serrez la vis. Pour les DCR-TRV9/TRV890/TRV900, raccordez le câble de liaison audio/vidéo du sabot de montage de camescope B à la prise AUDIO/VIDEO du camescope.
- (6) Réglez le camescope.
- (7) Pour les DCR-TRV9/TRV890/TRV900, annulez les fonctions suivantes: BACK LIGHT, Prise de vues nocturnes, PROGRAM AE et Effets spéciaux.

- * Pour installer le sabot de montage de camescope B
Fixez la plaque à vis sur le sabot de montage de camescope B.

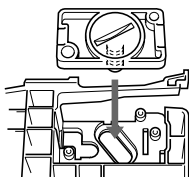

Position de fixation de la plaque à vis

1	DCR-TRV9
2	DCR-TRV890/TRV900

1

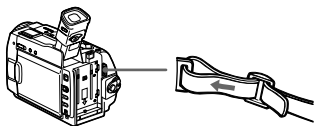

5

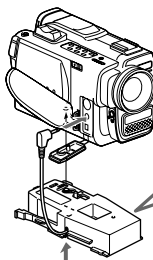

Retirez les éléments métalliques.

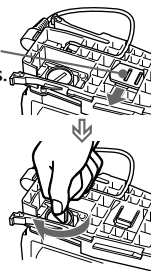

Serrez la vis.

6

DCR-TRV7

② Réglez COMMANDER sur ON dans le menu.



③ Mettez le commutateur AUTO LOCK en position UP.

① Réglez le commutateur POWER sur CAMERA.

DCR-TRV9/TRV890/TRV900

② Réglez COMMANDER sur ON dans le menu.

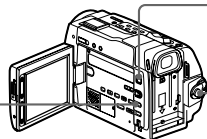

③ Mettez le commutateur FOCUS en position AUTO.

① Réglez le commutateur POWER sur CAMERA.

2 Préparation du caisson étanche

- (1) Retirez la poignée.
- (2) Introduisez les piles sèches dans la poignée.
- (3) Desserrez les 3 boucles et ouvrez le caisson étanche.
- (4) Installez la batterie rechargeable NP-F330 fournie pour l'écran LCD sur la coquille arrière. Chargez complètement la batterie avant de l'installer.

1

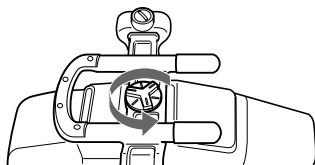

2

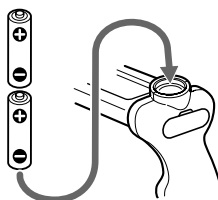

① Retirez la vis avec une pièce de monnaie.

② Introduisez les piles sèches en respectant la polarité indiquée sur la poignée.

③ Serrez fermement la vis.

F

3

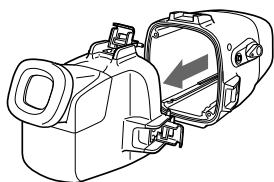
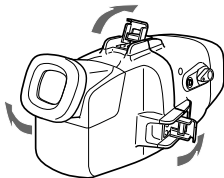

4

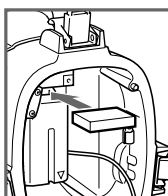
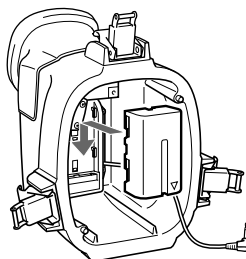

La batterie rechargeable risque de se détacher si le camescope tombe ou est soumis à des chocs. Insérez le tampon de batterie fourni pour éviter cet inconvénient.

3 Installation du caméscope dans le caisson étanche

Les fiches des cordons ont été insérées dans les porte-fiches du caisson en usine. Sortez les fiches des porte-fiches lorsque vous utilisez le caisson.

- (1) Si vous utilisez le DCR-TRV7, branchez la fiche d'écran sur la prise AUDIO VIDEO.
- (2) Branchez la fiche de télécommande sur la prise de contrôle LANC ① et la fiche de microphone sur la prise MIC (alimentation à l'enfichage) ②.
- (3) Installez le caméscope.
Introduisez le sabot de montage de caméscope dans le caisson jusqu'à ce qu'il s'encliquette.
- (4) Pour les DCR-TRV9/TRV890/TRV900, raccordez le cordon d'écran à la prise du sabot de montage de caméscope B.
- (5) Mettez la coquille avant sur la coquille arrière. Tenez fermement les deux coquilles et serrez bien les 3 boucles.
Veillez à ne pas coincer les cordons de la télécommande, du microphone et de l'écran. Sinon, de l'eau risque de s'infiltrer dans le caisson étanche.
- (6) Fixez la poignée.

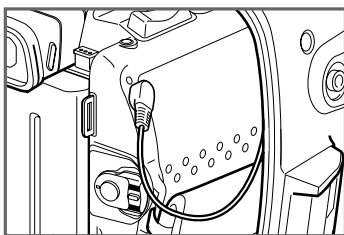

Remarque

Pour éviter que le cordon se torde ou pende, veillez à insérer la fiche comme indiqué sur l'illustration.

1

DCR-TRV7 seulement

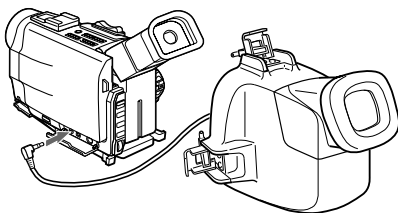

à la prise AUDIO VIDEO.

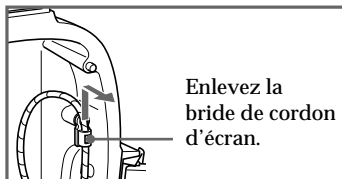

Faites glisser vers le haut et tirez.

2

DCR-TRV7

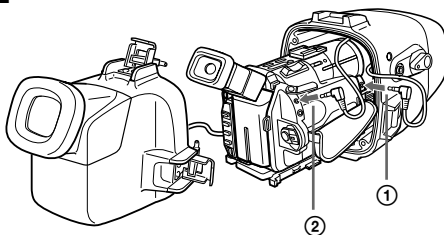

DCR-TRV9/TRV890/TRV900

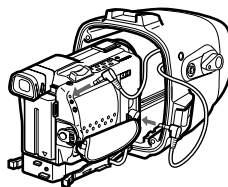

F

3

DCR-TRV7

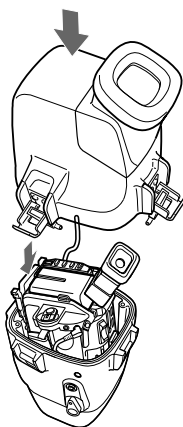

DCR-TRV9/TRV890/TRV900

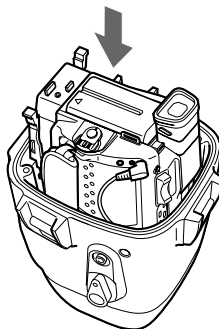

4 DCR-TRV9/
TRV890/TRV900

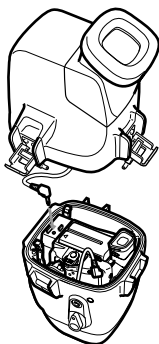

5

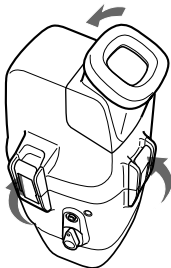

6

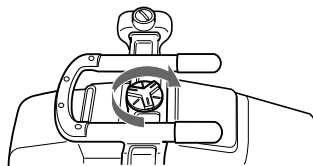

Vous êtes à présent prêt pour réaliser des prises de vues sous l'eau. N'oubliez pas de vérifier s'il n'y a aucune infiltration d'eau avant de plonger.

Conseils au sujet de l'écran LCD

- Aucune image n'apparaît sur l'écran LCD si vous installez uniquement la batterie sur la coquille arrière. L'écran LCD est relié à l'alimentation de votre caméscope.
- Pour afficher les indicateurs sur l'écran LCD Sélectionnez V-OUT/LCD dans le menu DISPLAY et appuyez ensuite sur la touche DISPLAY de votre caméscope avant de l'installer dans le caisson étanche.
- La capacité de la batterie indiquée sur l'écran LCD exprime en minutes l'autonomie de la batterie du caméscope. Ce l'autonomie de la batterie de l'écran LCD.

Conseils au sujet de la batterie NP-F330 fournie

- L'indication de l'écran LCD du caisson étanche ne correspond pas à l'indication de la batterie "InfoLITHIUM".
- Qu'est-ce qu'une batterie "InfoLITHIUM"

La batterie InfoLITHIUM est une batterie au lithium qui peut échanger des données sur sa consommation d'électricité avec un appareil vidéo compatible.

Si vous utilisez une batterie de ce type avec un appareil vidéo portant le logo

 InfoLITHIUM, l'appareil vidéo indiquera la capacité de la batterie en minutes*.

Cependant, si vous utilisez un appareil vidéo qui ne porte pas ce logo, la capacité de la batterie ne sera pas indiquée en minutes.

* L'indication peut manquer de précision en fonction des conditions et de l'environnement dans lequel l'appareil est utilisé.

Remarque sur les piles sèches

- Dans des conditions normales d'utilisation, les piles sèches offrent une autonomie d'environ 6 mois.
- Si vous prévoyez de ne pas utiliser le caisson étanche pendant une période prolongée, retirez les piles pour éviter tout dommage causé par une fuite des piles.
- Ne chargez pas des piles sèches.
- Si une pile venait à fuir, essayez soigneusement tout le liquide dans le logement de piles avant d'en introduire de nouvelles.

Prises de vues

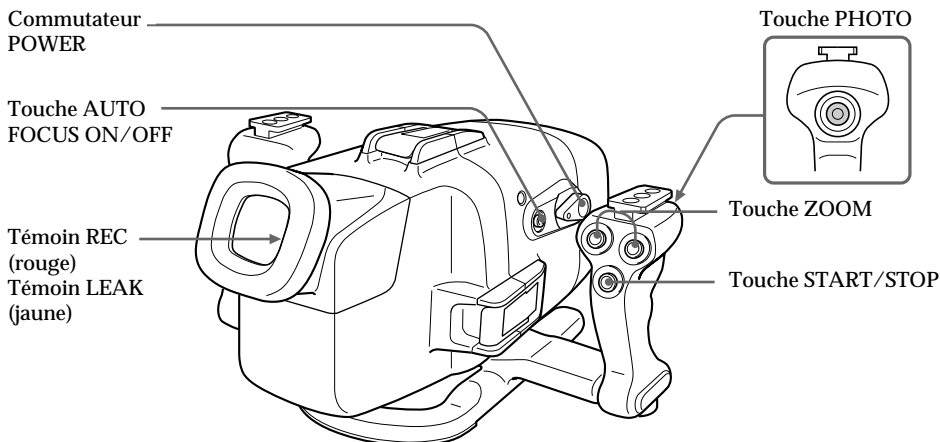

- (1) Réglez le commutateur POWER sur ON.
- (2) Appuyez sur START/STOP pour commencer la prise de vues.
Le témoin REC (rouge) s'allume durant la prise de vues.

Pour arrêter l'enregistrement

Appuyez sur la touche START/STOP.

Pour zoomer

Appuyez sur la touche ZOOM.

Appuyez sur "T" pour la prise de vues au téléobjectif (le sujet semble plus proche) et sur "W" pour élargir l'angle de prise de vue (le sujet semble plus éloigné).

Vous ne pouvez pas modifier la vitesse de zooming du caméscope.

Remarque sur l'enregistrement de photos (DCR-TRV9/TRV890/TRV900 seulement)

Si vous appuyez sur la touche PHOTO quand une image fixe apparaît à l'écran LCD ou dans le viseur, une image fixe sera enregistrée.

Vous ne pouvez pas contrôler l'image en appuyant légèrement sur la touche PHOTO.

Pour les détails, veuillez vous référer au mode d'emploi du caméscope.

Quand vous utilisez le DCR-TRV890/TRV900, la fonction de photo mémorisée n'est pas utilisable quand le DCR-TRV890/TRV900 est placé dans le MPK-DVF.

Pour verrouiller la mise au point sur un sujet

Après avoir fait la mise au point sur un sujet, appuyez sur la touche AUTO FOCUS ON/OFF pour mettre le caméscope en mode de mise au point manuelle.

Même si un poisson passe entre le caméscope et le sujet, la mise au point restera parfaitement réglée sur celui-ci.

Remarque préalable à la prise de vues

Vérifiez si l'appareil fonctionne correctement et s'il n'y a pas d'infiltration d'eau à une profondeur d'environ un mètre (3 pieds) avant de plonger plus profondément.

Remarque sur la prise de vues

Ne masquez pas l'émetteur ou le détecteur de télécommande avec le doigt étant donné que le signal de commande à distance de l'appareil est transmis au caisson étanche par la poignée.

F

Installation du convertisseur grand-angulaire fourni

Installez le convertisseur grand-angulaire de manière à ce qu'il soit parfaitement ajusté.

Vous pouvez installer le convertisseur grand-angulaire également sous l'eau.

Remarque

Ce convertisseur grand-angulaire doit être utilisé sous l'eau seulement.

Si vous utilisez le filtre de couleur fourni, mattez-le sur le convertisseur grand-angulaire.

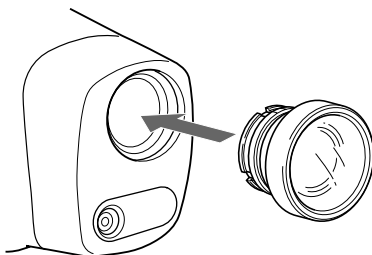

Utilisation du pare-soleil fourni

Le pare-soleil fourni pour l'écran LCD réduit les reflets sur l'écran LCD. Fixez le pare-soleil comme indiqué sur l'illustration.

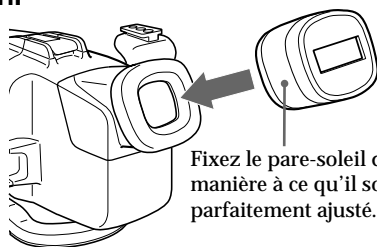

Fixez le pare-soleil de manière à ce qu'il soit parfaitement ajusté.

Vous pouvez installer le convertisseur grand-angulaire, le pare-soleil et le filtre couleur sous l'eau.

Si l'image sur l'écran LCD n'est pas nette à cause de l'air restant entre ces accessoires et le caisson étanche, réinstallez-les sous l'eau.

Lorsque le témoin LEAK clignote

Si de l'eau s'infiltré dans le caisson étanche, le témoin LEAK (jaune) se met à clignoter.

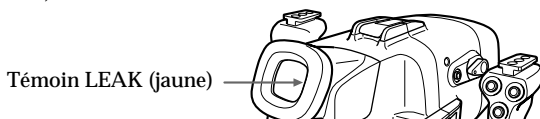

En pareil cas, sortez le caisson étanche le plus rapidement possible de l'eau en le maintenant à l'horizontale. Veillez cependant à remonter à la surface en appliquant les règles de sécurité élémentaires de plongée.

Séchez le caisson étanche à l'aide d'un chiffon et ouvrez-le.

Pour éteindre le témoin, débranchez le câble de télécommande.

Recherchez l'origine de l'infiltration.

Si le caméscope est mouillé, faites-le immédiatement contrôler par un revendeur Sony.

Retrait du camescope

Avant d'ouvrir le caisson étanche, rincez-le à l'eau douce et essuyez-le avec un chiffon doux.

Remarques

- Lorsque vous ouvrez le caisson étanche, assurez-vous que vous êtes sec. En particulier, assurez-vous que de l'eau ne tombe pas de votre tenue de plongée.
- Lorsque vous ouvrez le caisson étanche, ne tirez pas trop fort sur le cordon de la fiche d'écran.

(1) Retirez la poignée.

(2) Desserrez les 3 boucles et ouvrez le caisson étanche.

Si vous les **DCR-TRV9/TRV890/TRV900**, débranchez le cordon d'écran du sabot de montage de camescope B.

(3) Sortez le camescope de la coquille avant.

Maintenez le sabot de montage de camescope par les boutons et extrayez le camescope.

(4) Débranchez la fiche de télécommande et la fiche de microphone.

(5) Débranchez la fiche d'écran (**DCR-TRV7**), le câble de liaison audio/vidéo du sabot de montage de camescope B (**DCR-TRV9/TRV890/TRV900**) de la prise **AUDIO/VIDEO**.

Lorsque vous sortez le camescope du caisson, veillez à ne pas tirer sur le cordon de télécommande, le cordon de microphone et le câble de liaison audio/vidéo.

(6) Retirez le sabot de montage de camescope.

(7) Enlevez la batterie rechargeable de l'écran LCD.

F

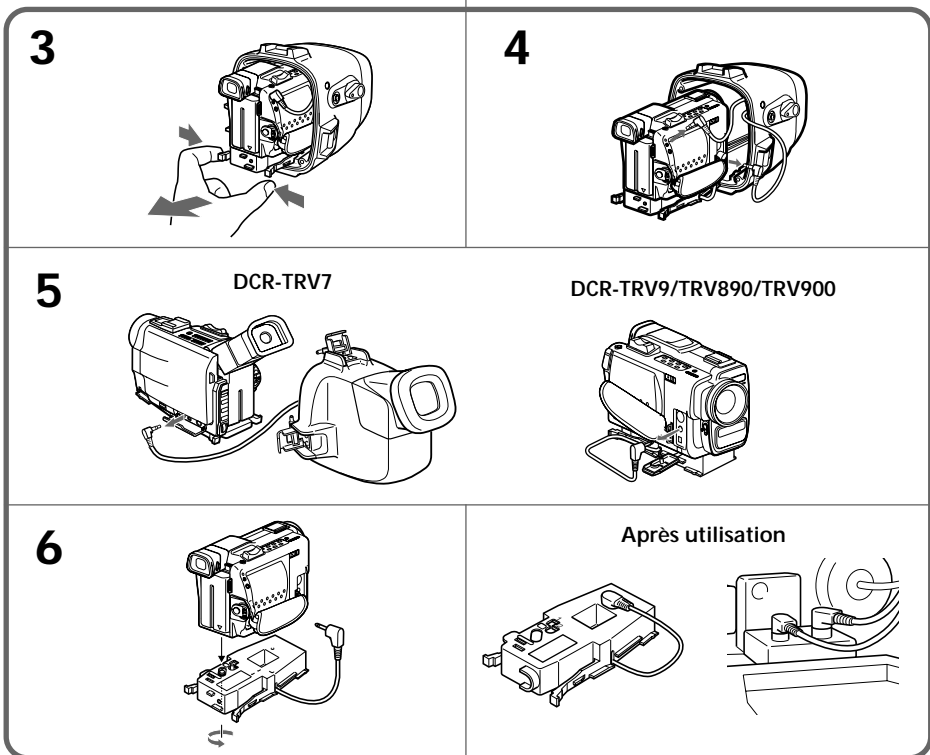

Après utilisation

- Insérez le câble de liaison audio/vidéo dans le porte-fiche du sabot de montage de camescope B.
- Insérez les fiches de télécommande et microphone dans le porte-fiche à l'intérieur du caisson.

Remarque sur le joint torique

Le joint torique assure l'étanchéité du caisson étanche. Pour préserver cette étanchéité, utilisez le caisson correctement. Des manipulations incorrectes peuvent entraîner une infiltration d'eau.

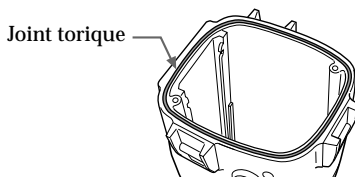

Contrôlez le joint torique

Vérifiez s'il n'y a pas d'éraflures ni de fissures sur le joint torique, sinon de l'eau pourrait s'infiltrer dans le caisson. Si le joint torique est éraflé ou fissuré, remplacez-le. Ne retirez pas le joint torique de la rainure avec un ustensile en métal ou un objet pointu.

Éliminez la poussière, le sable ou les cheveux du joint torique.

Assurez-vous qu'il n'y a pas de poussière, de sable, de cheveux sur le joint torique, dans la rainure ou sur les surfaces entre le caisson étanche et le joint torique. Si c'est le cas, éliminez-les complètement, faute de quoi le joint torique et la surface du caisson étanche risquent d'être endommagés, et de l'eau pourrait s'infiltrer.

Lubrification du joint torique

Après avoir vérifié s'il n'y a aucune fissure ni poussière sur le joint torique, recouvrez le joint d'une légère couche de la graisse fournie avec le doigt. Vous le protégerez ainsi contre l'usure. Pendant que vous appliquez la graisse, recherchez la présence éventuelle de fissures ou de poussière.

N'utilisez pas de chiffon de papier pour graisser le joint d'étanchéité parce que des fibres risquent d'adhérer au joint.

N'utilisez aucun autre type de graisse que la graisse fournie, sinon vous risquez d'endommager le joint torique.

Si votre tube de graisse (2-115-921-01) s'épuise, vous pouvez vous en procurer dans un service après-vente Sony.

Ne tordez pas le joint torique

Insérez le joint torique uniformément dans la rainure avec la partie effilée vers le haut. Ne le tordez pas.

Ne coincez pas le joint torique avec le caisson étanche

Lorsque vous assemblez les coquilles avant et arrière, veillez à ne pas coincer le joint torique entre les coquilles. Non seulement le joint torique sera endommagé mais de l'eau risque également de s'infiltrer.

Durée de service du joint torique

Suivant l'entretien et la durée d'utilisation, nous vous conseillons de remplacer le joint torique une fois par an ou tous les deux ans.

Le joint torique (3-977-362-01) peut être remplacé dans un service après-vente Sony.

Download from [Www.Somanuals.com](http://www.Somanuals.com). All Manuals Search And Download.

Prises de vue sous l'eau

La prise de vues sous l'eau est différente de la prise de vue sur terre, parce qu'elle est affectée par la clarté et la profondeur de l'eau ainsi que l'éclairage. Voici quelques conseils qui vous permettront d'obtenir de meilleurs résultats.

Caractéristiques des couleurs sous l'eau

L'eau absorbe la lumière, et particulièrement la lumière rouge, de telle sorte que les sujets observés en profondeur paraissent bleuâtres. La couleur des objets est affectée par la limpidité de l'eau.

Pour obtenir des couleurs naturelles, utilisez le filtre couleur fourni.

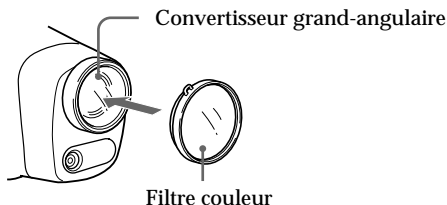

Moment idéal pour la prise de vues

Le meilleur moment de la journée pour réaliser des prises de vues sous l'eau est compris entre 10 heures et 14 heures. C'est lorsque le soleil se trouve au zénith que vous obtiendrez les meilleurs résultats.

Taille des sujets sous l'eau

Comme l'indice de réfraction de l'eau est supérieur à celui de l'air, un objet apparaît sous l'eau environ 1/4 plus proche et donc plus grand. Ce phénomène affecte aussi bien l'objectif du caméscope que l'oeil humain. L'utilisation d'un convertisseur grand-angulaire est conseillée.

Évitez tout mouvement brusque du caméscope

Pendant la prise de vues, gardez le corps dans une position stable. L'instabilité d'une prise de vues est amplifiée sur l'écran d'un téléviseur. Déplacez par le caméscope le plus lentement possible. Comme la plupart des objets sous l'eau sont en mouvement, vous pouvez réaliser une bonne prise de vues sans bouger le caméscope.

Torche vidéo sous-marine

En eaux profondes et aux endroits que les rayons du soleil n'atteignent pas directement, nous vous conseillons de filmer avec une torche vidéo sous-marine. La nuit, utilisez une torche vidéo sous-marine puissante.

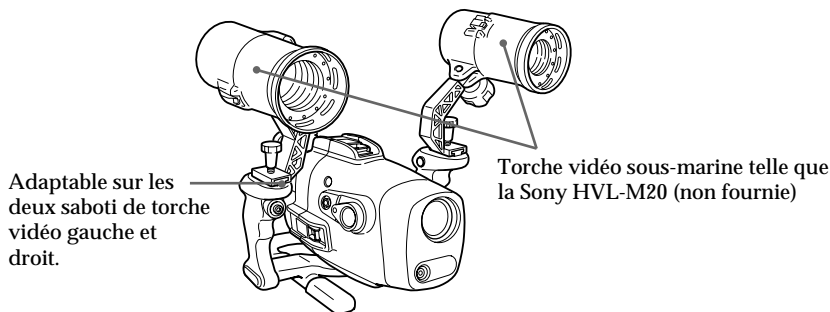

Remarque sur la prise de vues sous l'eau

- Conformez-vous aux règles de sécurité élémentaires de plongée, telles que la durée et la profondeur de plongée.
- Chassez les bulles d'air de la partie extérieure de la vitre frontale avant de filmer.

Identification des éléments et des commandes

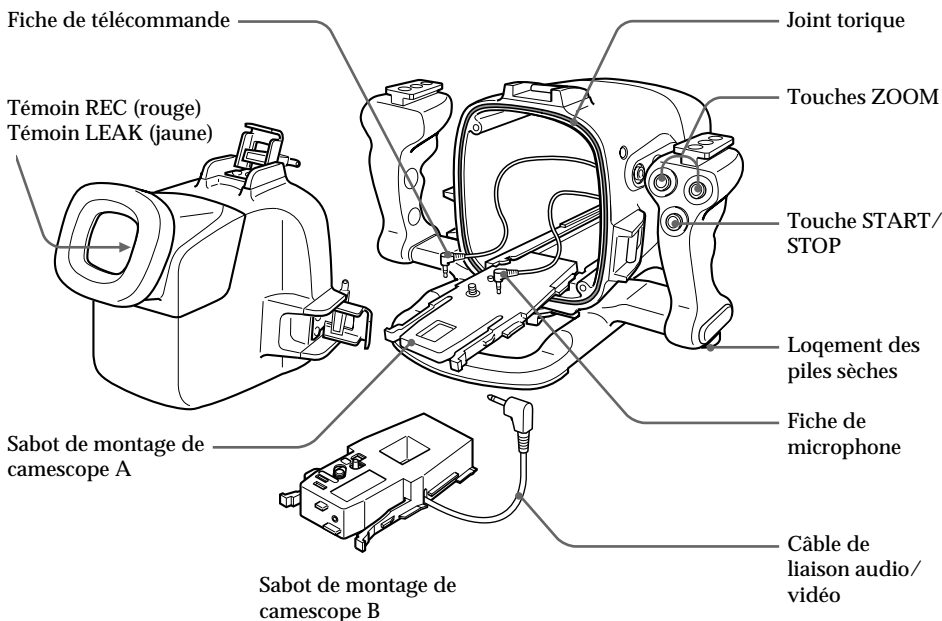
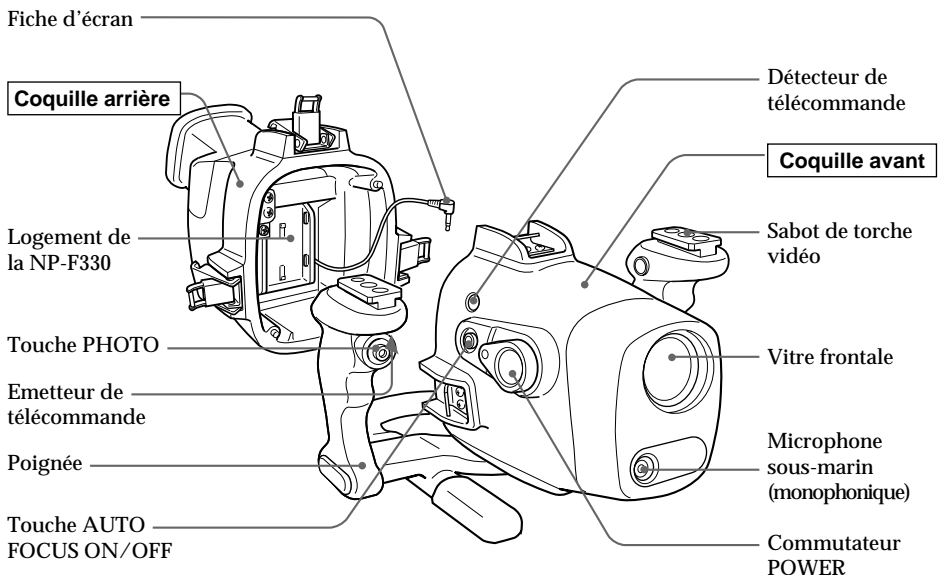

Spécifications

Matériau

Alliage aluminium, verre, plastique

Étanchéité

Joint torique, 3 boucles

Profondeur appropriée

Jusqu'à 75 mètres (246 pieds)

Microphone sous-marin

Microphone à condensateur (monophonique)

Fonctions

Mise sous/hors tension, marche/arrêt de la prise de vues, activation/désactivation de la mise au point automatique, zoom électrique, enregistrement de photos (DCR-TRV9/TRV890/TRV900 seulement)

Dimensions

Approx. 297 x 212 x 318 mm (l/h/p)

(11 3/4 x 8 3/8 x 12 5/8 pouces)

Masse

Approx. 4,2 kg (9 lb 5 on.)

Accessoires fournis

Sabot de montage de caméscope A (1)

Sabot de montage de caméscope B (1)

Plaque à vis (1)

Pièce tournevis (1)

Tampon de batterie (1)

Joint torique (1)

Graisse (1)

Batterie NP-F330 pour l'écran (1)

Pile R6 (format AA) (2)

Pare-soleil (1)

Filtre couleur (1)

Bague antiréflexion (1)

Convertisseur grand-angulaire sous-marin (1)

Sacoche (1)

Bandoulière (1)

Mode d'emploi (1)

Sangle (3)

Accessoire conseillé

Torche vidéo sous-marine HVL-M20

La conception et les spécifications sont sujettes à modifications sans préavis.

ADVERTENCIA

FORMA DE DESHACERSE DE LAS PILAS DE IONES DE LITIO

PILA DE IONES DE LITIO

FORMA APROPIADA DE DESHACERSE DE LAS PILAS

Usted podrá devolver las pilas de iones de litio a un centro de reparaciones Sony o a una fábrica Sony.

Nota: En ciertas zonas puede estar prohibido tirar las pilas de iones de litio a la basura.

Para información sobre el centro de reparaciones Sony más cercano, llame a 1-800-222-SONY (EE.UU. solamente)

Para información sobre la fábrica Sony más cercana, llame a 416-499-SONY (Canadá solamente)

Precaución: No utilice pilas de iones de litio dañadas o con fugas de electrolito.

Índice de contenido

Características y precauciones	3	Grabación	13
Comprobación de accesorios suministrados	6	Cuando parpadea la lámpara LEAK	14
Preparativos	7	Extracción de la videocámara	15
1 Preparativos de la videocámara	7	Nota sobre el anillo en O	16
2 Preparativos del portacámara subacuático	9	Grabación subacuática	17
3 Fijación de la videocámara al portacámara subacuático	10	Ubicación de partes y controles	18
		Especificaciones	19

Características y precauciones

- MPK-DVF puede utilizarse con la videocámara Sony Handycam Vision™ DCR-TRV7/TRV9/TRV890/TRV900.
- Es posible grabar a una profundidad de hasta 75 metros (246 pies).
- Pueden realizarse las siguientes operaciones bajo el agua:
 - Encendido/apagado
 - Encendido/apagado del autoenfoco
 - Inicio/parada de grabación
 - Grabación fotográfica (sólo DCR-TRV9/TRV890/TRV900)
 - Función de zoom eléctrico
 - Monitorización en la pantalla LCD

Se recomienda utilizar el objetivo de conversión panorámica suministrado al utilizar el portacámara subacuático.



Esta marca indica que el producto es un accesorio original para productos de vídeo Sony. Cuando compre productos de vídeo Sony, recomendamos que adquiera accesorios con la marca "GENUINE VIDEO ACCESSORIES".

De la videocámara

- Tenga cuidado de no exponer el equipo al aire marino. No deje caer agua sobre el equipo.
- No abra el portacámara subacuático bajo el agua o en la playa. Los preparativos como la instalación y comprobación del equipo deben realizarse en un lugar con poca humedad y sin aire marino.
- Cuando vaya a utilizar su videocámara cerca del mar durante un largo período de tiempo, recomendamos que un distribuidor Sony la revise periódicamente.
- Si el equipo se moja, llévelo inmediatamente al distribuidor Sony más cercano para que realice un mantenimiento preventivo.
- Recomendamos que utilice paquetes de pilas de alta capacidad.

Del portacámara subacuático

- Si abre y une las cubiertas delantera y trasera en un lugar con alta temperatura y humedad, puede producirse condensación de la humedad al situar el portacámara subacuático en el agua, causando que se empañe el cristal delantero. La capacidad de inmersión del portacámara subacuático se mantiene por medio del anillo en O, y por la ranura y superficie en que hace contacto. Tenga especial cuidado de no dañar o deformar dicha parte. Para más información, consulte “Nota sobre el anillo en O” (página 16).
- No deje el portacámara subacuático bajo la luz solar directa durante un largo período de tiempo, o puede elevarse la temperatura del mismo y dañarse el equipo en su interior. Si es inevitable dejarlo bajo la luz solar directa, asegúrese de cubrirlo con una toalla u otro tipo de protección.
- No tire el portacámara subacuático al agua. Introdúzcalo lentamente.

De la grabación subacuática

- Compruebe que el equipo funciona correctamente y que no hay fugas de agua a una profundidad de aproximadamente 1 metro (3 pies) antes de sumergirse a más profundidad.
- Asegúrese de seguir las normas de seguridad de submarinismo, como los períodos de tiempo de inmersión y la profundidad.
- Retire las burbujas del exterior del cristal delantero antes de grabar.

Sony no acepta responsabilidad por daños de la videocámara, pilas, etc., en el portacámara subacuático, ni por la pérdida de material grabado en caso de producirse una fuga de agua durante su utilización.

De mantenimiento

Después de grabar en el mar, sumerja el portacámara subacuático con los enganches firmemente apretados en agua dulce, y después límpielo con un paño seco y suave.

Limpie su videocámara y el interior del portacámara subacuático con un paño seco y suave. No utilice ningún tipo de disolvente, como alcohol o bencina, para limpiarlos, ya que esto puede dañar el acabado.

Cuando guarde el portacámara subacuático

- Recubra el anillo en O con un pequeña cantidad de la grasa suministrada, y colóquelo correctamente en la ranura. Una las cubiertas delantera y trasera y coloque el portacámara sin apretar los enganches en un lugar fresco y seco.
- Impida que se acumule polvo en el anillo en O.
- No guarde el portacámara en un lugar muy caliente, frío o húmedo, ni con naftalina o alcanfor, ya que dichas condiciones pueden dañar la unidad.

Después de utilizar el portacámara subacuático

- Inserte el enchufe del cable de conexión A/V en el portaenchufes de la zapata de montaje de la cámara B.
- Inserte los enchufes remoto y del micrófono en el portaenchufes del interior de la cubierta delantera.

Uso de la bolsa de transporte suministrada

Fije la correa de transporte suministrada y ajuste la longitud de la misma.

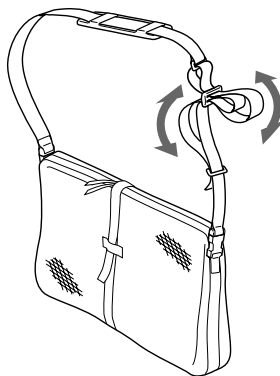

ES

Cuando lo transporte

- Cuando transporte el portacámara, asegúrese de extraer la videocámara.
- Maneje la unidad cuidadosamente y evite los golpes. Se recomienda cubrir el portacámara subacuático con una toalla u otra protección.

Comprobación de accesorios suministrados

Compruebe que se suministran los siguientes accesorios con este producto deportivo.

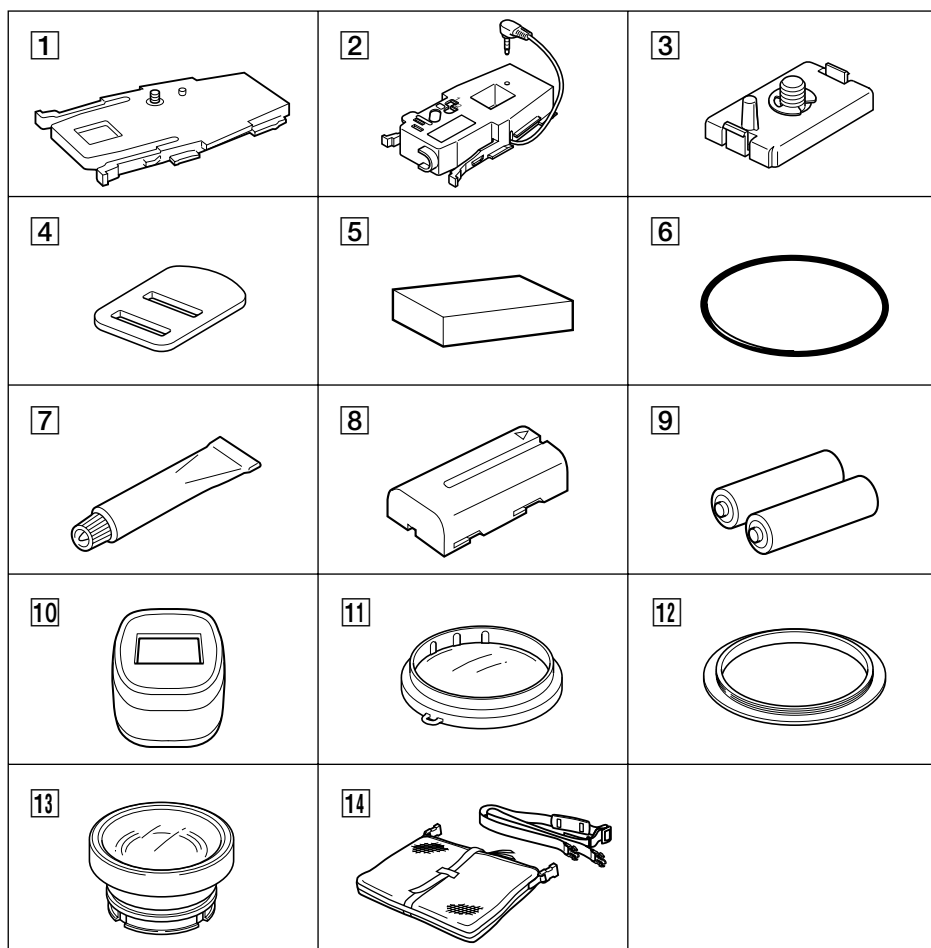

- | | |
|---|---|
| <p>1 Zapata de montaje de la cámara A (1) para DCR-TRV7</p> | <p>8 Paquete de pilas NP-F330 para el monitor LCD (1)</p> |
| <p>2 Zapata de montaje de la cámara B (1) para DCR-TRV9/TRV890/TRV900</p> | <p>9 Pila R6 (tamaño AA) (2)</p> |
| <p>3 Placa para tornillo para la zapata de montaje de la cámara B (1)</p> | <p>10 Protector contra luz solar (1)</p> |
| <p>4 Pieza para el destornillador (1)
La pieza para el destornillador se instala en la zapata de montaje de la cámara B.</p> | <p>11 Filtro de color (1)</p> |
| <p>5 Almohadilla para la pila (1)</p> | <p>12 Anillo de prevención de reflejos (1)</p> |
| <p>6 Anillo en O (1)</p> | <p>13 Objetivo subacuático de conversión panorámica (1)</p> |
| <p>7 Grasa (1)</p> | <p>14 Bolsa de transporte (1)
Correa de transporte (1)</p> |
| | <p>15 Correa (3)</p> |

1 Preparativos de la videocámara

El DCR-TRV9 es el modelo utilizado en las ilustraciones. En caso contrario, se indicará el nombre del modelo que aparece. Las diferencias de funcionamiento se señalan claramente en el texto; por ejemplo, "Sólo DCR-TRV9".

Para más información, consulte las instrucciones de funcionamiento suministradas con su videocámara.

- (1) Retire de la videocámara la tapa del objetivo, correa de hombro, objetivo de conversión o filtro.
- (2) Fije un paquete de pilas cargado.
- (3) Inserte una cinta de cassette.
- (4) Para DCR-TRV7 y DCR-TRV9, fije el anillo de prevención de reflejos en el extremo del objetivo.
- (5) Fije la zapata de montaje de la cámara A (para DCR-TRV7) o B* (para DCR-TRV9/TRV890/TRV900).
Retire la pieza metálica de la zapata de montaje de la cámara B y apriete el tornillo.
Sólo para DCR-TRV9/TRV890/TRV900, conecte el cable de conexión A/V de la zapata de montaje de la cámara B a la toma AUDIO/VIDEO de la videocámara.
- (6) Ajuste la videocámara.
- (7) Para DCR-TRV9/TRV890/TRV900, cancele las siguientes funciones: BACK LIGHT, NightShot, PROGRAM AE y efecto de imagen.

* Para fijar la zapata de montaje de la cámara B
Fije la placa para tornillo en la zapata de montaje de la cámara B.

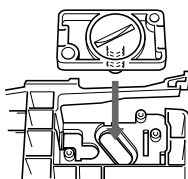

Posición de instalación de la placa para tornillo

1	DCR-TRV9
2	DCR-TRV890/TRV900

1

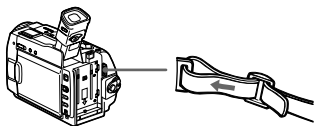

5

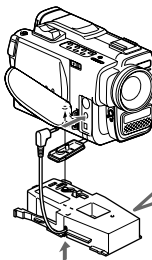

Retire la
pieza
metálica.

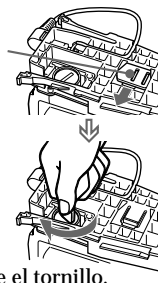

Apriete el tornillo.

6

DCR-TRV7



② Ajuste COMMANDER en ON en el sistema de menús.

③ Deslice el interruptor AUTO LOCK hacia arriba.

① Ajuste el interruptor POWER en CAMERA.

DCR-TRV9/TRV890/TRV900

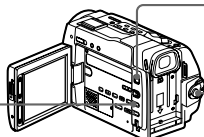

② Ajuste COMMANDER en ON en el sistema de menús.

③ Deslice el interruptor FOCUS hasta AUTO.

① Ajuste el interruptor POWER en CAMERA.

2 Preparativos del portacámara subacuático

- (1) Retire el agarrador.
- (2) Inserte las pilas secas en el agarrador.
- (3) Suelte los tres enganches y abra el portacámara.
- (4) Fije el paquete de pilas suministrado NP-F330 para el monitor LCD en la cubierta trasera. Asegúrese de cargar el paquete de pilas totalmente antes de fijarlo.

1

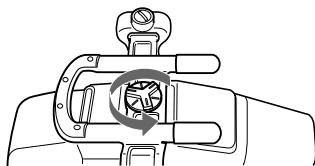

2



- ① Retire el tornillo con una moneda u otro objeto similar.

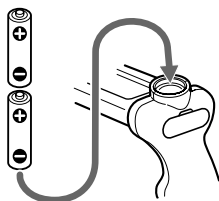

- ② Inserte las pilas secas con su polaridad correctamente colocada, según se indica en el agarrador.



- ③ Apriete firmemente el tornillo.

3

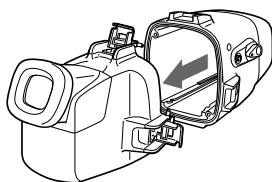
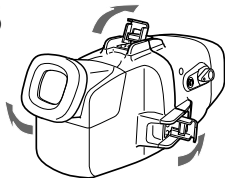

4

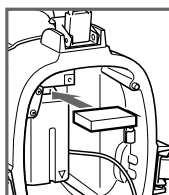
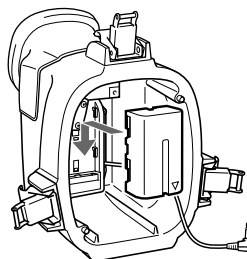

El paquete de pilas puede soltarse si la unidad se cae o se somete a impactos. Para evitarlo, inserte la almohadilla suministrada.

3 Fijación de la videocámara al portacámara subacuático

En la fábrica, los cables se colocan en los portaenchufes del portacámara subacuático. Para utilizar la unidad, extraiga los enchufes de los portaenchufes.

- (1) Sólo para el DCR-TRV7, conecte el cable del monitor a la toma AUDIO VIDEO.
- (2) Conecte el enchufe remoto a la toma LANC (1) y el enchufe del micrófono a la toma MIC (alimentación por enchufe) (2).
- (3) Fije la videocámara.
Inserte la zapata de montaje de la cámara hasta oír un chasquido.
- (4) Para DCR-TRV9/TRV890/TRV900, conecte el cable del monitor a la toma de la zapata de montaje de la cámara B.
- (5) Fije la cubierta delantera a la cubierta trasera.
Sujete ambas cubiertas y cierre firmemente los tres enganches.
Tenga cuidado de no atrapar los cables remoto, y del micrófono y del monitor. En caso contrario, puede introducirse agua.
- (6) Fije el agarrador.

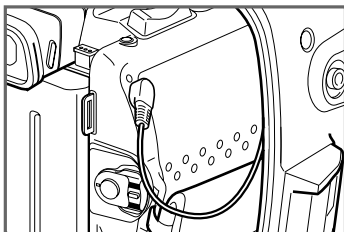

Nota

Para evitar que los cables queden retorcidos o con holguras, compruebe que inserta estos enchufes en la dirección correcta como se muestra en la ilustración.

1

sólo DCR-TRV7

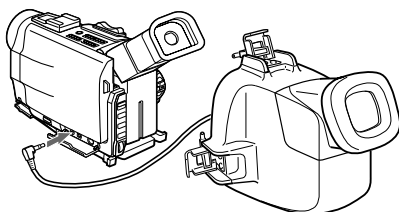

a toma AUDIO VIDEO.

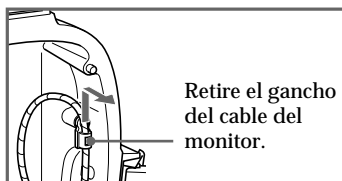

Retire el gancho del cable del monitor.

Deslícelo hacia arriba y tire.

2

DCR-TRV7

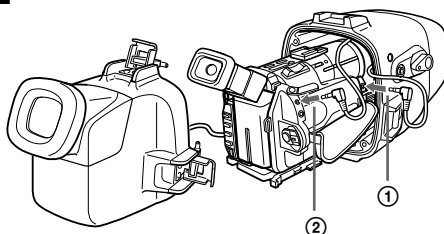

DCR-TRV9/TRV890/TRV900

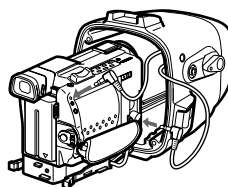

ES

3

DCR-TRV7

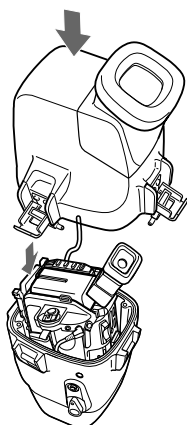

DCR-TRV9/TRV890/TRV900

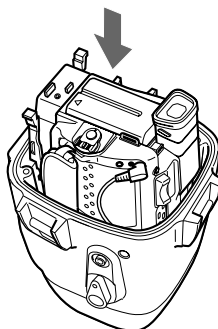

4 DCR-TRV9/
TRV890/TRV900

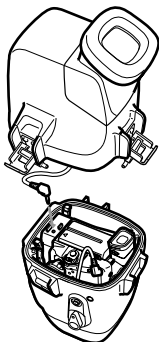

5

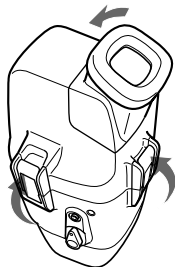

6

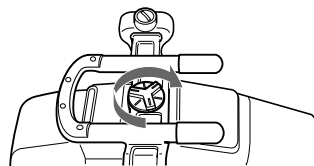

Ahora está preparado para la grabación subacuática. Asegúrese de que no haya ninguna fuga de agua antes de sumergirse.

Consejos sobre el monitor LCD

- La imagen no aparece en la pantalla LCD con sólo fijar el paquete de pilas a la cubierta trasera. La pantalla LCD está conectada a la alimentación de la videocámara.
- Para ver el indicador en el monitor LCD
Seleccione V-OUT/LCD en el menú DISPLAY y pulse el botón DISPLAY de la videocámara antes de instalarla en el portacámara subacuático.
- El tiempo restante de la pila que aparece en la pantalla LCD se refiere a los minutos de duración de la pila de la videocámara. No se trata del tiempo de pila restante del monitor LCD.

Consejos sobre el paquete de pilas suministrado NP-F330

- El monitor LCD del portacámara subacuático no corresponde a la pila "InfoLITHIUM".
- Qué es el paquete de pilas "InfoLITHIUM"
El paquete "InfoLITHIUM" consiste en un paquete de pilas de litio que puede intercambiar datos con un equipo de vídeo compatible acerca del consumo de las pilas.

Cuando lo utilice con equipos de vídeo con la marca  InfoLITHIUM, dichos equipos indicarán la carga restante de las pilas en minutos.* Sin embargo, al utilizar equipos de vídeo que no tienen dicha marca, la carga restante de las pilas no se indicará en minutos.

* La indicación de la carga puede no ser exacta, según las condiciones y el entorno en que se utilicen los equipos.

Nota sobre las pilas secas

- Con un funcionamiento normal, las pilas secas durarán aproximadamente 6 meses.
- Si no va a utilizar el portacámara subacuático durante un largo período de tiempo, extraiga las pilas para evitar posibles daños por fugas.
- No intente recargar pilas secas.
- Si se produce una fuga de las pilas, limpie totalmente y con cuidado el fluido del compartimiento de pilas antes de insertar otras nuevas.

Grabación

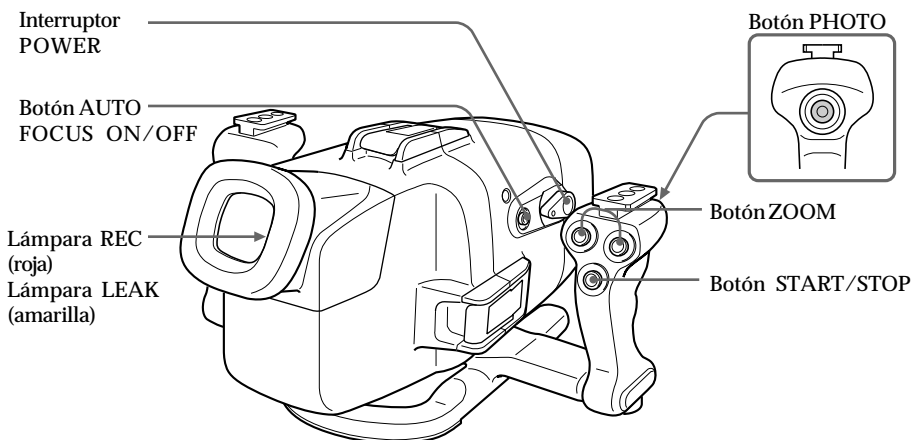

- (1) Ajuste el interruptor POWER en ON.
- (2) Pulse el botón START/STOP para iniciar la grabación. La lámpara REC (roja) se enciende durante la grabación.

Para parar la grabación

Pulse el botón START/STOP.

Para utilizar el zoom

Pulse el botón ZOOM.

Pulse T para telefoto (el objeto aparece más cercano) y W para gran angular (el objeto aparece más alejado).

No es posible cambiar la velocidad de zoom de la videocámara.

Nota sobre la grabación fotográfica (sólo DCR-TRV9/TRV890/TRV900)

Si pulsa el botón PHOTO cuando aparece una imagen fija en el visor electrónico o en la pantalla LCD, la videocámara grabará la imagen fija.

No es posible comprobar la imagen grabada pulsando suavemente el botón PHOTO.

Para más información, consulte el manual de instrucciones suministrado con la videocámara.

Si se utiliza la DCR-TRV890/TRV900, la función de fotografía en memoria no funciona cuando se pone la DCR-TRV890/TRV900 en la MPK-DVF.

Para mantener un objeto enfocado

Una vez enfocado un objeto, pulse el botón AUTO FOCUS ON/OFF para ajustar la videocámara en el modo de enfoque manual.

Aunque cruce fauna marina entre la videocámara y el objeto, éste permanecerá enfocado.

Nota antes de empezar la grabación

Compruebe que el equipo funciona correctamente y que no hay fugas de agua a una profundidad de aproximadamente 1 metro (3 pies) antes de sumergirse a más profundidad.

Nota sobre la grabación

No cubra el emisor de control o el detector con los dedos, ya que la señal de control remoto de las operaciones se transmite del agarrador al portacámara subacuático.

Download from [Www.Somanuals.com](http://www.Somanuals.com). All Manuals Search And Download.

Para fijar el objetivo de conversión panorámica suministrado

Fíjelo hasta que quede firmemente encajado.

Puede fijar este objetivo bajo el agua o bien en tierra.

Nota

Este objetivo de conversión panorámica es para utilizarse únicamente bajo el agua.

Cuando utilice el filtro de color suministrado, fíjelo sobre el objetivo de conversión panorámica.

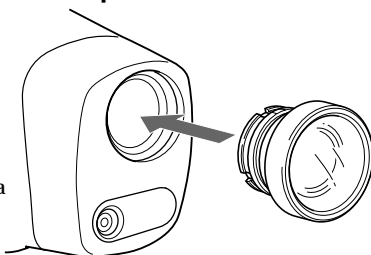

Utilización del protector contra luz solar suministrado

El protector suministrado para el monitor LCD reduce los reflejos del mismo. Fije el protector como se muestra en la ilustración.

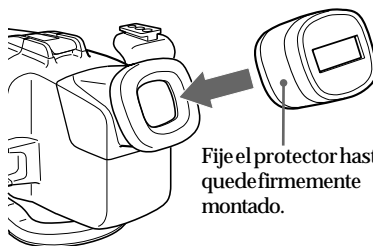

Fije el protector hasta que quede firmemente montado.

Puede fijar el objetivo de conversión panorámica, el protector y el filtro de color bajo el agua.

Si la imagen de la pantalla LCD no es clara debido a que hay agua entre los accesorios mencionados y este portacámara subacuático, vuelva a montar éstos bajo el agua.

Cuando parpadea la lámpara LEAK

Si se introduce agua, parpadeará la lámpara LEAK (amarilla).

Lámpara LEAK (amarilla)



En este caso, saque el portacámara subacuático del agua en cuanto sea posible, manteniéndolo en posición horizontal. Asegúrese de salir a la superficie siguiendo las normas de seguridad de submarinismo.

Seque el portacámara con un paño suave y después ábralo.

Para apagar la lámpara, desconecte el cable de control remoto.

Compruebe la causa de la fuga de agua.

Si se ha mojado la videocámara, llévela inmediatamente al distribuidor Sony más cercano.

Extracción de la videocámara

Antes de abrir el portacámara subacuático, enjuáguelo con agua dulce y séquelo con un paño suave.

Notas

- Al abrir el portacámara subacuático, compruebe que está seco y tenga cuidado para que no se introduzca agua si sus ropas están mojadas.
- Al abrir el portacámara subacuático, no tire a la fuerza del cable del enchufe de monitor.

- (1) Retire el agarrador.
- (2) Suelte los tres enganches y abra el portacámara.
Para DCR-TRV9/TRV890/TRV900, desconecte el cable del monitor de la zapata de montaje de la cámara B.
- (3) Retire la videocámara de la cubierta delantera.
Sujete la zapata de montaje de la cámara por las palancas y extraiga la videocámara.
- (4) Desconecte el enchufe remoto y el enchufe del micrófono.
- (5) Desconecte el enchufe del monitor (para DCR-TRV7), o bien el cable de conexión A/V de la zapata de montaje de la cámara B (para DCR-TRV9/TRV890/TRV900) de la toma AUDIO/VIDEO.
Cuando extraiga la videocámara de la cubierta, tenga cuidado de no tirar del cable remoto, del cable del micrófono o del cable de conexión A/V.
- (6) Retire la zapata de montaje de la cámara.
- (7) Extraiga el paquete de pilas del monitor LCD.

ES

3

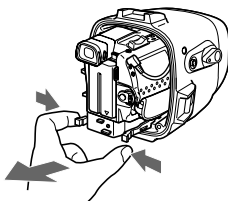

4

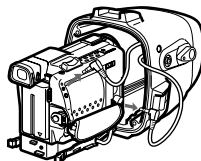

5

DCR-TRV7

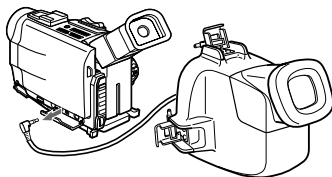

DCR-TRV9/TRV890/TRV900

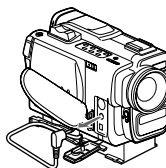

6

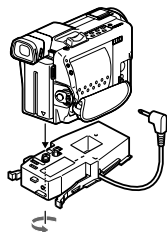

Después del uso

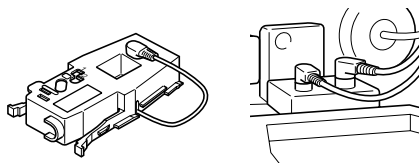

Después del uso

- Inserte el enchufe del cable de conexión A/V en el portaenchufes de la zapata de montaje de la cámara B.
- Inserte los enchufes remoto y del micrófono en el portaenchufes del interior de la cubierta delantera.

Nota sobre el anillo en O

El anillo en O asegura la función de inmersión de este portacámara subacuático. Para mantener la integridad de dicha función, utilícelo correctamente. Su empleo inadecuado puede causar que se introduzca agua.

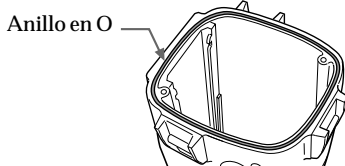

Compruebe el anillo en O

Compruebe que no hay arañazos o grietas en el anillo en O que puedan permitir la introducción de agua. Si las hubiera, sustituya el anillo en O por otro nuevo. No lo retire de la ranura con una herramienta metálica o que tenga puntas afiladas.

Retire el polvo, arena o cabellos que pueda haber en el anillo en O.

Compruebe que no hay polvo, arena o cabellos en el anillo en O, y en la ranura o en la superficie del portacámara subacuático en que hace contacto el anillo. En caso contrario, límpielos por completo, o el anillo y la superficie del portacámara pueden dañarse y puede introducirse agua.

Engrase el anillo en O

Compruebe que no hay grietas o polvo sobre el anillo en O y recúbralo con una pequeña cantidad de la grasa suministrada utilizando los dedos. Esto impedirá el desgaste. Al aplicar la grasa, vuelva a comprobar si hay grietas o polvo.

No utilice un paño o papel para aplicar la grasa, ya que pueden quedar adheridas las fibras.

No utilice un tipo de grasa distinto al suministrado, o puede dañar el anillo en O.

Si se acaba esta grasa de silicona (2-115-921-01) puede adquirir más en su centro de servicio Sony más cercano.

No retuerza el anillo en O

Coloque el anillo en O en la ranura uniformemente. No lo retuerza.

No atrape el anillo en O con el portacámara subacuático

Al unir las cubiertas delantera y trasera, tenga cuidado de no atrapar el anillo en O entre ambas. Si esto ocurre, se dañará el anillo y es posible que se introduzca agua.

Duración del anillo en O

Dependiendo de su mantenimiento y tiempo de uso, recomendamos cambiar el anillo en O anualmente o cada dos años.

El anillo en O (3-977-362-01) puede reemplazarse en su centro de servicio Sony más cercano.

Grabación subacuática

La grabación subacuática es distinta a la que se realiza en tierra, debido a los efectos de la claridad, profundidad del agua y condiciones de iluminación. A continuación, se dan algunos consejos para realizar grabaciones subacuáticas correctas.

Características subacuáticas del color

El agua absorbe la luz, especialmente la de color rojo, por lo que los objetos a gran profundidad se ven azulados. El color de los objetos se ve afectado por la claridad del agua.

Para grabar con colores naturales, utilice el filtro de color suministrado.

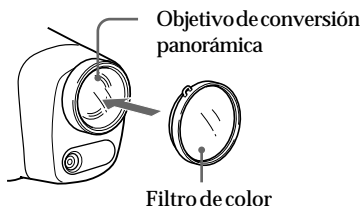

Horario más adecuado para grabar

El período más adecuado para grabar es entre 10:00 a.m. y 2:00 p.m. Cuando el sol está más alto se obtienen resultados óptimos.

Tamaño de los objetos bajo el agua

El índice de refracción es más alto bajo el agua que en el aire, por lo que los objetos aparecen $1/4$ más cerca y, por lo tanto, más grandes. Este fenómeno afecta al objetivo de la videocámara y al ojo humano. Se recomienda el empleo del objetivo de conversión panorámica suministrado.

Funcionamiento de la cámara con movimiento lento y estable

Mientras graba, mantenga el cuerpo estabilizado.

Las filmaciones inestables se verán más acusadas en la pantalla del TV. Mueva la videocámara lo más despacio posible. Como la mayor parte de los objetos bajo el agua están en movimiento, puede realizar una correcta grabación sin mover la videocámara.

Lámpara de vídeo subacuática

A gran profundidad o debajo de rocas donde no llega la luz solar directa, se recomienda grabar con lámparas de vídeo subacuáticas.

Para grabar por la noche, utilice una lámpara de vídeo subacuática potente.

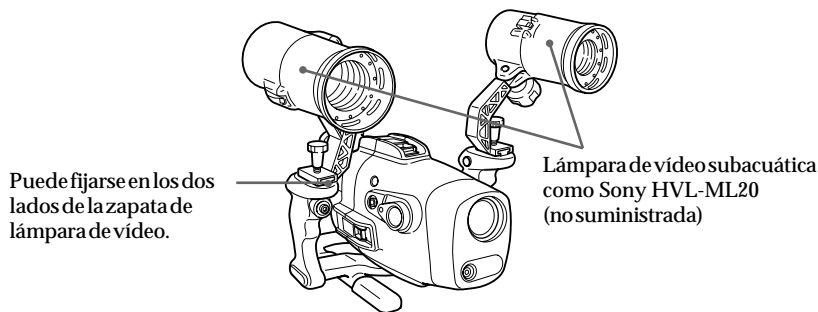

Notas sobre la grabación subacuática

- Siga las normas de seguridad de submarinismo, como el período de inmersión y la profundidad.
- Retire las burbujas del exterior del cristal delantero antes de empezar a grabar.

Ubicación de partes y controles

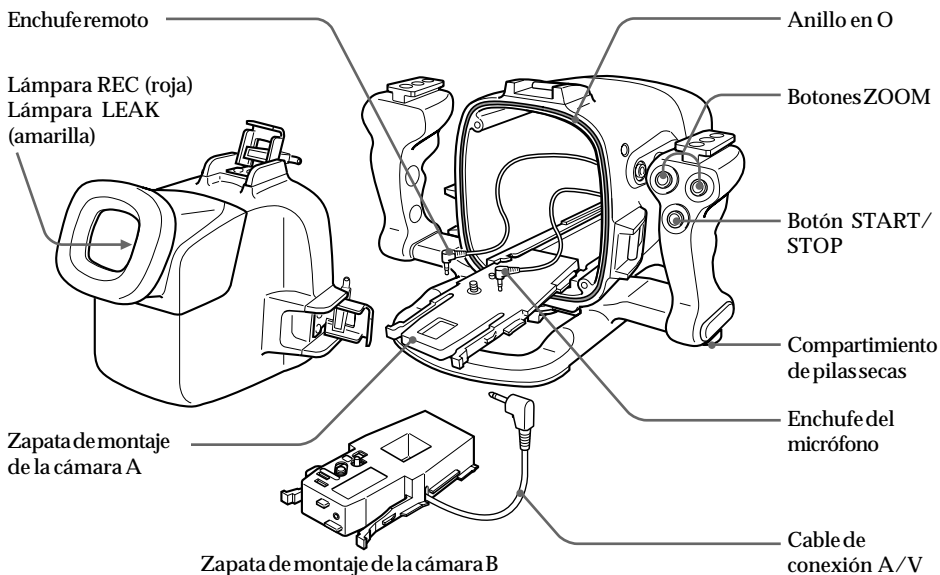
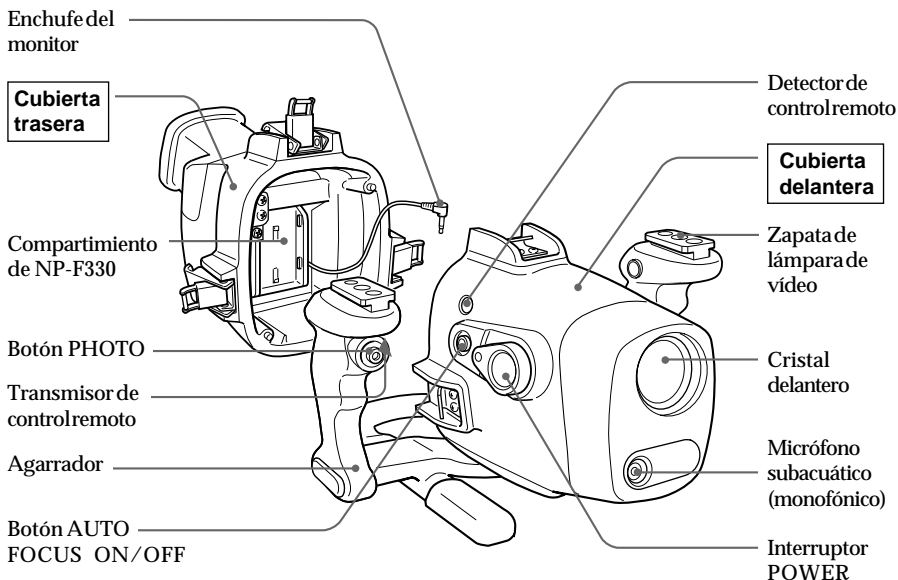

Especificaciones

Material

Aleación de aluminio, cristal, plástico

Inmersión

Anillo en O, 3 enganches

Profundidad útil

Hasta 75 metros (246 pies)

Micrófono subacuático

Micrófono de condensador (monofónico)

Función de control

Encendido/apagado, inicio/finalización de la grabación, activación/desactivación del enfoque automático, zoom eléctrico, grabación fotográfica (sólo DCR-TRV9/TRV890/TRV900)

Dimensiones

Aprox. 297 × 212 × 318 mm (an/al/prf)
(11 3/4 × 8 3/8 × 12 5/8 pulg.)

Masa

Aprox. 4,2 kg (9 lb 5oz)

Accesorios suministrados

Zapata de montaje de la cámara A (1)

Zapata de montaje de la cámara B (1)

Placa para tornillo (1)

Pieza para el destornillador (1)

Almohadilla para la pila (1)

Anillo en O (1)

Grasa (1)

Paquete de pilas NP-F330 para el monitor (1)

Batería R6 (tamaño AA) (2)

Protector contra luz solar (1)

Filtro de color (1)

Anillo de prevención de reflejos (1)

Objetivo subacuático de conversión panorámica (1)

Bolsa de transporte (1)

Correa de transporte (1)

Manual de instrucciones (1)

Correa (3)

Accesorio recomendado

Lámpara de vídeo subacuática HVL-ML20

Diseño y especificaciones sujetos a cambios sin previo aviso.

ES

Sony  line <http://www.world.sony.com/>

Printed on recycled paper

Sony Corporation Printed in Japan

Download from [Www.Somanuals.com](http://www.Somanuals.com). All Manuals Search And Download.

Free Manuals Download Website

<http://myh66.com>

<http://usermanuals.us>

<http://www.somanuals.com>

<http://www.4manuals.cc>

<http://www.manual-lib.com>

<http://www.404manual.com>

<http://www.luxmanual.com>

<http://aubethermostatmanual.com>

Golf course search by state

<http://golfingnear.com>

Email search by domain

<http://emailbydomain.com>

Auto manuals search

<http://auto.somanuals.com>

TV manuals search

<http://tv.somanuals.com>